

**HYUNDAI**  
POWER PRODUCTS

**BRUSHLESS**  
**MOTOR**

## **CORDLESS ANGLE GRINDER**

**AKKU-WINKELSCHLEIFER**

**MEULEUSE D'ANGLE SANS FIL**

**SMERIGLIATRICE ANGOLARE A BATTERIA**

**AMOLADORA ANGULAR INALÁMBRICA**

**ACCU HAAKSE SLIJPER**

**POLIZOR UNGHIULAR FĂRĂ FIR**

**AKKUMULÁTOROS SAROKCSISZOLÓ**

**ΓΩΝΙΑΚΟΣ ΜΥΛΟΣ ΜΠΑΤΑΡΙΑΣ**

**MÁY MÀÌ GÓC DÙNG PIN**

**БЕЗЖИЧНА АГОЛНА БРУСАЛИЦА**

**KABLOSUZ AVUÇ TAŞLAMA**

**AG20X-115 AG20X-125 AG20X-125FT**

**User Manual/Benutzerhandbuch/Manuel de l'utilisateur/Manuale dell'utente**

**Manual del Usuario/Gebruikershandleiding/Manualul utilizatorului/Felhasználói kézikönyv/**

**Οδηγίες χρήσης/Hướng dẫn sử dụng/Упатство за користење/Kullanım kılavuzu**



GENUINE PRODUCT OF  
HYUNDAI CORPORATION

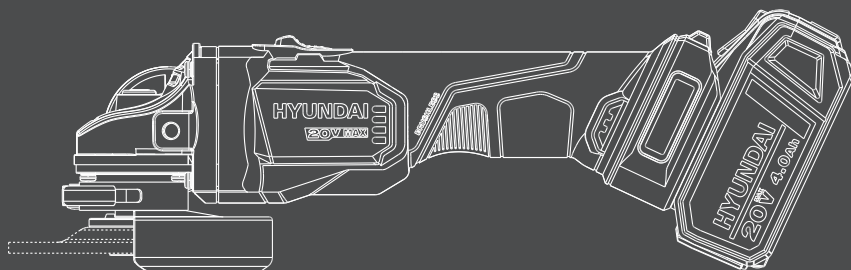

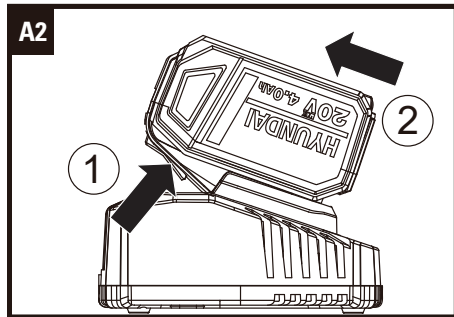
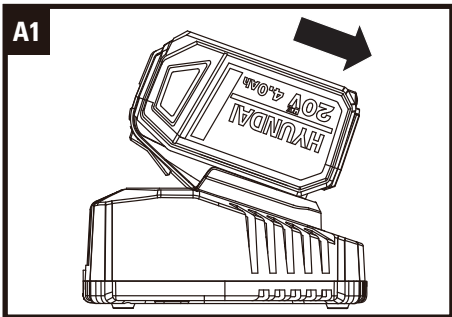
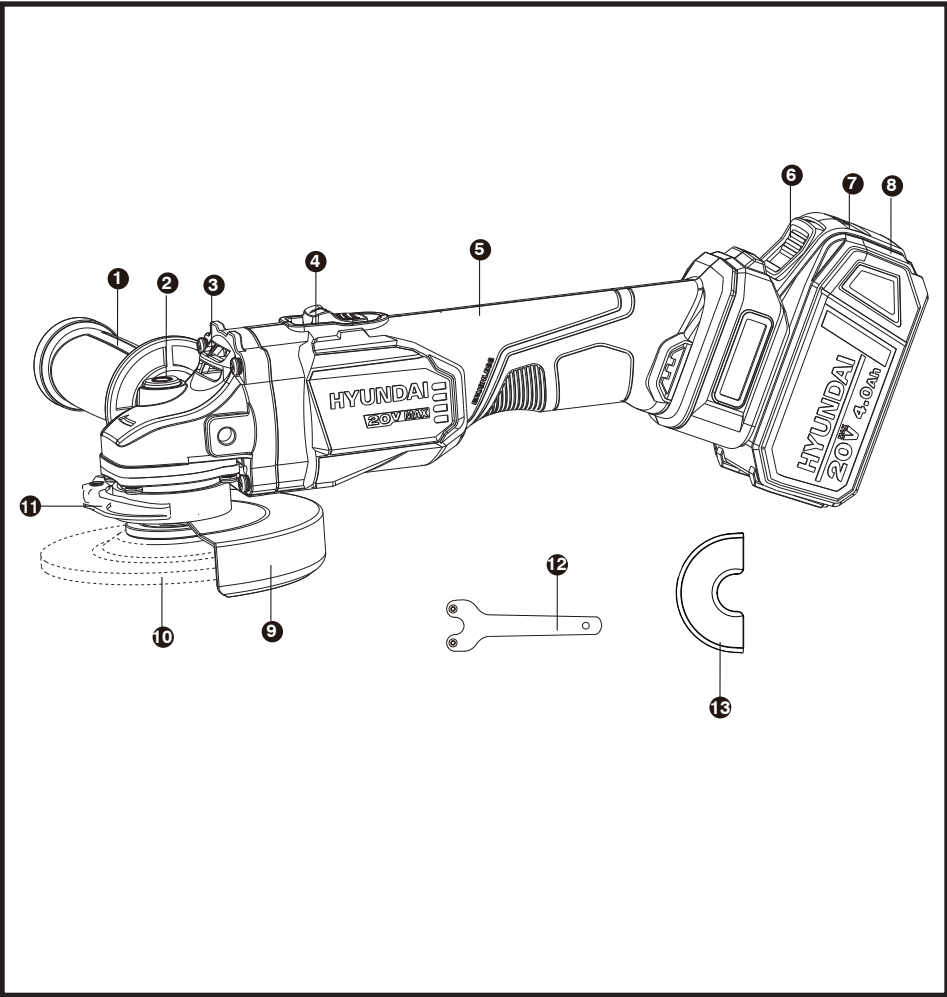

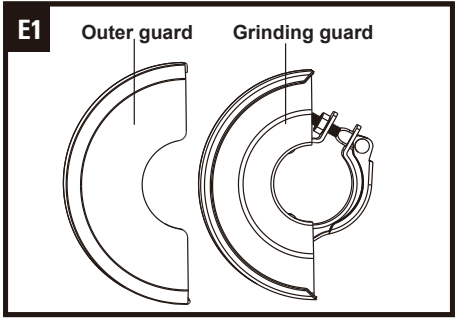
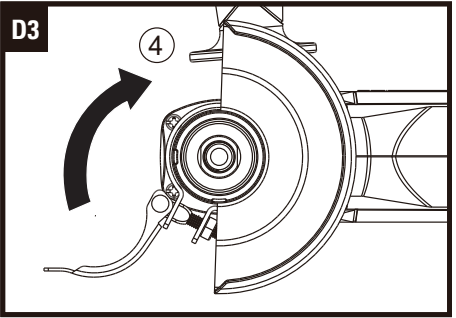
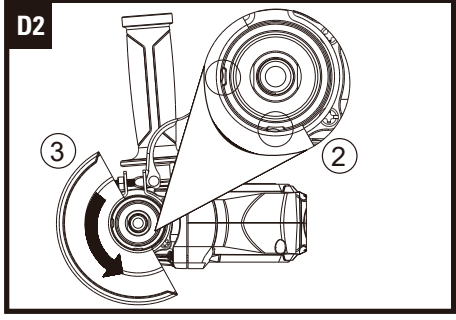
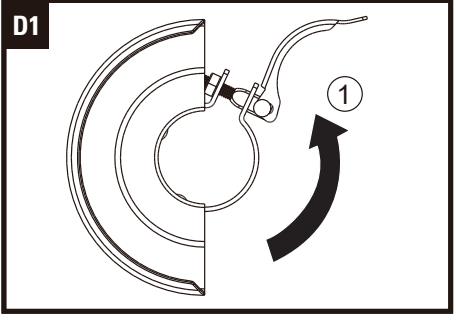
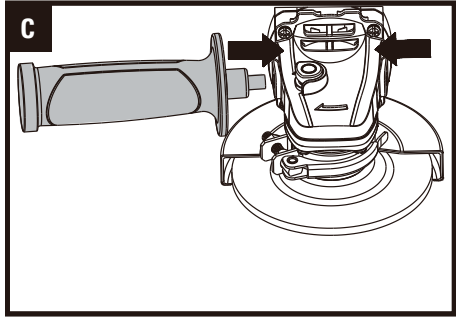
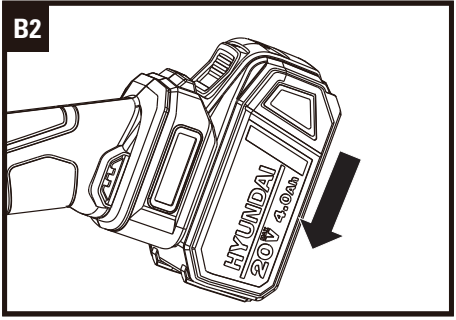
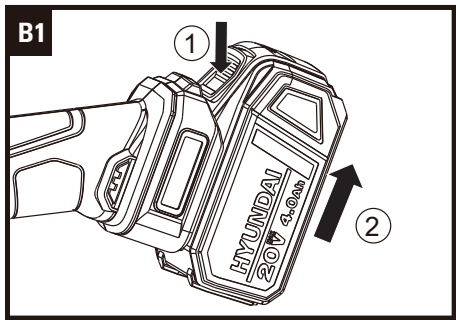
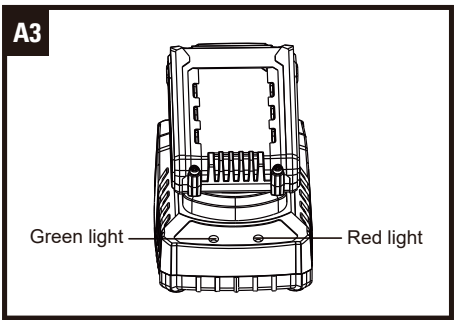

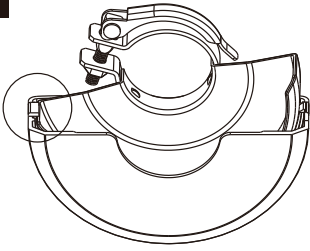
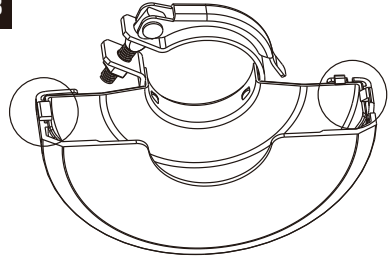
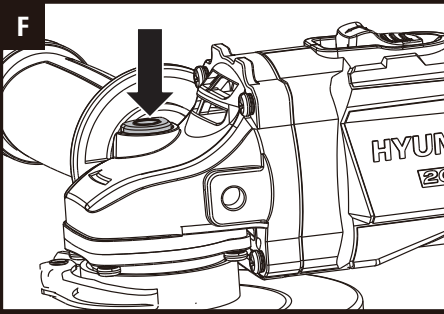
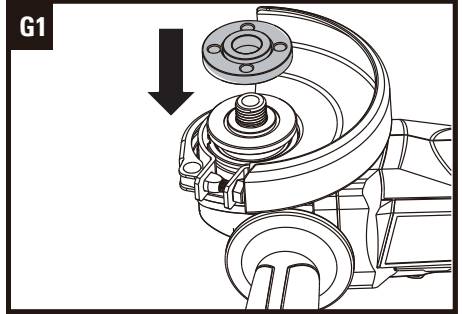
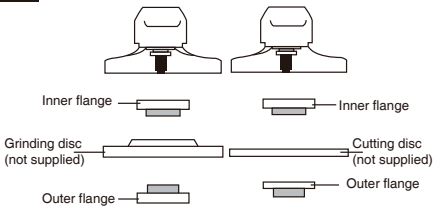
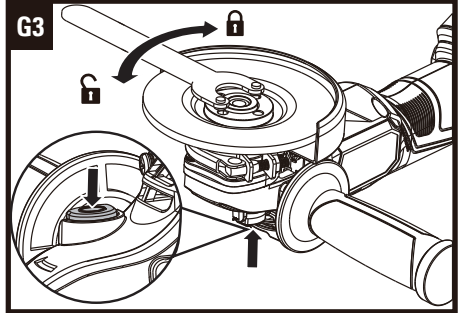
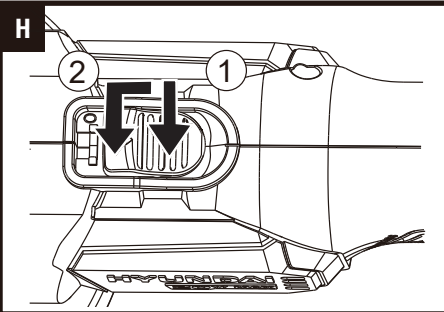
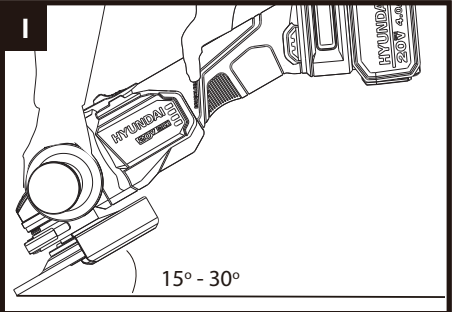
**E2****E3****F****G1****G2****G3****H****I**

# ORIGINAL INSTRUCTIONS

## PRODUCT SAFETY

### GENERAL POWER TOOL

### SAFETY WARNINGS



**WARNING!** Read all safety warnings, instructions, illustrations and specifications provided with this power tool. Failure to follow all instructions listed below may result in electric shock, fire and/or serious injury.

Save all warnings and instructions for future reference.

The term "power tool" in the warnings refers to your mains-operated (corded) power tool or battery-operated (cordless) power tool.

#### 1. WORK AREA SAFETY

- a) Keep work area clean and well lit. Cluttered or dark areas invite accidents.
- b) Do not operate power tools in explosive atmospheres, such as in the presence of flammable liquids, gases or dust. Power tools create sparks which may ignite the dust or fumes.
- c) Keep children and bystanders away while operating a power tool. Distractions can cause you to lose control.

#### 2. ELECTRICAL SAFETY

- a) Power tool plugs must match the outlet. Never modify the plug in any way. Do not use any adapter plugs with earthed (grounded) power tools. Unmodified plugs and matching outlets will reduce risk of electric shock.
- b) Avoid body contact with earthed or grounded surfaces, such as pipes, radiators, ranges and refrigerators. There is an increased risk of electric shock if your body is earthed or grounded.
- c) Do not expose power tools to rain or wet conditions. Water entering a power tool will increase the risk of electric shock.
- d) Do not abuse the cord. Never use the cord for carrying, pulling or unplugging the power tool. Keep cord away from heat, oil, sharp edges or moving parts. Damaged or entangled cords increase the risk of electric shock.
- e) When operating a power tool outdoors, use an extension cord suitable for outdoor use. Use of a cord suitable for outdoor use reduces the risk of electric shock.
- f) If operating a power tool in a damp location is unavoidable, use a residual current device (RCD) protected supply. Use of an RCD reduces the risk of electric shock.

#### 3. PERSONAL SAFETY

- a) Stay alert, watch what you are doing and use common sense when operating a power tool. Do not use a power tool while you are tired or under the influence of drugs, alcohol or medication. A moment of inattention while operating power tools may result in serious personal injury.
- b) Use personal protective equipment. Always wear eye protection. Protective equipment such as dust mask, non-skid safety shoes, hard hat, or hearing protection used for appropriate conditions will reduce personal injuries.
- c) Prevent unintentional starting. Ensure the switch is in the off-position before connecting to power source and/or battery pack, picking up or carrying the tool. Carrying power tools with your finger on the switch or energising power tools that have the switch on invites accidents.
- d) Remove any adjusting key or wrench before turning the power tool on. A wrench or a key left attached to a rotating part of the power tool may result in personal injury.
- e) Do not overreach. Keep proper footing and balance at all times. This enables better control of the power tool in unexpected situations.
- f) Dress properly. Do not wear loose clothing or jewellery. Keep your hair, clothing and gloves away from moving parts. Loose clothes, jewellery or long hair can be caught in moving parts.
- g) If devices are provided for the connection of dust extraction and collection facilities, ensure these are connected and properly used. Use of dust collection can reduce dust-related hazards.
- h) Do not let familiarity gained from frequent use of tools allow you to become complacent and ignore tool safety principles. A careless action can cause severe injury within a fraction of a second.

#### 4. POWER TOOL USE AND CARE

- a) Do not force the power tool. Use the correct power tool for your application. The correct power tool will do the job better and safer at the rate for which it was designed.
- b) Do not use the power tool if the switch does not turn it on and off. Any power tool that cannot be controlled with the switch is dangerous and must be repaired.
- c) Disconnect the plug from the power source and/or the battery pack from the power tool before making any adjustments, changing

## CORDLESS ANGLE GRINDER

- accessories, or storing power tools. *Such preventive safety measures reduce the risk of starting the power tool accidentally.*
- d) Store idle power tools out of the reach of children and do not allow persons unfamiliar with the power tool or these instructions to operate the power tool. *Power tools are dangerous in the hands of untrained users.*
- e) Maintain power tools. Check for misalignment or binding of moving parts, breakage of parts and any other condition that may affect the power tool's operation. If damaged, have the power tool repaired before use. *Many accidents are caused by poorly maintained power tools.*
- f) Keep cutting tools sharp and clean. *Properly maintained cutting tools with sharp cutting edges are less likely to bind and are easier to control.*
- g) Use the power tool, accessories and tool bits etc. in accordance with these instructions, taking into account the working conditions and the work to be performed. *Use of the power tool for operations different from those intended could result in a hazardous situation.*
- h) Keep handles and grasping surfaces dry, clean and free from oil and grease. *Slippery handles and grasping surfaces do not allow for safe handling and control of the tool in unexpected situations.*
- ### 5. BATTERY TOOL USE AND CARE
- a) Recharge only with the charger specified by the manufacturer. *A charger that is suitable for one type of battery pack may create a risk of fire when used with another battery pack.*
- b) Use power tools only with specifically designated battery packs. *Use of any other battery packs may create a risk of injury and fire.*
- c) When battery pack is not in use, keep it away from other metal objects, like paper clips, coins, keys, nails, screws or other small metal objects, that can make a connection from one terminal to another. *Shorting the battery terminals together may cause burns or a fire.*
- d) Under abusive conditions, liquid may be ejected from the battery; avoid contact. If contact accidentally occurs, flush with water. If liquid contacts eyes, additionally seek medical help. *Liquid ejected from the battery may cause irritation or burns.*
- e) Do not use a battery pack or tool that is damaged or modified. *Damaged or modified batteries may exhibit unpredictable behaviour resulting in fire, explosion or risk of injury.*
- f) Do not expose a battery pack or tool to fire or excessive temperature. *Exposure to fire or temperature above 130°C may cause explosion.*
- g) Follow all charging instructions and do not charge the battery pack or tool outside the temperature range specified in the instructions. *Charging improperly or at temperatures outside the specified range may damage the battery and increase the risk of fire.*
- ### 6. SERVICE
- a) Have your power tool serviced by a qualified repair person using only identical replacement parts. *This will ensure that the safety of the power tool is maintained.*
- b) Never service damaged battery packs. *Service of battery packs should only be performed by the manufacturer or authorized service providers.*

## SAFETY INSTRUCTIONS FOR ALL OPERATIONS

### SAFETY WARNINGS COMMON FOR GRINDING OR ABRASIVE CUTTING-OFF OPERATIONS

- a) This power tool is intended to function as a grinder or cut-off tool. Read all safety warnings, instructions, illustrations and specifications provided with this power tool. *Failure to follow all instructions listed below may result in electric shock, fire and/or serious injury.*
- b) Operations such as sanding, wire brushing, polishing are not recommended to be performed with this power tool. *Operations for which the power tool was not designed may create a hazard and cause personal injury.*
- c) Do not convert this power tool to operate in a way which is not specifically designed and specified by the tool manufacturer. *Such a conversion may result in a loss of control and cause serious personal injury.*
- d) Do not use accessories which are not specifically designed and recommended by the tool manufacturer. *Just because the accessory can be attached to your power tool, it does not assure safe operation.*
- e) The rated speed of the accessory must be at least equal to the maximum speed marked on the power tool. *Accessories running faster than their rated speed can break and fly apart.*
- f) The outside diameter and the thickness of your accessory must be within the capacity

- rating of your power tool. *Incorrectly sized accessories cannot be adequately guarded or controlled.*
- g) The dimensions of the accessory mounting must fit the dimensions of the mounting hardware of the power tool. *Accessories that do not match the mounting hardware of the power tool will run out of balance, vibrate excessively and may cause loss of control.*
- h) Do not use a damaged accessory. Before each use inspect the accessory such as abrasive wheels for chips and cracks, backing pad for cracks, tear or excess wear, wire brush for loose or cracked wires. If power tool or accessory is dropped, inspect for damage or install an undamaged accessory. After inspecting and installing an accessory, position yourself and bystanders away from the plane of the rotating accessory and run the power tool at maximum no-load speed for one minute. *Damaged accessories will normally break apart during this test time.*
- i) Wear personal protective equipment. Depending on application, use face shield, safety goggles or safety glasses. As appropriate, wear dust mask, hearing protectors, gloves and workshop apron capable of stopping small abrasive or workpiece fragments. *The eye protection must be capable of stopping flying debris generated by various operations . The dust mask or respirator must be capable of filtering particles generated by your operation. Prolonged exposure to high intensity noise may cause hearing loss.*
- j) Keep bystanders a safe distance away from work area. Anyone entering the work area must wear personal protective equipment. *Fragments of workpiece or of a broken accessory may fly away and cause injury beyond immediate area of operation.*
- k) Hold the power tool by insulated gripping surfaces only, when performing an operation where the cutting tool may contact hidden wiring. *Contact with a "live" wire will also make exposed metal parts of the power tool "live" and could give the operator an electric shock.*
- l) Never lay the power tool down until the accessory has come to a complete stop. *The spinning accessory may grab the surface and pull the power tool out of your control.*
- m) Do not run the power tool while carrying it at your side. *Accidental contact with the spinning accessory could snag your clothing, pulling the accessory into your body.*
- n) Regularly clean the power tool's air vents. *The motor's fan will draw the dust inside the housing and excessive accumulation of powdered metal may cause electrical hazards.*
- o) Do not operate the power tool near flammable materials. *Sparks could ignite these materials.*
- p) Do not use accessories that require liquid coolants. *Using water or other liquid coolants may result in electrocution or shock.*
- q) Your hand must hold on the handle when you are working. *Always use the auxiliary handles supplied with the tool. Loss of control can cause personal injury.*

## FURTHER SAFETY INSTRUCTIONS FOR ALL OPERATIONS

### KICKBACK AND RELATED WARNINGS

Kickback is a sudden reaction to a pinched or snagged rotating wheel, backing pad, brush or any other accessory. Pinching or snagging causes rapid stalling of the rotating accessory which in turn causes the uncontrolled power tool to be forced in the direction opposite of the accessory's rotation at the point of the binding.

For example, if an abrasive wheel is snagged or pinched by the workpiece, the edge of the wheel that is entering into the pinch point can dig into the surface of the material causing the wheel to climb out or kick out. The wheel may either jump toward or away from the operator, depending on direction of the wheel's movement at the point of pinching. Abrasive wheels may also break under these conditions. Kickback is the result of power tool misuse and/or incorrect operating procedures or conditions and can be avoided by taking proper precautions as given below.

- a) Maintain a firm grip with both hands on the power tool and position your body and arms to allow you to resist kickback forces. Always use auxiliary handle, if provided, for maximum control over kickback or torque reaction during start-up. *The operator can control torque reactions or kickback forces, if proper precautions are taken.*
- b) Never place your hand near the rotating accessory. *Accessory may kickback over your hand.*
- c) Do not position your body in the area where power tool will move if kickback occurs.

## CORDLESS ANGLE GRINDER

EN

*Kickback will propel the tool in direction opposite to the wheel's movement at the point of snagging.*

- d) Use special care when working corners, sharp edges etc. Avoid bouncing and snagging the accessory. Corners, sharp edges or bouncing have a tendency to snag the rotating accessory and cause loss of control or kickback.
- e) Do not attach a saw chain woodcarving blade, segmented diamond wheel with a peripheral gap greater than 10 mm or toothed saw blade. Such blades create frequent kickback and loss of control.

## ADDITIONAL SAFETY INSTRUCTIONS FOR GRINDING AND CUTTING-OFF OPERATIONS

SAFETY WARNINGS SPECIFIC FOR GRINDING AND ABRASIVE CUTTING-OFF OPERATIONS:

- a) Use only wheel types that are recommended for your power tool and the specific guard designed for the selected wheel. *Wheels for which the power tool was not designed cannot be adequately guarded and are unsafe.*
- b) The grinding surface of centre depressed wheels must be mounted below the plane of the guard lip. *An improperly mounted wheel that projects through the plane of the guard lip cannot be adequately protected.*
- c) The guard must be securely attached to the power tool and positioned for maximum safety, so the least amount of wheel is exposed towards the operator. *The guard helps to protect the operator from broken wheel fragments, accidental contact with wheel and sparks that could ignite clothing.*
- d) Wheels must be used only for recommended applications. For example: do not grind with the side of cut-off wheel. *Abrasive cut-off wheels are intended for peripheral grinding, side forces applied to these wheels may cause them to shatter.*
- e) Always use undamaged wheel flanges that are of correct size and shape for your selected wheel. *Proper wheel flanges support the wheel thus reducing the possibility of wheel breakage. Flanges for cut-off wheels may be different from grinding wheel flanges.*
- f) Do not use worn down wheels from larger power tools. *Wheel intended for larger power*

*tool is not suitable for the higher speed of a smaller tool and may burst.*

- g) When using dual purpose wheels always use the correct guard for the application being performed. *Failure to use the correct guard may not provide the desired level of guarding, which could lead to serious injury.*
- h) **Warning!** Grinding thin sheets of metal or other easily vibrating structures with a large surface can result in a total noise emission much higher (up to 15 dB) than the declared noise emission values. Such workpieces should as far as possible be prevented from emitting sound by suitable measures such as the application of heavy flexible damping mats. The increased noise emission is also to be considered for both the risk assessment of noise exposure and selecting adequate hearing protection.

## ADDITIONAL SAFETY WARNINGS SPECIFIC FOR ABRASIVE CUTTING-OFF OPERATIONS

- a) Do not "jam" the cut-off wheel or apply excessive pressure. Do not attempt to make an excessive depth of cut. *Overstressing the wheel increases the loading and susceptibility to twisting or binding of the wheel in the cut and the possibility of kickback or wheel breakage.*
- b) Do not position your body in line with and behind the rotating wheel. *When the wheel, at the point of operation, is moving away from your body, the possible kickback may propel the spinning wheel and the power tool directly at you.*
- c) When the wheel is binding or when interrupting a cut for any reason, switch off the power tool and hold it motionless until the wheel comes to a complete stop. Never attempt to remove the cut-off wheel from the cut while the wheel is in motion otherwise kickback may occur. *Investigate and take corrective action to eliminate the cause of wheel binding.*
- d) Do not restart the cutting operation in the workpiece. Let the wheel reach full speed and carefully re-enter the cut. *The wheel may bind, walk up or kickback if the power tool is restarted in the workpiece.*
- e) Support panels or any oversized workpiece



to minimize the risk of wheel pinching and kickback. *Large workpieces tend to sag under their own weight. Supports must be placed under the workpiece near the line of cut and near the edge of the workpiece on both sides of the wheel.*

- f) Use extra caution when making a “pocket cut” into existing walls or other blind areas. *The protruding wheel may cut gas or water pipes, electrical wiring or objects that can cause kickback.*
- g) Do not attempt to do curved cutting. Overstressing the wheel increases the loading and susceptibility to twisting or binding of the wheel in the cut and the possibility of kickback or wheel breakage, which can lead to serious injury.

## SAFETY WARNINGS FOR BATTERY PACK

- a) Do not dismantle, open or shred cells or battery pack.
- b) Do not short-circuit a battery pack. Do not store battery packs haphazardly in a box or drawer where they may short-circuit each other or be short-circuited by conductive materials. *When battery pack is not in use, keep it away from other metal objects, like paper clips, coins, keys, nails, screws or other small metal objects, that can make a connection from one terminal to another. Shorting the battery terminals together may cause burns or a fire.*
- c) Do not expose battery pack to heat or fire. Avoid storage in direct sunlight.
- d) Do not subject battery pack to mechanical shock.
- e) In the event of battery leaking, do not allow the liquid to come into contact with the skin or eyes. If contact has been made, wash the affected area with copious amounts of water and seek medical advice.
- f) Keep battery pack clean and dry.
- g) Wipe the battery pack terminals with a clean dry cloth if they become dirty.
- h) Battery pack needs to be charged before use. Always refer to this instruction and use the correct charging procedure.
- i) Do not maintain battery pack on charge when not in use.
- j) After extended periods of storage, it may be necessary to charge and discharge the battery pack several times to obtain

maximum performance.

- k) Recharge only with the charger specified by manufacturer. Do not use any charger other than that specifically provided for use with the equipment.
- l) Do not use any battery pack which is not designed for use with the equipment.
- m) Keep battery pack out of the reach of children.
- n) Retain the original product literature for future reference.
- o) Remove the battery from the equipment when not in use.
- p) Dispose of properly.
- q) Do not mix cells of different manufacture, capacity, size or type within a device.
- r) Keep the battery away from microwaves and high pressure.
- s) Warning! Do not use non-rechargeable batteries.

## SAFETY WARNINGS FOR CHARGER



**WARNING!** Read all safety warnings and all instructions. *Failure to follow all instructions listed below may result in electric shock, fire and/or serious injury.*

Save all warnings and instructions for future reference.

This appliance can be used by children aged from 8 years and above and persons with reduced physical, sensory or mental capabilities or lack of experience and knowledge if they have been given supervision or instruction concerning use of the appliance in a safe way and understand the hazards involved. Children shall not play with the appliance. Cleaning and user maintenance shall not be made by children without supervision.

If the supply cord is damaged, it must be replaced by the manufacturer, its service agent or similarly qualified persons in order to avoid a hazard.

1. Before charging, read the instructions.
2. Do not charge a leaking battery.
3. Do not use chargers for works other than those for which they are designed.
4. Before charging, ensure your charger is matching the local AC supply.
5. For indoor use, or do not expose to rain.
6. The charging device must be protected from

## CORDLESS ANGLE GRINDER

moisture.

7. Do not use the charging device outdoors.
8. Do not short out the contacts of battery or charger.
9. Respect the polarity "+/-" when charging.
10. Do not open the unit and keep it out of the reach of children.
11. Do not charge the batteries of other manufactures or ill-suited models .
12. Ensure that the connection between the battery charger and battery is correctly positioned and is not obstructed by foreign bodies.
13. Keep battery charger's slots free of foreign objects and protect against dirt and humidity. Store in a dry and frost-free place.
14. When charging batteries, ensure that the battery charger is in a well-ventilated area and away from inflammable materials. Batteries can get hot during charging. Do not overcharge any batteries. Ensure that batteries and chargers are not left unsupervised during charging.
15. Do not recharge non-rechargeable batteries, as they can overheat and break.
16. Longer life and better performance can be obtained if the battery pack is charged when the air temperature is between 18°C and 24°C. Do not charge the battery pack in air temperatures below 0°C, or above 40°C. This is important as it can prevent serious damage to the battery pack.
17. Charge only battery pack of the same model provided by manufacturer and of models recommended by manufacturer.

## SYMBOLS



To reduce the risk of injury, user must read instruction manual



Warning



Wear ear protection



Wear eye protection



Wear dust mask



Always operate with two hands



Do not use the guard for cut-off operations



Waste electrical products must not be disposed of with household waste. Please recycle where facilities exist. Check with your local authorities or retailer for recycling advice.



For indoor use only



Read the operator's manual



Positive terminal



Negative terminal



Fuse



Double insulation



Batteries may enter water cycle if disposed improperly, which can be hazardous for ecosystem. Do not dispose of waste batteries as unsorted municipal waste.



Do not burn



Li-Ion battery This product has been marked with a symbol relating to 'separate collection' for all battery packs and battery pack. It will then be recycled or dismantled in order to reduce the impact on the environment. Battery packs can be hazardous for the environment and for human health since they contain hazardous substances.



RCM marking

**ABN:** Australian Business Number. By this number, business information such as entity type, status, business location etc. can be found at website <http://abr.business.gov.au>.

ABN of Positec Australia Pty Limited is 14 101 682 357



## CORDLESS ANGLE GRINDER

### NOISE INFORMATION

A weighted sound pressure	$L_{pA}$ : 85dB (A)
A weighted sound power	$L_{wA}$ : 96dB (A)
$K_{pA}$ & $K_{wA}$	3.0dB (A)
Wear ear protection.	

### VIBRATION INFORMATION

Vibration total values (triax vector sum) determined according to EN 62841:	
Surface grinding or abrasive cutting off	Vibration emission value $a_{h,AG}$ or $a_{h,SG}$ = 3.448 m/s <sup>2</sup>
	Uncertainty K = 1.5m/s <sup>2</sup>
Cutting off	Vibration emission value $a_{h,CO}$ = 3.965 m/s <sup>2</sup>
	Uncertainty K = 1.5m/s <sup>2</sup>

The declared vibration total value and the declared noise emission value have been measured in accordance with a standard test method and may be used for comparing one tool with another. The declared vibration total value and the declared noise emission value may also be used in a preliminary assessment of exposure.

**!** **WARNING:** The vibration and noise emissions during actual use of the power tool can differ from the declared value depending on the ways in which the tool is used especially what kind of workpiece is processed dependant on the following examples and other variations on how the tool is used:

How the tool is used and the materials being cut or drilled.

The tool being in good condition and well maintained.

The use of the correct accessory for the tool and ensuring it is sharp and in good condition.

The tightness of the grip on the handles and if any anti vibration and noise accessories are used.

And the tool is being used as intended by its design and these instructions.

This tool may cause hand-arm vibration syndrome if its use is not adequately managed.

**!** **WARNING:** To be accurate, an estimation of exposure level in the actual conditions of use should also take account of all parts of the operating cycle such as the times when the tool is switched off and when it is running idle but not actually doing the job. This may significantly reduce the exposure level over the total working period.

Helping to minimise your vibration and noise exposure risk.

Always use sharp chisels, drills and blades.

Maintain this tool in accordance with these instructions and keep well lubricated (where appropriate).

If the tool is to be used regularly then invest in anti vibration and noise accessories.

Plan your work schedule to spread any high vibration tool use across a number of days.

### ACCESSORIES

	AG20X-115	AG20X-125	AG20X-125FT
Battery pack (BI20-4)	/	/	1
Charger (C20-2)	/	/	1
Anti-vibration auxiliary handle	1	1	1
Spanner	1	1	1
Outer guard	1	1	1
Quick change grinding guard	1	1	1

We recommend that you purchase your accessories from the same store that sold you the tool. Refer to the accessory packaging for further details. Store personnel can assist you and offer advice.

## OPERATING INSTRUCTIONS



**NOTE:** Before using the tool, read the instruction book carefully.

### INTENDED USE

The machine is intended for cutting, roughing and brushing metal and stone materials without using water. For cutting metal, a special protection guard for cutting (accessory) must be used.

### BEFORE PUTTING INTO OPERATION

#### 1. CHARGE THE BATTERY PACK

Do not use any charger other than that specifically provided for use with the equipment.

If the battery pack is very hot you must remove your battery pack from the charger and allow time for the battery to cool down before recharging.

Please charge the battery to reach full before storage. If the tool will not be used for long periods of time, charge the battery every 3 months.

#### 2. TO REMOVE OR INSTALL THE BATTERY PACK (SEE FIG. A1, A2)

Depress the battery pack release button firmly first and then slide the battery pack out from your tool. After recharge, slide the battery pack back into tool's battery port. A simple push and light pressure will be sufficient.

#### 3. CHARGING PROCEDURE (SEE FIG. A3)

- 1) Plug the charger into an appropriate outlet. The green light will illuminate.
- 2) Slide the battery pack into the charger, make sure the battery is in the correct charge position firmly. The green light will be off and red light will illuminate to indicate the charging process has started.
- 3) When charging is completed, the red light turn off and green light will illuminate.
- 4) After fully charged, unplug the charger and remove the battery pack.

**NOTE:** If the battery pack is locked in the





charger, press the battery pack release button and remove it.



**WARNING:** When battery charge runs out after continuously use or exposure to direct sunlight or heat, allow time for the tool to cool down before re-charging to achieve the full charge.

#### 4. CHARGING INDICATOR

This charger is designed to detect some problems that can arise with battery packs. Indicator lights indicate problems (see table below). If this occurs, insert a new battery pack to determine if the charger is ok. If the new battery charges correctly, then the original pack is defective and should be returned to a service center or recycling service center. If the new battery pack displays the same problem as the original battery pack, have the charger tested at an authorized service center.

Light	ON/OFF flash	Status
Red on 	—————	Charging
Red flash 	- - - - -	Defective battery
Green on 	—————	Fully charged
Green flash 	- - - - -	Battery too hot/ cold

#### 5. TO REMOVE OR INSTALL THE BATTERY PACK INTO THE TOOL (SEE FIG. B1, B2)

Depress the battery pack release button firmly first and then slide the battery pack out from your tool.

Slide the fully charged battery pack onto the tool with sufficient force until it clicks into position.

#### CHECKING THE POWER CONDITION OF BATTERY PACK

The battery level can be known from the battery indicator light by pressing the button beside the lights.

## CORDLESS ANGLE GRINDER

### ASSEMBLY

#### 1. INSTALLING AND ADJUSTING AUXILIARY HANDLE (SEE FIG. C)

You have the option of two working positions to provide the safest and most comfortable control of your angle grinder. The handle can be screwed clockwise into either hole on the sides of the gear case.

**NOTE:** This handle should be used at all times to maintain complete control of the tool.

#### 2. GUARD ADJUSTMENT (SEE FIG. D1-D3)



**WARNING!** Before any work on the machine itself, remove the battery pack from your tool.



**WARNING!** For work with grinding or cutting discs, the wheel guard must be mounted.

##### -Wheel guard for grinding

The coded projection on the wheel guard ensures that only a guard that fits the machine type can be mounted.

Open the clamping lever. Place the wheel guard with coded projection into the coded groove on the spindle of the machine head and rotate to the required position (working position).

To fasten the wheel guard, close the clamping lever. The closed side of the wheel guard must always point to the operator.

**NOTE:** With the clamping lever open the clamp adjusting nut can be adjusted to ensure the guard is securely clamped after the clamping lever is finally closed.

##### Wheel guard for cutting (See Fig. E1-E3)



**WARNING!** For cutting metal, always work with the wheel guard for cutting. The wheel guard for cutting is mounted in the same manner as the wheel guard for grinding.

Fix the outer guard onto the wheel guard for grinding until it engages. The wheel guard for grinding and outer guard assemble together and make up a wheel guard for cutting.

**NOTE:** Ensure the clip on each side of the outer guard are latched onto the wheel guard for grinding.

#### 3. SPINDLE LOCK BUTTON (SEE FIG. F)

Clean the grinder spindle and all parts to be mounted. For clamping and loosening the grinding tools, lock the grinder spindle with the spindle lock button.



**WARNING!** Actuate the spindle lock button only when the grinder spindle is at a standstill!

#### 4. FITTING THE DISCS (NOT SUPPLIED) (SEE FIG. G1-G3)



**WARNING!** Remove the battery before carrying out any adjustment, servicing or maintenance.

Put the inner flange onto the tool spindle. Ensure it is located on the two flats of spindle. Place the disc on the tool spindle and inner flange.

Ensure it is correctly located. Fit the threaded outer flange making sure it is facing in the correct direction for the type of disc fitted. For grinding discs, the flange is fitted with the raised portion facing towards the disc. For cutting discs, the flange is fitted with the raised portion facing away from the disc. Press in the spindle lock button and rotate the spindle by hand until it is locked. Keeping the lock button pressed in, tighten the outer flange with the spanner provided.

**NOTE:** After mounting the grinder tool and before switch on, check that the grinding tool is correctly mounted and that it can be turned freely, make sure that the grinding tool does not graze against the protecting guard or other parts.

#### 5. HAND GRIP AREAS

Always hold your angle grinder firmly with both hands when operating.

#### 6. SLIDE ON/OFF SWITCH (SEE FIG. H)

To start the power tool, first press the back of on/off switch, then push the on/off switch forward.

To lock the on/off switch, press the on/off switch down at the front until it engages. To switch off the power tool, briefly press down the back of the on/off switch and then release it.

## 7. REMOVING THE GUARD

Never remove your guard for any other working conditions. To remove, first take off the disc and both flanges. Then open the clamping lever and rotate the guard to align the projections with the gear case cut outs, then remove the guard. To re-fit the guard, repeat this process in reverse. Keep all parts in a safe place.

## 8. TO USE THE GRINDER (SEE FIG. I)



**WARNING!** Do not switch the grinder on while the disc is in contact with the workpiece. Allow the disc to reach full speed before starting grinding.

Hold your angle grinder with one hand on the main handle and other hand firmly around the auxiliary handle.

Always position the guard so that as much of the exposed disc as possible is pointing away from you.

Be prepared for a stream of sparks when the disc touches the metal.

For best tool control, material removal and minimum overloading, keep an angle between the disc and the workpiece surface at approximately 15° to 30° when grinding.

Use cautiously when working into corners as contacting with the intersecting surface may cause the grinder to jump or twist.

When grinding is complete, allow the workpiece to cool. Do not touch the hot surface.

## 9. CUTTING



**WARNING!** For cutting metal, always work with the wheel guard for cutting.

When cutting, do not press, tilt or oscillate the tool. Work with moderate feed, adapted to the material being cut. Do not reduce the speed of running down cutting discs by applying sideward pressure. The direction in which the cutting is performed is important. The tool must always work in an up-grinding motion.

Therefore, never move the tool in the other direction! Otherwise, the danger exists of it being pushed uncontrolled out of the cut.

## 10. OVERLOAD

Overloading will cause damage to the motor of your angle grinder. This can happen if your angle grinder is subjected to heavy use for prolonged periods of time.

Never attempt to exert too much pressure on your angle grinder to speed up your work.

The abrasive discs operate more efficiently when light pressure is exerted, thus avoiding a drop in the speed of your angle grinder.

If your angle grinder becomes too hot, run it no load for 2-3 minutes until it has cooled to normal operation temperature.

## WORKING HINTS FOR YOUR ANGLE GRINDER

1. Always start at no load to achieve maximum speed then start working.
2. Do not force the disc to work faster, reducing the disc's moving speed means longer working time.
3. Always work with a 15-30 angle between disc and workpiece. Larger angles will cut ridges into the workpiece and affect the surface finish. Move the angle grinder across and back and forth over the workpiece.
4. When using a cutting disc never change the cutting angle otherwise you will stall the disc and angle grinder motor or break the disc. When cutting, only cut in the opposite direction to the disc rotation. If you cut in the same direction as the disc rotation the disc may push itself out of the cut slot.
5. When cutting very hard material best results can be achieved with a diamond disc.
6. When using a diamond disc it will become very hot. If this happens you will see a full ring of sparks around the rotating disc. Stop cutting and allow to cool at no load speed for 2-3 minutes.
7. Always ensure the workpiece is firmly held or clamped to prevent movement.

## CORDLESS ANGLE GRINDER

EN

### MAINTENANCE

Remove the battery before carrying out any adjustment, servicing or maintenance.

Your tool requires no additional lubrication or maintenance.

There are no user serviceable parts in your power tool. Never use water or chemical cleaners to clean your power tool. Wipe clean with a dry cloth. Always store your power tool in a dry place. Keep the motor ventilation slots clean. Keep all working controls free of dust. Occasionally you may see sparks through the ventilation slots. This is normal and will not damage your power tool.

#### For battery tools

The ambient temperature range for the use and storage of tool and battery is 0 °C-45 °C.

The recommended ambient temperature range for the charging system during charging is 0 °C-40 °C.

### ENVIRONMENTAL PROTECTION



Waste electrical products must not be disposed of with household waste.

Please recycle where facilities exist.

Check with your local authorities or retailer for recycling advice.



# EC Declaration of Conformity

EN



We: **HYUNDAI Corporation Holdings Europe**  
Am Kronberger Hang 2A, 65824, Schwalbach am Taunus  
Germany

Declare that the product detailed below :  
Cordless angle grinder

**MODEL : AG20X-115 AG20X-125 AG20X-125FT**  
**FUNCTION : Peripheral and lateral grinding**

Satisfies the requirements of the Council Directives :  
2006/42/EC, 2014/30/EU, 2014/35/EU  
2011/65/EU & (EU)2015/863  
(EU) 2023/1542

Standards Conform to:  
EN 62841-1, EN IEC 62841-2-3,  
EN IEC 55014-1, EN IEC 55014-2,  
EN 62133-2, EN IEC 63000  
EN 60335-1, EN 60335-2-29, EN 62233,  
EN IEC 61000-3-2, EN 61000-3-3

The person authorized to compile the technical file,  
Name : Hyundae Kim  
Address : HYUNDAI Corporation Holdings Europe  
65824 Schwalbach am Taunus, Germany

General Manager

Jaiwon Hur

Project Manager

Sungwoo Hong

Date : 2024.09.25

## AKKU-WINKELSCHLEIFER

# ORIGINALBETRIEB- BSANLEITUNG PRODUKTSICHERHEIT ALLGEMEINE SICHERHEITSHINWEISE FÜR ELEKTROWERKZEUGE



**WARNUNG!** Sie sich mit allen Sicherheitswar nungen, Anweisungen, Abbildungen und Spezifikationen vertraut, die mit diesem Elektrowerkzeug geliefert werden. *Die Nichtbeachtung der unten aufgeführten Anweisungen kann in elektrischen Schlägen, Feuer und/oder schweren Verletzungen resultieren.*

Bewahren Sie alle Sicherheitshinweise und Anweisungen für die Zukunft auf.

*Der in den Sicherheitshinweisen verwendete Begriff „Elektrowerkzeug“ bezieht sich auf akkubetriebene Elektrowerkzeuge (ohne Netzkabel).*

### 1. ARBEITSPLATZSICHERHEIT

- a) Halten Sie Ihren Arbeitsbereich sauber und gut beleuchtet. *Unordnung oder unbeleuchtete Arbeitsbereiche können zu Unfällen führen.*
- b) Arbeiten Sie mit dem Elektrowerkzeug nicht in explosionsgefährdeter Umgebung, in der sich brennbare Flüssigkeiten, Gase oder Staub befindet. *Elektrowerkzeuge erzeugen Funken, die den Staub oder die Dämpfe entzünden können.*
- c) Halten Sie Kinder und andere Personen während der Benutzung des Elektrowerkzeugs fern. *Bei Ablenkung können Sie die Kontrolle über das Gerät verlieren.*

### 2. ELEKTRISCHE SICHERHEIT

- a) Der Anschlussstecker des Elektrowerkzeuges muss in die Steckdose passen. Der Stecker darf in keiner Weise verändert werden. Verwenden Sie keine Adapterstecker gemeinsam mit schutzgeerdeten Elektrowerkzeugen. *Unveränderte Stecker und passende Steckdosen verringern das Risiko eines elektrischen Schlages.*
- b) Vermeiden Sie Körperkontakt mit geerdeten Oberflächen wie von Rohren, Heizungen, Herden und Kühlschränken. *Es besteht ein erhöhtes Risiko durch elektrischen Schlag, wenn Ihr Körper geerdet ist.*
- c) Halten Sie Elektrowerkzeuge von Regen oder

*Nässe fern. Das Eindringen von Wasser in ein Elektrowerkzeug erhöht das Risiko eines elektrischen Schlages.*

- d) Zweckentfremden Sie das Kabel nicht, um das Elektrowerkzeug zu tragen, aufzuhängen oder um den Stecker aus der Steckdose zu ziehen. Halten Sie das Kabel fern von Hitze, Öl, scharfen Kanten oder sich bewegenden Geräteteilen. *Beschädigte oder verwickelte Kabel erhöhen das Risiko eines elektrischen Schlages.*
- e) Wenn Sie mit einem Elektrowerkzeug im Freien arbeiten, verwenden Sie nur Verlängerungskabel, die auch für den Außenbereich geeignet sind. *Die Anwendung eines für den Außenbereich geeigneten Verlängerungskabels verringert das Risiko eines elektrischen Schlages.*
- f) Wenn der Betrieb des Elektrowerkzeuges in feuchter Umgebung nicht vermeidbar ist, verwenden Sie einen Fehlerstromschutzschalter. *Der Einsatz eines Fehlerstromschutzschalters vermindert das Risiko eines elektrischen Schlages.*

### 3. SICHERHEIT VON PERSONEN

- a) Seien Sie aufmerksam, achten Sie darauf, was Sie tun, und gehen Sie mit Vernunft an die Arbeit mit einem Elektrowerkzeug. Benutzen Sie kein Elektrowerkzeug, wenn Sie müde sind oder unter dem Einfluss von Drogen, Alkohol oder Medikamenten stehen. *Ein Moment der Unachtsamkeit beim Gebrauch des Elektrowerkzeuges kann zu ernsthaften Verletzungen führen.*
- b) Tragen Sie persönliche Schutzausrüstung und immer eine Schutzbrille. *Das Tragen persönlicher Schutzausrüstung, wie Staubmaske, rutschfeste Sicherheitsschuhe, Schutzhelm oder Gehörschutz, je nach Art und Einsatz des Elektrowerkzeuges, verringert das Risiko von Verletzungen.*
- c) Vermeiden Sie eine unbeabsichtigte Inbetriebnahme. Vergewissern Sie sich, dass das Elektrowerkzeug ausgeschaltet ist, bevor Sie es an den Akku anschließen, es aufnehmen oder tragen. *Wenn Sie beim Tragen des Elektrowerkzeuges den Finger am Schalter haben oder das Gerät eingeschaltet an die Stromversorgung anschließen, kann dies zu Unfällen führen.*
- d) Entfernen Sie Einstellwerkzeuge oder Schraubenschlüssel, bevor Sie das Elektrowerkzeug einschalten. *Ein Werkzeug oder Schlüssel, der sich in einem drehenden Geräteteil befindet, kann zu Verletzungen führen.*

- e) Vermeiden Sie eine abnormale Körperhaltung. Sorgen Sie für einen sicheren Stand und halten Sie jederzeit das Gleichgewicht. *Dadurch können Sie das Elektrowerkzeug in unerwarteten Situationen besser kontrollieren.*
- f) Tragen Sie geeignete Kleidung. Tragen Sie keine weite Kleidung oder Schmuck. Halten Sie Haare, Kleidung und Handschuhe fern von sich bewegenden Teilen. *Lockere Kleidung, Schmuck oder lange Haare können von sich bewegenden Teilen erfasst werden.*
- g) Wenn Staubabsaug- und -auffangeinrichtungen montiert werden können, vergewissern Sie sich, dass diese angeschlossen sind und richtig verwendet werden. *Verwendung einer Staubabsaugung kann Gefährdungen durch Staub verringern.*
- h) Vermeiden Sie, durch die häufige Nutzung des Werkzeugs in einen Trott zu verfallen und Prinzipien für die Werkzeugsicherheit zu ignorieren. *Eine unachtsame Aktion kann im Bruchteil einer Sekunde zu schweren Verletzungen führen.*
- 4. VERWENDUNG UND BEHANDLUNG DES ELEKTROWERKZEUGES**
- a) Überlasten Sie das Gerät nicht. Verwenden Sie für Ihre Arbeit das dafür bestimmte Elektrowerkzeug. *Mit dem passenden Elektrowerkzeug arbeiten Sie besser und sicherer im angegebenen Leistungsbereich.*
- b) Benutzen Sie kein Elektrowerkzeug, dessen Schalter defekt ist. *Ein Elektrowerkzeug, das sich nicht mehr ein- oder ausschalten lässt, ist gefährlich und muss repariert werden.*
- c) Entfernen Sie den Akku, bevor Sie Geräteeinstellungen vornehmen, Zubehörteile wechseln oder das Gerät weglegen. *Diese Vorsichtsmaßnahme verhindert den unbeabsichtigten Start des Elektrowerkzeuges.*
- d) Bewahren Sie unbenutzte Elektrowerkzeuge außerhalb der Reichweite von Kindern auf. Lassen Sie Personen das Gerät nicht benutzen, die mit diesem nicht vertraut sind oder diese Anweisungen nicht gelesen haben. *Elektrowerkzeuge sind gefährlich, wenn Sie von unerfahrenen Personen benutzt werden.*
- e) Pflegen Sie Elektrowerkzeuge mit Sorgfalt. Kontrollieren Sie, ob bewegliche Teile einwandfrei funktionieren und nicht klemmen, ob Teile gebrochen oder so beschädigt sind, dass die Funktion des Elektrowerkzeuges beeinträchtigt ist. Lassen Sie beschädigte Teile vor dem Einsatz des Gerätes reparieren. *Viele Unfälle haben ihre Ursache in schlecht gewarteten Elektrowerkzeugen.*
- f) Halten Sie Schneidwerkzeuge scharf und sauber. *Sorgfältig gepflegte Schneidwerkzeuge mit scharfen Schneidkanten verkleben sich weniger und sind leichter zu führen.*
- g) Verwenden Sie Elektrowerkzeug, Zubehör, Einsatzwerkzeuge usw. entsprechend diesen Anweisungen. Berücksichtigen Sie dabei die Arbeitsbedingungen und die auszuführende Tätigkeit. *Der Gebrauch von Elektrowerkzeugen für andere als die vorgesehenen Anwendungen kann zu gefährlichen Situationen führen.*
- h) Halten Sie die Griffe trocken, sauber und frei von Öl und Fett. *Rutschige Griffe und Oberflächen unterbinden die sichere Bedienbarkeit und Kontrolle über das Werkzeug in unerwarteten Situationen.*
- 5. VERWENDUNG UND BEHANDLUNG DES AKKUWERKZEUGS**
- a) Laden Sie die Akkus nur in Ladegeräten auf, die vom Hersteller empfohlen werden. *Für ein Ladegerät, das für eine bestimmte Art von Akku geeignet ist, besteht Brandgefahr, wenn es mit anderen Akkus verwendet wird.*
- b) Verwenden Sie nur die dafür vorgesehenen Akkus in den Elektrowerkzeugen. *Der Gebrauch von anderen Akkus kann zu Verletzungen und Brandgefahr führen.*
- c) Halten Sie den nicht benutzten Akku fern von Büroklammern, Münzen, Schlüsseln, Nägeln, Schrauben oder anderen kleinen Metallgegenständen, die eine Überbrückung der Kontakte verursachen könnten. *Ein Kurzschluss zwischen den Akkukontakten kann Verbrennungen oder Feuer zur Folge haben.*
- d) Bei falscher Anwendung kann Flüssigkeit aus dem Akku austreten. Vermeiden Sie den Kontakt damit. Bei zufälligem Kontakt mit Wasser abspülen. Wenn die Flüssigkeit in die Augen kommt, nehmen Sie zusätzlich ärztliche Hilfe in Anspruch. *Austretende Akkufflüssigkeit kann zu Hautreizungen oder Verbrennungen führen.*
- e) Verwenden Sie kein Akkupack oder Werkzeug, das beschädigt ist. *Beschädigte oder modifizierte Akkus können unvorhersehbare Reaktionen auslösen und zu Bränden, Explosionen oder Verletzungen führen.*
- f) Setzen Sie das Akkupack oder Werkzeug keinem Feuer oder übermäßig hohen Temperaturen aus. *Die Belastung durch Feuer oder Temperaturen über 130 °C kann zur Explosion führen.*
- g) Befolgen Sie alle Ladeanweisungen, und

## AKKU-WINKELSCHLEIFER

laden Sie das Akkupack oder Werkzeug nicht außerhalb des in den Anweisungen festgelegten Temperaturbereichs auf. *Ein unsachgemäßer Ladevorgang oder Temperaturen außerhalb des festgelegten Bereichs können den Akku schädigen und die Brandgefahr erhöhen.*

### 6. SERVICE

- a) Lassen Sie Ihr Elektrowerkzeug nur von qualifiziertem Fachpersonal und nur mit Original-Ersatzteilen reparieren. *Damit wird sichergestellt, dass die Sicherheit des Gerätes erhalten bleibt.*
- b) Führen Sie niemals Wartungsarbeiten an beschädigten Akkus durch. *Die Wartung von Akkupacks darf nur vom Hersteller selbst oder autorisierten Dienstleistern durchgeführt werden.*

## SICHERHEITSHINWEISE FÜR ALLE ANWENDUNGEN

Gemeinsame Warnhinweise zum Schleifen, Trennschleifen.:

- a) Dieses Elektrowerkzeug ist zu verwenden als Schleifer, Trennschleifmaschine. *Beachten Sie alle Warnhinweise, Anweisungen, Darstellungen und Daten, die Sie mit dem Gerät erhalten. Wenn Sie die folgenden Anweisungen nicht beachten, kann es zu elektrischem Schlag, Feuer und/oder schweren Verletzungen kommen.*
- b) Dieses Elektrowerkzeug ist nicht geeignet zum Sandpapierschleifen, Arbeiten mit Drahtbürsten, Polieren. *Verwendungen, für die das Elektrowerkzeug nicht vorgesehen ist, können Gefährdungen und Verletzungen verursachen.*
- c) Verändern Sie dieses Elektrowerkzeug nicht, um es in einer Weise zu betreiben, die nicht speziell vom Hersteller des Werkzeugs entworfen und spezifiziert wurde. *Eine solche Umwandlung kann zu einem Kontrollverlust führen und schwere Verletzungen verursachen.*
- d) Verwenden Sie kein Zubehör, das vom Hersteller nicht speziell für dieses Elektrowerkzeug vorgesehen und empfohlen wurde. *Nur weil Sie das Zubehör an Ihrem Elektrowerkzeug befestigen können, garantiert das keine sichere Verwendung.*
- e) Die zulässige Drehzahl des Einsatzwerkzeugs muss mindestens so hoch sein wie die auf dem Elektrowerkzeug angegebene Höchstzahl. *Zubehör, das sich schneller als zulässig dreht, kann zerstört werden.*
- f) Außendurchmesser und Dicke des Einsatzwerkzeugs müssen den Maßangaben Ihres Elektrowerkzeugs entsprechen. *Falsch bemessene Einsatzwerkzeuge können nicht ausreichend abgeschirmt oder kontrolliert werden.*
- g) Die Abmessungen der Zubehörbefestigung müssen zu den Abmessungen der Befestigungsvorrichtung des Elektrowerkzeugs passen. *Zubehör, das nicht zur Befestigungsvorrichtung des Elektrowerkzeugs passt, wird unruhig laufen, übermäßig vibrieren und kann zu einem Kontrollverlust führen.*
- h) Verwenden Sie keine beschädigten Einsatzwerkzeuge. Kontrollieren Sie vor jeder Verwendung Einsatzwerkzeuge wie Schleifscheiben auf Absplittungen und Risse, Schleifteller auf Risse, Verschleiß oder starke Abnutzung. Wenn das Elektrowerkzeug oder das Einsatzwerkzeug herunterfällt, überprüfen Sie, ob es beschädigt ist, oder verwenden Sie ein unbeschädigtes Einsatzwerkzeug. Wenn Sie das Einsatzwerkzeug kontrolliert und eingesetzt haben, halten Sie und in der Nähe befindliche Personen sich außerhalb der Ebene des rotierenden Einsatzwerkzeugs auf und lassen Sie das Gerät eine Minute lang mit Höchstzahl laufen. *Beschädigte Einsatzwerkzeuge brechen meist in dieser Testzeit.*
- i) Tragen Sie persönliche Schutzausrüstung. Verwenden Sie je nach Anwendung Vollgesichtsschutz, Augenschutz oder Schutzbrille. Soweit angemessen, tragen Sie Staubmaske, Gehörschutz, Schutzhandschuhe oder Spezialschürze, die kleine Schleif- und Materialpartikel von Ihnen fernhält. Die Augen sollen vor herumfliegenden Fremdkörpern geschützt werden, die bei verschiedenen Anwendungen entstehen. Staub- oder Atemschutzmaske müssen den bei der Anwendung entstehenden Staub filtern. *Wenn Sie lange lautem Lärm ausgesetzt sind, können Sie einen Hörverlust erleiden.*
- j) Achten Sie bei anderen Personen auf sicheren Abstand zu Ihrem Arbeitsbereich. Jeder, der den Arbeitsbereich betritt, muss persönliche Schutzausrüstung tragen. *Bruchstücke des Werkstücks oder gebrochener Einsatzwerkzeuge können wegfliegen und Verletzungen auch außerhalb des direkten Arbeitsbereichs verursachen.*

- k) Halten Sie das Gerät nur an den isolierten Griffflächen fest, wenn Sie Arbeiten ausführen, bei denen das Einsatzwerkzeug verborgene Stromleitungen erreichen kann. *Der Kontakt mit einer spannungsführenden Leitung kann auch metallene Gerateteile unter Spannung setzen und zu einem elektrischen Schlag führen.*
- l) Legen Sie das Elektrowerkzeug niemals ab, bevor das Einsatzwerkzeug völlig zum Stillstand gekommen ist. *Das sich drehende Einsatzwerkzeug kann in Kontakt mit der Ablagefläche geraten, wodurch Sie die Kontrolle über das Elektrowerkzeug verlieren können.*
- m) Lassen Sie das Elektrowerkzeug nicht laufen, während Sie es tragen. *Ihre Kleidung kann durch zufälligen Kontakt mit dem sich drehenden Einsatzwerkzeug erfasst werden, und das Einsatzwerkzeug sich in Ihren Körper bohren.*
- n) Reinigen Sie regelmäßig die Lüftungsschlitze Ihres Elektrowerkzeugs. *Das Motorgebläse zieht Staub in das Gehäuse, und eine starke Ansammlung von Metallstaub kann elektrische Gefahren verursachen.*
- o) Verwenden Sie das Elektrowerkzeug nicht in der Nähe brennbarer Materialien. *Funken können diese Materialien entzünden.*
- p) Verwenden Sie keine Einsatzwerkzeuge, die flüssige Kühlmittel erfordern. *Die Verwendung von Wasser oder anderen flüssigen Kühlmitteln kann zu einem elektrischen Schlag führen.*
- q) Ihre Hand muss den Griff während der Arbeit festhalten. Verwenden Sie immer die dem Werkzeug mitgelieferten Hilfsgriffe. *Kontrollverlust kann Körperverletzungen verursachen.*

## WEITERE SICHERHEITSHINWEISE FÜR ALLE ANWENDUNGEN

Rückschlag und entsprechende Warnhinweise  
Rückschlag ist die plötzliche Reaktion infolge eines hakenden oder blockierten drehenden Einsatzwerkzeugs, wie Schleifscheibe, Schleifteller, Drahtbürste usw. Verhaken oder Blockieren führt zu einem abrupten Stopp des rotierenden Einsatzwerkzeugs. Dadurch wird ein unkontrolliertes Elektrowerkzeug gegen die Drehrichtung des Einsatzwerkzeugs an der Blockierstelle beschleunigt.  
Wenn z. B. eine Schleifscheibe im Werkstück

hakt oder blockiert, kann sich die Kante der Schleifscheibe, die in das Werkstück eintaucht, verfangen und dadurch die Schleifscheibe ausbrechen oder einen Rückschlag verursachen. Die Schleifscheibe bewegt sich dann auf die Bedienperson zu oder von ihr weg, je nach Drehrichtung der Scheibe an der Blockierstelle. Hierbei können Schleifscheiben auch brechen. Ein Rückschlag ist die Folge eines falschen oder fehlerhaften Gebrauchs des Elektrowerkzeugs. Er kann durch geeignete Vorsichtsmaßnahmen, wie nachfolgend beschrieben, verhindert werden.

- a) Halten Sie das Elektrowerkzeug mit beiden Händen fest und positionieren Sie Ihren Körper und Ihre Arme so, dass Sie Rückschlagkräfte widerstehen können. Verwenden Sie immer den Zusatzhandgriff, falls vorhanden, um maximale Kontrolle über Rückschlag- oder Drehmomentreaktionen beim Anlauf zu gewährleisten. *Der Bediener kann Drehmomentreaktionen oder Rückschlagkräfte kontrollieren, wenn die richtigen Vorsichtsmaßnahmen getroffen werden.*
- b) Bringen Sie Ihre Hand nie in die Nähe sich drehender Einsatzwerkzeuge. *Das Einsatzwerkzeug kann sich beim Rückschlag über Ihre Hand bewegen.*
- c) Meiden Sie mit Ihrem Körper den Bereich, in den das Elektrowerkzeug bei einem Rückschlag bewegt wird. *Der Rückschlag treibt das Elektrowerkzeug in die Richtung entgegengesetzt zur Bewegung der Schleifscheibe an der Blockierstelle.*
- d) Arbeiten Sie besonders vorsichtig im Bereich von Ecken, scharfen Kanten usw. Verhindern Sie, dass Einsatzwerkzeuge vom Werkstück zurückprallen und verkleben. Das rotierende Einsatzwerkzeug neigt bei Ecken, scharfen Kanten oder wenn es abprallt, dazu, sich zu verkleben. *Dies verursacht einen Kontrollverlust oder Rückschlag.*
- e) Befestigen Sie keine Sägekette, Holzschnittklinge, segmentierte Diamantscheibe mit einem peripheren Spalt von mehr als 10 mm oder gezahnte Sägeblätter. *Solche Klingen verursachen häufig Rückschläge und Kontrollverlust.*

## BESONDERE SICHERHEITSHINWEISE ZUM SCHLEIFEN UND TRENNSCHLEIFEN

- a) Verwenden Sie ausschließlich die für Ihr Elektrowerkzeug zugelassenen Schleifkörper

## AKKU-WINKELSCHLEIFER

und die für diese Schleifkörper vorgesehene Schutzhaube. *Schleifkörper, die nicht für das Elektrowerkzeug vorgesehen sind, können nicht ausreichend abgeschirmt werden und sind unsicher.*

- DE**
- b) Gekröpfte Schleifscheiben müssen so montiert werden, dass ihre Schleiffläche nicht über der Ebene des Schutzhaubenrandes hervorsteht. *Eine unsachgemäß montierte Schleifscheibe, die über die Ebene des Schutzhaubenrandes hinausragt, kann nicht ausreichend abgeschirmt werden.*
  - c) Die Schutzhaube muss sicher am Elektrowerkzeug angebracht und so eingestellt sein, dass ein Höchstmaß an Sicherheit erreicht wird, d. h. der kleinstmögliche Teil des Schleifkörpers zeigt offen zur Bedienperson. *Die Schutzhaube hilft, die Bedienperson vor Bruchstücken, zufälligem Kontakt mit dem Schleifkörper sowie Funken, die die Kleidung entzünden können, zu schützen.*
  - d) Schleifkörper dürfen nur für die empfohlenen Einsatzmöglichkeiten verwendet werden. *Zum Beispiel: Schleifen Sie nie mit der Seitenfläche einer Trennscheibe. Trennscheiben sind zum Materialabtrag mit der Kante der Scheibe bestimmt. Seitliche Kräfteinwirkung auf diese Schleifkörper kann sie zerbrechen.*
  - e) Verwenden Sie immer unbeschädigte Spannflansche in der richtigen Größe und Form für die von Ihnen gewählte Schleifscheibe. Geeignete Flansche stützen die Schleifscheibe und verringern so die Gefahr eines Schleifscheibenbruchs. *Flansche für Trennscheiben können sich von den Flanschen für andere Schleifscheiben unterscheiden.*
  - f) Verwenden Sie keine abgenutzten Schleifscheiben von größeren Elektrowerkzeugen. *Schleifscheiben für größere Elektrowerkzeuge sind nicht für die höheren Drehzahlen von kleineren Elektrowerkzeugen ausgelegt und können brechen.*
  - g) Verwenden Sie bei der Verwendung von Kombinationsscheiben immer den richtigen Schutz für die jeweilige Anwendung. Das Nichtverwenden des richtigen Schutzes kann nicht das gewünschte Schutzniveau bieten, was zu schweren Verletzungen führen kann.
  - h) **Warnung!** Das Schleifen von dünnen

Metallblechen oder anderen leicht vibrierenden Strukturen mit großer Oberfläche kann zu einer Gesamtlärmemission führen, die viel höher (bis zu 15 dB) als die angegebenen Lärmemissionswerte ist. Solche Werkstücke sollten so weit wie möglich durch geeignete Maßnahmen wie die Anwendung schwerer flexibler Dämpfungsmatten am Emittieren von Schall gehindert werden. Die erhöhte Lärmemission ist auch bei der Risikobewertung der Lärmbelastung und der Auswahl eines geeigneten Gehörschutzes zu berücksichtigen.

## ZUSÄTZLICHE SICHERHEITSHINWEISE SPEZIELL FÜR TRENSCHLEIFARBEITEN

- a) Klemmen Sie die Trennscheibe nicht fest und üben Sie keinen übermäßigen Druck aus. Versuchen Sie nicht, eine übermäßige Schnitttiefe zu erreichen. *Überlastung der Scheibe erhöht die Belastung und Anfälligkeit für Verdrehen oder Verkleben der Scheibe im Schnitt sowie die Möglichkeit von Rückschlag oder Scheibenbruch.*
- b) Positionieren Sie Ihren Körper nicht in einer Linie mit und hinter der rotierenden Scheibe. *Wenn sich die Scheibe an der Arbeitsstelle von Ihrem Körper wegbewegt, kann der mögliche Rückschlag die rotierende Scheibe und das Elektrowerkzeug direkt auf Sie zu schleudern.*
- c) Wenn die Scheibe klemmt oder wenn ein Schnitt aus irgendeinem Grund unterbrochen wird, schalten Sie das Elektrowerkzeug aus und halten Sie es still, bis die Scheibe vollständig zum Stillstand gekommen ist. Versuchen Sie niemals, die Trennscheibe aus dem Schnitt zu entfernen, während die Scheibe noch in Bewegung ist, da sonst ein Rückschlag auftreten kann. *Untersuchen Sie und ergreifen Sie Korrekturmaßnahmen, um die Ursache des Klemmens der Scheibe zu beseitigen.*
- d) Starten Sie den Schneidvorgang nicht erneut im Werkstück. Lassen Sie die Scheibe die volle Drehzahl erreichen und führen Sie den Schnitt vorsichtig wieder ein. *Die Scheibe kann sich verkleben, hochlaufen oder einen Rückschlag verursachen, wenn das Elektrowerkzeug im Werkstück neu gestartet wird.*

- e) Unterstützen Sie Platten oder übergroße Werkstücke, um das Risiko des Klemmens der Scheibe und des Rückschlags zu minimieren. Große Werkstücke neigen dazu, unter ihrem eigenen Gewicht durchzuhängen. *Unterstützungen müssen unter dem Werkstück in der Nähe der Schnittlinie und in der Nähe des Randes des Werkstücks auf beiden Seiten der Scheibe platziert werden.*
- f) Seien Sie besonders vorsichtig, wenn Sie einen „Taschenschnitt“ in bestehende Wände oder andere verdeckte Bereiche machen. *Die hervorstehende Scheibe kann Gas- oder Wasserleitungen, elektrische Leitungen oder Objekte schneiden, die Rückschlag verursachen können.*
- g) Versuchen Sie nicht, Kurvenschnitte durchzuführen. *Überlastung der Scheibe erhöht die Belastung und Anfälligkeit für Verdrehen oder Verkleben der Scheibe im Schnitt sowie die Möglichkeit von Rückschlag oder Scheibenbruch, was zu schweren Verletzungen führen kann.*

## SICHERHEITSHINWEISE FÜR AKKUPACK

- a) Zellen bzw. Akkupack nicht zerlegen, öffnen oder zerdrücken.
- b) Akkupack nicht kurzschließen. Akkupacks nicht wahllos in einer Schachtel oder Schublade aufbewahren, wo sie einander kurzschließen oder durch andere leitfähige Materialien kurzgeschlossen werden könnten. Bei Nichtverwendung des Akkupacks ist dieses von Metallgegenständen fernzuhalten, wie etwa Büroklammern, Münzen, Nägeln, Schrauben oder anderen kleinen Metallgegenständen, wo sich die Batterieklemmen berühren könnten. Das Kurzschließen der Batterieklemmen kann Verbrennungen bzw. einen Brand verursachen.
- c) Zellen bzw. Akkupacks nicht Hitze oder Feuer aussetzen. Lagerung in direktem Sonnenlicht vermeiden.
- d) Akkupack nicht mechanischen Stößen aussetzen.
- e) Im Fall, dass Flüssigkeit aus dem Akku austritt, darf diese nicht in Kontakt mit der Haut oder den Augen kommen. Sollte dies dennoch geschehen, den betroffenen Bereich sofort mit viel Wasser spülen und einen Arzt aufsuchen.
- f) Akkupack sauber und trocken halten.
- g) Sollten die Klemmen des Akkupacks schmutzig werden, diese mit einem sauberen, trockenen Tuch abwischen.
- h) Akkupack muss vor Gebrauch aufgeladen werden. Immer diese Anweisungen beachten und den korrekten Ladevorgang ausführen.
- i) Akkupack bei Nichtverwendung nicht längere Zeit aufladen lassen.
- j) Nach längerer Lagerung des Gerätes ist es eventuell notwendig, die Zellen oder das Akkupack mehrere Male aufzuladen und zu entladen, um eine optimale Leistung zu erhalten.
- k) Laden Sie nur mit dem vom Hersteller angegebenen Ladegerät auf. Kein Ladegerät verwenden, das nicht ausdrücklich für den Gebrauch mit dem Gerät vorgesehen ist.
- l) Kein Akkupack verwenden, das nicht für den Gebrauch mit dem Gerät vorgesehen ist.
- m) Akkupacks von Kindern fernhalten.
- n) Die originalen Produktunterlagen zum späteren Nachschlagen aufbewahren.
- o) Den Akku bei Nichtverwendung aus dem Gerät nehmen.
- p) Ordnungsgemäß entsorgen.
- q) Vermischen Sie keine Zellen verschiedener Hersteller, Kapazitäten, Größen oder Typen innerhalb eines Geräts.
- r) Halten Sie den Akku von Mikrowellen und hohem Druck fern.
- s) Achtung! Verwenden Sie keine nicht wieder aufladbaren Batterien.

## SICHERHEITSHINWEISE FÜR DAS LADEGERÄT



**WARNUNG:** Lesen Sie alle Sicherheitshinweise und Anweisungen.

Eine Missachtung der nachstehenden Hinweise kann einen Stromschlag, Feuer und/oder Verletzungen nach sich ziehen.

**Bewahren Sie alle Sicherheitshinweise und Anweisungen für die Zukunft auf.**

Dieses Gerät kann von Kindern ab 8 Jahren und Personen mit verringerten physischen, sensorischen oder mentalen Fähigkeiten bzw. Mangel an Erfahrung oder Kenntnis verwendet werden, wenn sie von einer Person beaufsichtigt oder bezüglich des Gebrauchs des Gerätes in einer sicheren Umgebung unterwiesen werden und die damit verbundenen Gefahren verstehen. Kinder sollten mit dem Gerät nicht spielen und Reinigungs- und Wartungsarbeiten nur unter Aufsicht durchführen.

Falls das Netzkabel beschädigt sein sollte, muss es vom Hersteller, einem seiner Service-Beauftragten oder einer ähnlich qualifizierten Person instandgesetzt werden, damit es nicht zu Gefährdungen kommt.

# AKKU-WINKELSCHLEIFER

1. Vor dem Aufladen bitte die Bedienungsanleitung lesen.
2. Laden Sie einen ausgelaufenen Akku nicht auf.
3. Benutzen Sie Ladegerät nicht für Zwecke, für die sie nicht gedacht sind.
4. Schließen Sie das Ladegerät nur an den Netzstrom an.
5. Nicht im Freien verwenden, vor Regen und Feuchtigkeit schützen.
6. Das Ladegerät muss vor Nässe geschützt sein.
7. Verwenden Sie das Ladegerät nicht im Freien.
8. Schließen Sie die Kontakte des Akkus oder des Ladegeräts nicht kurz.
9. Achten Sie beim Laden auf die Polarität "+/-".
10. Öffnen Sie das Gerät nicht und halten Sie es von Kindern entfernt.
11. Laden Sie keine Akkus anderer Hersteller.
12. Vergewissern Sie sich, dass die Verbindung zwischen dem Ladegerät und dem Akku korrekt positioniert ist und nicht durch andere Gegenstände behindert wird.
13. Halten Sie die Öffnungen im Ladegerät frei von fremden Objekten und schützen Sie sie vor Verschmutzung und Nässe. Bewahren Sie das Gerät trocken und frostfrei auf.
14. Achten Sie darauf, dass das Laden von Akkus an einem gut gelüfteten Ort und nicht in der Nähe einer brennbaren Umgebung geschieht. Akkus erhitzen sich beim Laden. Sie dürfen nicht überladen werden. Sorgen Sie dafür, dass Akkus und Ladegerät beim Aufladen nicht unbeaufsichtigt sind.
15. Laden Sie keine nicht-aufladbaren Akkus auf, da diese überhitzen und aufbrechen können.
16. Eine längere Lebenszeit und eine bessere Leistung erreicht man, wenn der Akku bei einer Lufttemperatur zwischen 18°C und 24°C aufgeladen wird. Laden Sie den Akku nicht bei Lufttemperaturen unter 0°C oder über 40°C. Achten Sie darauf, um eine starke Beschädigung des Akkus zu vermeiden.
17. Laden Sie nur den Batteriesatz des gleichen Modells, der vom Hersteller bereitgestellt wird, und Modelle, die vom Hersteller empfohlen werden.



Tragen Sie eine Schutzbrille



Tragen Sie eine Staubmaske



Bedienen Sie das Gerät immer mit zwei Händen.



Verwenden Sie den Schutz nicht für Trennvorgänge.



Elektroprodukte dürfen nicht mit dem normalen Haushaltsmüll entsorgt werden, sondern sollten nach Möglichkeit zu einer Recyclingstelle gebracht werden. Ihre zuständigen Behörden oder Ihr Fachhändler geben Ihnen hierzu gerne Auskunft.



Nicht im Freien verwenden



Nur für den Innengebrauch



Positiver Anschluss



Negativer Anschluss



T2A  
Sicherung



Schutzisolation



Batterien können bei falscher Entsorgung in den Wasserkreislauf gelangen und das Ökosystem bedrohen. Entsorgen Sie alte Batterien nicht im unsortierten Haushaltsabfall.



Nicht verbrennen

## SYMBOLLE



Zur Reduzierung der Verletzungsgefahr bitte die Bedienungsanleitung durchlesen



Warnung



Tragen Sie einen Gehörschutz



Li-Ion-Akku Dieses Produkt wurde mit einem Symbol 'getrennte Sammlung' für alle Akkupacks und Akkupack gekennzeichnet. Diese Abfälle werden dann recycelt oder demontiert, um die Umweltbelastung zu verringern. Akkupacks können schädlich für die Umwelt und die menschliche Gesundheit sein, da sie schädliche Substanzen enthalten.



## KOMPONENTENLISTE

1. HILFSGRIFF
2. SPINDELARRETIERUNGSTASTE
3. BELÜFTUNGSSCHLITZ
4. EIN- / AUSSCHALTER
5. HAUPTGRIFF
6. BATTERIEPACKS-FREIGABETASTE*
7. BATTERIEKAPAZITÄTSANZEIGE*
8. BATTERIEPACK*
9. SCHNELLWECHSEL-SCHLEIFSCHUTZ
10. SCHEIBE*
11. SPANNHEBEL
12. SCHLÜSSEL
13. ÄUSSERER SCHUTZ

\* Nicht alle abgebildeten oder beschriebenen Zubehörteile sind in der Standardlieferung enthalten.

## TECHNISCHE DATEN





Typenbezeichnung AG20X-115 AG20X-125 AG20X-125FT (20X-115/20X-125-Bezeichnung der Maschine, Repräsentant des Akku-Schlagbohrer)

	AG20X-115	AG20X-125	AG20X-125FT
Spannung	18V  (20V Max.)		
Leerlaufnendrehzahl	8500 /min		
Spindelgewindegröße	M14		
Scheibengröße	115mm	125mm	125mm
Akkupack	/	/	BI20-4 (4.0Ah)
Lader	/	/	C20-2 (2.0A)
Maschinengewicht	1.63kg (ohne Batterie)	1.65kg (ohne Batterie)	2.3kg (mit Batterie)

## INFORMATIONEN ÜBER LÄRM

Artikelnummer	BI20-2	BI20-4
Batteriekapazität	2.0Ah	4.0Ah

## INFORMATIONEN ÜBER VIBRATIONEN

Artikelnummer	C20-2	C20-4
Ladegerät-Eingang	100-240V~50/60Hz, 55W	100-240V~50/60Hz, 95W
Ladegerät-Ausgang	20V  2.0A	20V  4.0A
Ladezeit (ca.)	1hr (2.0 Ah) 2hrs (4.0 Ah)	30mins (2.0 Ah) 60mins (4.0 Ah)
Ladeschutzklasse	 /II	 /II

## AKKU-WINKELSCHLEIFER

### INFORMATIONEN ÜBER LÄRM

Gewichteter Schalldruck	$L_{pA}$ : 85dB (A)
Gewichtete Schallleistung	$L_{wA}$ : 96dB (A)
$K_{pA}$ & $K_{wA}$	3.0dB (A)
Tragen Sie einen Gehörschutz.	

### INFORMATIONEN ÜBER VIBRATIONEN

Vibrationsgesamtwertermittlung gemäß EN 62841:	
Planschleifen oder Trennschleifen	Vibrationsemissionswert $a_{h,AG}$ or $a_{h,SG}$ = 3.448 m/s <sup>2</sup>
	Unsicherheit K = 1.5m/s <sup>2</sup>
Cutting off	Vibrationsemissionswert $a_{h,CO}$ = 3.965 m/s <sup>2</sup>
	Unsicherheit K = 1.5m/s <sup>2</sup>

Der angegebene Vibrationsgesamtwert und der angegebene Vibrationsemissionswert wurden gemäß Standardprüfverfahren gemessen und können zum Vergleichen eines Werkzeug mit einem anderen verwendet werden.

Der angegebene Vibrationsgesamtwert und der angegebene Vibrationsemissionswert können auch für eine anfängliche Beurteilung der Beeinträchtigung verwendet werden.

**!** **WARNUNG:** Der Vibrationsemissionswert kann während des tatsächlichen Gebrauchs des Elektrowerkzeugs vom angegebenen Wert abweichen, je nachdem, wie das Werkzeug gemäß folgenden Beispielen und weiteren Verwendungsmöglichkeiten eingesetzt wird:

Wie das Werkzeug verwendet wird und Materialien geschnitten oder angebohrt werden.

Das Werkzeug ist in gutem Zustand und gut gepflegt.

Verwendung des richtigen Zubehörs für das Werkzeug und Gewährleistung seiner Schärfe und seines guten Zustands.

Die Festigkeit des Griffs auf den Handgriffen und, falls Antivibrations- und Lärmschutzzubehör verwendet wird.

Und ob das verwendete Werkzeug dem Design und diesen Anweisungen entsprechend verwendet wird.

Wird dieses Werkzeug nicht angemessen gehandhabt, kann es ein Hand-Arm-Vibrationssyndrom erzeugen.

**!** **WARNUNG:** Um genau zu sein, sollte eine Abschätzung des Belastungsgrades aller Arbeitsabschnitte während tatsächlicher Verwendung berücksichtigt werden, z.B. die Zeiten, wenn das Werkzeug ausgeschaltet ist, und wenn es sich im Leerlauf befindet und eigentlich nicht eingesetzt wird. Auf diese Weise kann der Belastungsgrad während der gesamten Arbeitszeit wesentlich gemindert werden.

Hilft dabei, das Risiko der Vibrations- und Lärmbelastung zu minimieren.

Verwenden Sie **IMMER** scharfe Meissel, Bohrer und Sägeblätter.

Pflegen Sie dieses Werkzeug diesen Anweisungen entsprechend und achten Sie auf eine gute Einfettung (wo erforderlich).

Falls das Werkzeug regelmäßig verwendet werden soll, investieren Sie in Antivibrations- und Lärmschutzzubehör.

Machen Sie einen Arbeitsplan, um die Verwendung von hochvibrierenden Werkzeugen auf mehrere Tage zu verteilen.

## ZUBEHÖR

	AG20X-115	AG20X-125	AG20X-125FT
Akkupack (BI20-4)	/	/	1
Lader (C20-2)	/	/	1
Anti-Vibrations-Hilfsgriff	1	1	1
Schlüssel	1	1	1
Äusserer schutz	1	1	1
Schnellwechsel-Schleifschutz	1	1	1

Wir empfehlen, dass Sie Ihr Zubehör in dem Geschäft kaufen, in dem Sie das Werkzeug gekauft haben. Weitere Einzelheiten finden Sie in der Verpackung des Zubehörs. Das Ladenpersonal kann Ihnen behilflich sein und Ratschläge geben.

# AKKU-WINKELSCHLEIFER

## BETRIEBSANLEITUNG



**HINWEIS:** Bitte lesen Sie die Bedienungsanleitung sorgfältig durch, bevor Sie das Werkzeug verwenden.

### VERWENDUNGSZWECK

Mit dieser Maschine werden Metall und Stein ohne Wasser geschnitten und rau gemacht. Zum Schneiden von Metall müssen spezielle Schneidschutzvorrichtungen (Zubehör) verwendet werden.

### VOR DER INBETRIEBNAHME

#### 1. LADE DEN BATTERIESATZ AUF

Verwenden Sie kein Ladegerät, das nicht speziell für die Verwendung mit dem Gerät vorgesehen ist.

Wenn der Batteriesatz sehr heiß ist, müssen Sie ihn aus dem Ladegerät entfernen und Zeit zum Abkühlen des Akkus lassen, bevor Sie ihn wieder aufladen.

Bitte laden Sie den Akku vollständig auf, bevor Sie ihn lagern. Wenn das Werkzeug längere Zeit nicht verwendet wird, laden Sie den Akku alle 3 Monate auf.

#### 2. ENTFERNEN UND EINSETZEN DES BATTERIEPAKETS (SIEHE ABB. A1, A2)

Drücken Sie zunächst fest auf die Batteriepackungsentriegelungstaste und schieben Sie dann den Batteriepack aus Ihrem Werkzeug heraus.

Schieben Sie den vollständig geladenen Batteriepack mit ausreichender Kraft auf das Werkzeug, bis er hörbar einrastet.

#### 3. LADEVERFAHREN (SIEHE ABB. A3)

- 1) Stecken Sie das Ladegerät in eine geeignete Steckdose. Die grüne Leuchte wird aufleuchten.
- 2) Schieben Sie den Batteriesatz in das Ladegerät und stellen Sie sicher, dass der Akku fest in der richtigen Ladeposition sitzt. Die grüne Leuchte erlischt und die rote Leuchte leuchtet auf, um den Ladevorgang zu signalisieren.
- 3) Wenn das Laden abgeschlossen ist, erlischt die rote Leuchte und die grüne Leuchte leuchtet auf.

- 4) Nach vollständiger Ladung ziehen Sie das Ladegerät aus der Steckdose und entfernen Sie den Batteriesatz.

**HINWEIS:** Wenn der Batteriesatz im Ladegerät verriegelt ist, drücken Sie die Taste zur Freigabe des Batteriesatzes und entfernen Sie ihn.



**WARNUNG:** Falls die Ladekapazität aufgrund langer Benutzung oder direkter Sonneneinstrahlung oder Hitze zur Neige geht, Lassen Sie den Akku vor dem Wiederaufladen ausreichend abkühlen, damit die volle Ladung erreicht werden kann.

### 4. LADE-ANZEIGEN

Dieses Ladegerät wurde konzipiert, um Probleme von Batteriepacks zu erkennen. Die Anzeigelichter zeigen Probleme an (siehe Tabelle unten). Falls dies auftreten sollte, legen Sie ein neues Batteriepack ein um herauszufinden, ob das Ladegerät funktionsfähig ist. Wenn die neue Batterie richtig lädt, so ist das alte Batteriepack defekt und sollte an ein Service- oder Recycling-Center zurückgegeben werden. Wenn das neue Batteriepack das gleiche Problem wie das ursprüngliche Batteriepack aufweist, lassen Sie das Ladegerät in einem autorisierten Service-Center überprüfen.

Licht	An/blinkt	Status
Rot an 	—	Lädt
Rot blinkt 	- - - - -	Defekter Akku
Grün an 	—	Ladevorgang abgeschlossen
Grün blinkt 	- - - - -	Batterie zu heiß/kalt

### 5. ZUM ENTFERNEN ODER INSTALLIEREN DES BATTERIESATZES IM WERKZEUG (SIEHE ABB. B1, B2)

Drücken Sie zunächst fest die Taste zur Freigabe des Batteriesatzes und schieben Sie dann den Batteriesatz aus Ihrem Werkzeug heraus. Schieben Sie den vollständig aufgeladenen

DE

Batteriesatz mit ausreichender Kraft auf das Werkzeug, bis er einrastet.

## ÜBERPRÜFUNG DES LADUNGSZUSTANDS DES BATTERIESATZES

Der Ladestand des Akkus kann durch Drücken der Taste neben den Lichtern der Batterieanzeige angezeigt werden.

## MONTAGE

### 1. EINBAU UND EINSTELLEN DES ZUSATZGRIFFS (SIEHE ABB. C)

Der Handgriff vorne ist zweifach verstellbar, um Ihnen eine sichere und bequeme Arbeitsposition zu ermöglichen. Der Griff wird im Uhrzeigersinn in eines der beiden Löcher am Getriebekasten eingeschraubt.

**Hinweis:** Dieser Griff sollte stets verwendet werden, um das Gerät besser kontrollieren zu können.

### 2. EINBAU UND EINSTELLEN DER SCHUTZABDECKUNG (SIEHE ABB. D1-D3)



**WARNUNG!** Entfernen Sie vor allen Arbeiten an der Maschine selbst den Akku aus Ihrem Werkzeug.



**WARNUNG!** Für Arbeiten mit Schrubb- oder Trennscheiben muss die Schutzhaube montiert sein.

### Schleif-Schutzhaube

Die Kodierklinke an der Schutzhaube stellt sicher, dass nur eine zum Gerätetyp passende Schutzhaube montiert werden kann. Die Klemmschraube eventuell lösen. Die Schutzhaube mit der Kodierklinke in die Nut am Spindelhalbs des Gerätekopfes setzen und in die erforderliche Stellung (Arbeitsposition) drehen. Die Klemmschraube festziehen.

**HINWEIS:** Bei geöffnetem Spannhebel kann die Spanneinstellmutter eingestellt werden, um sicherzustellen, dass die Schutzhaube korrekt eingespannt ist, nachdem der Spannhebel schließlich geschlossen wird.

### Schutzhaube zum Trennen (Siehe Abb. E1-E3)



**WARNUNG!** Verwenden Sie zum Trennen von Metall immer die Schutzhaube zum Trennen. Die

Schutzhaube zum Trennen wird wie die Schleif-Schutzhaube montiert.

Befestigen Sie den äußeren Schutz am Schleifscheibenschutz, bis er einrastet. Schleifscheibenschutz und äußerer Schutz werden zusammengebaut und bilden einen Schneidscheibenschutz.

**HINWEIS:** Stellen Sie sicher, dass die Clips auf jeder Seite des äußeren Schutzes am Schleifscheibenschutz eingerastet sind.

### 3. SPINDEL-STOPP-TASTE (SIEHE ABB. F)

Reinigen Sie die Schleifspindel und alle zu montierenden Teile. Zum Spannen und Lösen der Schleifwerkzeuge die Schleifspindel mit der Spindelarretierung arretieren.



**WARNUNG!** Aktivieren Sie die Spindelarretierung nur nachdem die Schleifspindel zum Stillstand gekommen ist.

### 4. SCHEIBEN INSTALLIEREN (NICHT MITGELIEFERT) (SIEHE ABB. G1-G3)



**WARNUNG!** Entfernen Sie das Akkupack aus dem Werkzeug, bevor Sie Einstellungs-, Service- oder

Wartungsarbeiten durchführen.

Setzen Sie den Innenflansch auf die Spindel. Achten Sie darauf, dass er zwischen den beiden Spindelflächen sitzt.

Setzen Sie die Scheibe auf Spindel und Innenflansch auf. Achten Sie auf korrekten Sitz. Setzen Sie den Außenflansch mit Gewinde) auf, achten Sie darauf, dass er – je nach Scheibenart – richtig herum sitzt. Bei Schleifscheiben wird der Flansch mit der erhöhten Seite an die Scheibe angesetzt. Bei Schneidscheiben wird der Flansch mit der Innenseite zur Scheibe hin aufgesetzt.

Drücken Sie den Wellenarretierungsknopf und drehen Sie die Spindel, bis sie fest sitzt. Halten Sie den Arretierungsknopf gedrückt, ziehen Sie den Außenflansch mit dem mitgelieferten Schlüssel an.

**HINWEIS:** Prüfen Sie nach der Montage des Schleifwerkzeugs und vor dem Einschalten, dass das Schleifwerkzeug ordnungsgemäß montiert ist und sich frei drehen kann. Stellen Sie sicher, dass das Schleifwerkzeug keine Schutzvorrichtungen oder andere Teile berührt.

## AKKU-WINKELSCHLEIFER

### 5. HANDGRIFFBEREICHE

Halten Sie den Winkelschleifer beim Arbeiten mit beiden Händen.

### 6. EIN/AUS-SCHALTER (SIEHE ABB. H)

Um das Elektrowerkzeug zu starten, drücken Sie zuerst die Rückseite des Ein/Aus-Schalters und dann den Ein/Aus-Schalter nach vorne.

Um den Ein/Aus-Schalter zu verriegeln, drücken Sie den Ein/Aus-Schalter an der Vorderseite nach unten, bis er einrastet.

Um das Elektrowerkzeug auszuschalten, drücken Sie einfach auf die Rückseite des Ein-/Ausschalters und lassen Sie ihn dann los.

### 7. ENTFERNUNG DER SCHUTZVORRICHTUNG

Entfernen Sie niemals die Schutzvorrichtung für andere Arbeitsbedingungen. Zum Entfernen, nehmen Sie zuerst die Scheibe und beide Flansche ab. Öffnen Sie dann den Klemmhebel und drehen Sie die Schutzvorrichtung, um die Vorsprünge auf die Aussparungen des Getriebegehäuses auszurichten, und entfernen Sie dann die Schutzvorrichtung. Wiederholen Sie diesen Vorgang in umgekehrter Reihenfolge, um die Schutzvorrichtung wieder einzubauen. Bewahren Sie sämtliche Einzelteile an einem sicheren Ort auf.

### 8. VERWENDUNG DES SCHLEIFERS (SIEHE ABB. I)

**WARNUNG!** Schalten Sie die Schleifmaschine nicht ein, während sich die Scheibe in Kontakt mit dem Werkstück befindet. Warten Sie bis die Scheibe die volle Geschwindigkeit erreicht hat, bevor Sie mit dem Schleifen beginnen.

Halten Sie Ihren Winkelschleifer mit einer Hand am Hauptgriff und der anderen Hand fest um den Hilfsgriff.

Positionieren Sie die Schutzhaube stets so, dass möglichst viel der offenen Scheibe von Ihnen weg zeigt.

Wenn die Scheibe das Metall berührt, entstehen Funken.

Halten Sie beim Schleifen einen Winkel zwischen Scheibe und Arbeitsoberfläche von mindestens 15° - 30° ein, um bestmögliche Werkzeugkontrolle, Materialabspannung und minimale Belastung zu erreichen.

Bei Arbeiten in Ecken ist besondere Vorsicht geboten, da der Kontakt mit sich überschneidenden Oberflächen dazu führen kann, dass der Schleifer springt oder sich verdreht. Lassen Sie das Werkstück nach dem Schleifen abkühlen. Berühren Sie nicht die heiße Oberfläche.

### 9. TRENNSCHLEIFEN



**WARNUNG!** Verwenden Sie zum Trennen von Metall immer die Schutzhaube zum Trennen.

Beim Trennschleifen Gerät nicht drücken, nicht verkanten, nicht drehen. Mit mäßigem, dem zu bearbeitenden Material angepassten Vorschub arbeiten.

Auslaufende Trennscheiben nicht durch seitliches Gegendrücken abbremsen.

Die Richtung, in der das Trennschleifen durchgeführt wird, ist von Wichtigkeit.

Die Maschine muss immer in einer aufwärts-schleifenden Bewegung arbeiten. Bewegen Sie daher niemals die Maschine in die andere Richtung! Andernfalls besteht die Gefahr, dass sie unkontrolliert aus dem Schnitt geschoben werden könnte.

### 10. ÜBERLASTUNG

Durch Überlastung entstehen Schäden am Motor des Winkelschleifers. Das kann der Fall sein, wenn Ihr Winkelschleifer für längere Zeit einer starken Nutzung ausgesetzt ist.

Versuchen Sie unter keinen Umständen, zu viel Druck auf den Winkelschleifer auszuüben, um Ihre Arbeit zu beschleunigen.

Wenn der Winkelschleifer heiß wird, lassen Sie diesen für 2 bis 3 Minuten ohne Belastung laufen, bis sich dieser auf normale Betriebstemperatur abgekühlt hat.

## TIPPS ZUR ARBEIT MIT IHREM WERKZEUG

1. Starten Sie immer im Leerlauf und lassen Sie die Schleifmaschine erst die volle Drehzahl erreichen, ehe Sie mit dem Arbeiten beginnen.
2. Versuchen Sie nicht, die Materialabtragung durch starkes Drücken auf das Werkzeug

- zu erhöhen. Ein moderater Druck erhöht die Lebensdauer des Werkzeugs.
3. Der Anstellwinkel zwischen Schleifwerkzeug und Werkstück sollte immer 15-30 Grad betragen. Bei größeren Anstellwinkeln können Riefen entstehen, und die Oberfläche wird uneben.
  4. Bewegen Sie den Winkelschleifer gleichmäßig hin und her. Ändern Sie beim Schneiden mit einer Trennscheibe niemals den Schnittwinkel, andernfalls kann das Blatt blockieren oder brechen, oder der Motor bleibt stehen. Wenn Arbeits- und Drehrichtung der Scheibe übereinstimmen, besteht die Gefahr, dass die Scheibe die Maschine aus der Schnittfuge hebt.
  5. Diamantscheiben sind für hartes Material gut geeignet.
  6. Sie können beim Arbeiten sehr heiß werden, und es kann ein Funkenring um das ganze Werkzeug herum zu sehen sein. Unterbrechen Sie in einem solchen Fall Ihre Arbeit und lassen Sie die Scheibe 2-3 Minuten lang im Leerlauf abkühlen.
  7. Das Werkstück muss sicher befestigt oder festgeklemmt werden, damit es nicht verrutschen kann.

## WARTUNG

Entfernen Sie das Akkupack aus dem Werkzeug, bevor Sie Einstellungen, Service- oder Wartungsarbeiten daran durchführen.

Ihr Werkzeug benötigt keine zusätzliche Schmierung oder Wartung.

Es gibt keine vom Anwender zu wartenden Teile in diesem Elektrowerkzeug. Reinigen Sie Ihr Werkzeug niemals mit Wasser oder chemischen Lösungsmitteln. Wischen Sie es mit einem trockenen Tuch sauber. Lagern Sie Ihr Werkzeug immer an einem trockenen Platz. Sorgen Sie dafür, dass bei staubigen Arbeiten die Lüftungsöffnungen frei sind. Halten Sie alle Bedienelemente staubfrei. Gelegentlich sind durch die Lüftungsschlitze hindurch Funken zu sehen. Dies ist normal und wird Ihr Werkzeug nicht beschädigen.

### Bei Akkuwerkzeugen

Der Umgebungstemperaturbereich für die Nutzung und Lagerung von Werkzeug und Akku liegt zwischen 0°C und 45°C.

Der empfohlene Umgebungstemperaturbereich für die Ladestation liegt zwischen 0°C und 40°C.

## UMWELTSCHUTZ



Elektroprodukte dürfen nicht mit dem normalen Haushaltsmüll entsorgt werden, sondern sollten nach Möglichkeit zu einer Recyclingstelle gebracht werden. Ihre zuständigen Behörden oder Ihr Fachhändler geben Ihnen hierzu gerne Auskunft.

## AKKU-WINKELSCHLEIFER

EC

## Konformitätserklärung



Wir :

HYUNDAI Corporation Holdings Europe  
Am Kronberger Hang 2A, 65824, Schwalbach am Taunus  
Germany

Erklären, dass das unten aufgeführte Produkt :  
**Akku-Winkelschleifer**

MODELL : AG20X-115 AG20X-125 AG20X-125FT  
FUNKTION : Außenflächen und Kanten schleifen

Erfüllt die Anforderungen der Richtlinien des Rates :  
2006/42/EC, 2014/30/EU, 2014/35/EU  
2011/65/EU & (EU)2015/863  
(EU) 2023/1542

Standards entsprechen der :  
EN 62841-1, EN IEC 62841-2-3,  
EN IEC 55014-1, EN IEC 55014-2,  
EN 62133-2, EN IEC 63000  
EN 60335-1, EN 60335-2-29, EN 62233,  
EN IEC 61000-3-2, EN 61000-3-3

Die für die Zusammenstellung der technischen Unterlagen befugte Person,  
Name : Hyundae Kim  
Adresse : HYUNDAI Corporation Holdings Europe  
65824 Schwalbach am Taunus, Germany

Geschäftsführer

Jaiwon Hur

Projektleiter

Sungwoo Hong

Datum : 2024.09.25



# NOTICE ORIGINALE

## SÉCURITÉ DU PRODUIT

### AVERTISSEMENTS DE SÉCURITÉ GÉNÉRAUX POUR L'OUTIL



**AVERTISSEMENT:** Lire l'ensemble des mises en garde, instructions, illustrations et spécifications fourni avec cet outil électrique. *Ne pas suivre toutes les instructions énumérées ci-dessous peut conduire à une électrocution, un incendie et / ou des blessures graves.*

Conserver tous les avertissements et toutes les instructions pour pouvoir s'y reporter ultérieurement.

*Le terme «outil» dans les avertissements fait référence à votre outil électrique alimenté par le secteur (avec cordon d'alimentation) ou votre outil fonctionnant sur batterie (sans cordon d'alimentation).*

#### 1. SÉCURITÉ DE LA ZONE DE TRAVAIL

- a) Conserver la zone de travail propre et bien éclairée. *Les zones en désordre ou sombres sont propices aux accidents.*
- b) Ne pas faire fonctionner les outils électriques en atmosphère explosive, par exemple en présence de liquides inflammables, de gaz ou de poussières. *Les outils électriques produisent des étincelles qui peuvent enflammer les poussières ou les fumées.*
- c) Maintenir les enfants et les personnes présentes à l'écart pendant l'utilisation de l'outil. *Les distractions peuvent vous faire perdre le contrôle de l'outil.*

#### 2. SÉCURITÉ ÉLECTRIQUE

- a) Il faut que les fiches de l'outil électrique soient adaptées au socle. Ne jamais modifier la fiche de quelque façon que ce soit. Ne pas utiliser d'adaptateurs avec des outils à branchement de terre. *Des fiches non modifiées et des socles adaptés réduiront le risque de choc électrique.*
- b) Éviter tout contact du corps avec des surfaces reliées à la terre telles que les tuyaux, les radiateurs, les cuisinières et les réfrigérateurs. *Il existe un risque accru de choc électrique si votre corps est relié à la terre.*
- c) Ne pas exposer les outils à la pluie ou à des conditions humides. *La pénétration d'eau à l'intérieur d'un outil augmentera le risque de choc électrique.*

- d) Ne pas maltraiter le cordon. Ne jamais utiliser le cordon pour porter, tirer ou débrancher l'outil. Maintenir le cordon à l'écart de la chaleur, du lubrifiant, *des arêtes ou des parties en mouvement. Des cordons endommagés ou emmêlés augmentent le risque de choc électrique.*
- e) Lorsqu'on utilise un outil à l'extérieur, utiliser un prolongateur adapté à l'utilisation extérieure. *L'utilisation d'un cordon adapté à l'utilisation extérieure réduit le risque de choc électrique.*
- f) Si l'usage d'un outil dans un emplacement humide est inévitable, utiliser une alimentation protégée par un dispositif à courant différentiel résiduel (DDR). *L'usage d'un DDR réduit le risque de choc électrique.*

#### 3. SÉCURITÉ DES PERSONNES

- a) Restez vigilant, regardez ce que vous êtes en train de faire et faites preuve de bon sens dans votre utilisation de l'outil. Ne pas utiliser un outil lorsque vous êtes fatigué ou sous l'emprise de drogues, d'alcool ou de médicaments. *Un moment d'inattention en cours d'utilisation d'un outil peut entraîner des blessures graves des personnes.*
- b) Utiliser un équipement de sécurité. Toujours porter une protection pour les yeux. Les équipements de sécurité tels que les masques contre les poussières, les chaussures de sécurité antidérapantes, les casques ou les protections acoustiques utilisés pour les conditions appropriées réduiront les blessures de personnes.
- c) Éviter tout démarrage intempestif. S'assurer que l'interrupteur est en position arrêté avant de brancher l'outil au secteur et/ou au bloc de batteries, de le ramasser ou de le porter. *Porter les outils en ayant le doigt sur l'interrupteur ou brancher des outils dont l'interrupteur est en position marche est source d'accidents.*
- d) Retirer toute clé de réglage avant de mettre l'outil en marche. *Une clé laissée fixée sur une partie tournante de l'outil peut donner lieu à des blessures de personnes.*
- e) Ne pas se précipiter. Garder une position et un équilibre adaptés à tout moment. *Cela permet un meilleur contrôle de l'outil dans des situations inattendues.*
- f) S'habiller de manière adaptée. Ne pas porter de vêtements amples ou de bijoux. Garder les cheveux, les vêtements et les gants à distance des parties en mouvement. *Des vêtements amples, des bijoux ou les cheveux*

## MEULEUSE D'ANGLE SANS FIL

*longs peuvent être pris dans des parties en mouvement.*

- g) Si des dispositifs sont fournis pour le raccordement d'équipements pour l'extraction et la récupération des poussières, s'assurer qu'ils sont connectés et correctement utilisés. *Utiliser des collecteurs de poussière peut réduire les risques dus aux poussières.*
- h) Ne pas laisser les habitudes acquises au cours d'une utilisation fréquente des outils nous rendre complaisants et ignorer les principes de sécurité de l'outil. *Une action imprudente peut entraîner des blessures graves en une fraction de seconde.*

### 4. UTILISATION ET ENTRETIEN DE L'OUTIL

- a) Ne pas forcer l'outil. Utiliser l'outil adapté à votre application. *L'outil adapté réalisera mieux le travail et de manière plus sûre au régime pour lequel il a été construit.*
- b) Ne pas utiliser l'outil si l'interrupteur ne permet pas de passer de l'état de marche à arrêt et vice versa. *Tout outil qui ne peut pas être commandé par l'interrupteur est dangereux et il faut le réparer.*
- c) Débrancher la fiche de la source d'alimentation en courant et/ou le bloc de batteries de l'outil avant tout réglage, changement d'accessoires ou avant de ranger l'outil. *De telles mesures de sécurité préventives réduisent le risque de démarrage accidentel de l'outil.*
- d) Conserver les outils à l'arrêt hors de la portée des enfants et ne pas permettre à des personnes ne connaissant pas l'outil ou les présentes instructions de le faire fonctionner. *Les outils sont dangereux entre les mains d'utilisateurs novices.*
- e) Observer la maintenance de l'outil. Vérifier qu'il n'y a pas de mauvais alignement ou de blocage des parties mobiles, des pièces cassées ou toute autre condition pouvant affecter le fonctionnement de l'outil. En cas de dommages, faire réparer l'outil avant de l'utiliser. *De nombreux accidents sont dus à des outils mal entretenus.*
- f) Garder affûtés et propres les outils permettant de couper. *Des outils destinés à couper correctement entretenus avec des pièces coupantes tranchantes sont moins susceptibles de bloquer et sont plus faciles à contrôler.*
- g) Utiliser l'outil, les accessoires et les lames etc., conformément à ces instructions, en tenant compte des conditions de travail

*et du travail à réaliser. L'utilisation de l'outil pour des opérations différentes de celles prévues pourrait donner lieu à des situations dangereuses.*

- h) Maintenir les poignées et les surfaces de préhension sèches, propres et exemptes d'huile et de graisse. *Des poignées et surfaces de préhension glissantes ne permettent pas une manipulation et un contrôle de l'outil en toute sécurité en cas d'imprévu.*
- ### 5. UTILISATION DES OUTILS FONCTIONNANT SUR BATTERIES ET PRÉCAUTIONS D'EMPLOI
- a) Ne recharger qu'avec le chargeur spécifié par le fabricant. *Un chargeur qui est adapté à un type de bloc de batteries peut créer un risque de feu lorsqu'il est utilisé avec un autre type de bloc de batteries.*
- b) N'utiliser les outils qu'avec des blocs de batteries spécifiquement désignés. *L'utilisation de tout autre bloc de batteries peut créer un risque de blessure et de feu.*
- c) Lorsqu'un bloc de batteries n'est pas utilisé, le maintenir à l'écart de tout autre objet métallique, par exemple trombones, pièces de monnaie, clés, clous, vis ou autres objets de petite taille qui peuvent donner lieu à une connexion d'une borne à une autre. *Le court-circuitage des bornes d'une batterie entre elles peut causer des brûlures ou un feu.*
- d) Dans de mauvaises conditions, du liquide peut être éjecté de la batterie; éviter tout contact. En cas de contact accidentel, nettoyer à l'eau. Si le liquide entre en contact avec les yeux, rechercher en plus une aide médicale. *Le liquide éjecté des batteries peut causer des irritations ou des brûlures.*
- e) N'utilisez pas de batterie ou d'outil endommagé ou modifié. *Des batteries endommagées ou modifiées peuvent se comporter de façon imprévisible et causer un incendie, une explosion ou un risque de blessure.*
- f) N'exposez pas une batterie ou un outil à un incendie ou à une température excessive. *L'exposition à un incendie ou une température supérieure à 130 °C peut causer une explosion.*
- g) Suivez toutes les instructions de charge et ne rechargez pas la batterie ou l'outil en dehors de la plage de température spécifiée dans les instructions. *Recharger la batterie de façon inappropriée ou en dehors de la plage de température spécifiée peut l'endommager et augmenter le risque d'incendie.*

## 6. MAINTENANCE ET ENTRETIEN

- a) Faire entretenir l'outil par un réparateur qualifié utilisant uniquement des pièces de rechange identiques. *Cela assurera le maintien de la sécurité de l'outil.*
- b) Ne révisiez jamais de batteries endommagées. *La révision de batteries doit uniquement être effectuée par le fabricant ou les prestataires de service autorisés.*

## INSTRUCTIONS DE SECURITE POUR TOUT USAGE

Avertissements de sécurité communs pour les opérations de tronçonnage par meulage ou abrasion:

- a) Cet outil est destiné à faire office de broyeuse, ou instrument de coupe. Lisez tous les avertissements de sécurité, instructions, illustrations et spécifications fournies avec l'outil. *En ne suivant pas toutes les instructions listées ci-dessous, vous vous exposez à une possible électrocution, un incendie et/ou des blessures graves.*
- b) Il n'est pas recommandé de réaliser les opérations telles que le ponçage, le brossage, le polissage avec cet outil électrique. *Les opérations pour lesquelles l'outil électrique a été conçu peuvent représenter un danger et causer des blessures corporelles.*
- c) Ne convertissez pas cet outil électrique pour qu'il fonctionne d'une manière qui n'est pas spécifiquement conçue et spécifiée par le fabricant de l'outil. *Une telle conversion peut entraîner une perte de contrôle et causer des blessures graves.*
- d) La vitesse nominale de l'accessoire doit être supérieure ou égale à la vitesse maximale indiquée sur l'outil électrique. *Les accessoires qui tournent plus rapidement que leur valeur nominale peuvent voler en éclats,*
- e) Le diamètre externe et l'épaisseur de votre accessoire doivent être dans la plage de capacité nominale de votre outil électrique. *Les accessoires mal dimensionnés ne peuvent pas être protégés ni commandés de façon adéquate.*
- f) Le montage fileté des accessoires doit

correspondre au filetage de la meule de la meuleuse. Pour les accessoires montés avec des brides, le trou de fixation de l'accessoire doit correspondre au diamètre de positionnement de la bride. *Les accessoires avec trou d'arbre qui ne correspondent pas au matériel de montage de l'outil vont le déséquilibrer, créer des vibrations excessives et peuvent causer une perte de contrôle.*

- g) Les dimensions du montage des accessoires doivent correspondre aux dimensions du matériel de montage de l'outil électrique. *Les accessoires qui ne correspondent pas au matériel de montage de l'outil électrique seront déséquilibrés, vibreront excessivement et pourraient entraîner une perte de contrôle.*
- h) N'utilisez pas un accessoire endommagé. Vérifiez, avant chaque utilisation, que les accessoires comme les disques abrasifs ne soient pas fendus ni fêlés, que les plateaux ne soient ni fissurés ni excessivement usés. Si l'outil électrique est tombé, inspectez les dégâts ou installez un accessoire non endommagé. Après inspection et installation d'un accessoire, placez-vous, ainsi que les observateurs, à l'écart du plan de rotation de l'accessoire et faites tourner l'outil électrique à vide et à pleine vitesse pendant une minute. *Un accessoire endommagé va normalement casser pendant cette durée de test.*
- i) Portez des équipements de protection personnels. Selon l'application, utilisez une protection de visage, des lunettes de sécurité ou un masque de sécurité. Selon le cas, portez un masque contre la poussière, des protections auditives, des gants et un tablier pouvant arrêter les petits fragments d'abrasif ou de la pièce. *La protection pour les yeux doit être capable d'arrêter les débris volant générés par les différentes opérations. Le masque contre les poussières ou le respirateur doit être capable de filtrer les particules générées par l'utilisation. Une exposition prolongée à du bruit de forte intensité peut causer une perte de l'ouïe.*
- j) Tenez les observateurs à une distance de sécurité de la zone de travail. Quiconque entrant dans la zone de travail doit porter des équipements de protection personnels. *Des fragments de la pièce ou un accessoire*

## MEULEUSE D'ANGLE SANS FIL

*cassé peuvent voler et causer des blessures dans les environs immédiates de la zone d'utilisation.*

- k) Tenez l'outil électrique uniquement par les surfaces de prise en main isolantes lorsque vous effectuez une opération où l'accessoire de coupe peut entrer en contact avec des fils cachés.** *L'accessoire de coupe, s'il entre en contact avec un fil "sous tension", peut mettre les parties métalliques exposées de l'outil "sous tension" et électrocuter l'opérateur.*
- l) Ne posez jamais l'outil électrique tant que l'accessoire ne s'est pas complètement arrêté.** *L'accessoire en rotation peut accrocher une surface et vous faire perdre le contrôle de l'outil électrique.*
- m) Ne faites pas tourner l'outil électrique quand vous le portez sur le côté.** *Un contact accidentel avec l'accessoire en rotation peut accrocher vos vêtements, et entraîner l'accessoire vers votre corps.*
- n) Nettoyez régulièrement les ouïes de ventilation de l'outil électrique.** *Le ventilateur du moteur attire la poussière à l'intérieur du boîtier et une accumulation excessive de poudre métallique peut représenter un danger électrique.*
- o) N'utilisez pas l'outil électrique près de matériaux inflammables.** *Des étincelles peuvent enflammer ces matériaux.*
- p) N'utilisez pas des accessoires qui requièrent des liquides de refroidissement.** *L'utilisation d'eau ou d'un autre liquide de refroidissement peut conduire à une électrocution ou un choc électrique.*
- q) Vous devez tenir les poignées avec les mains lorsque vous travaillez. Utilisez toujours les poignées auxiliaires fournies avec l'outil.** *Les pertes de contrôle peuvent causer des blessures.*

## INSTRUCTIONS DE SÉCURITÉS SUPPLÉMENTAIRES POUR TOUT USAGE

**Avvertissements liés aux retours d'efforts**

Le retour d'effort est la réaction soudaine à un outil, un plateau, une brosse ou un autre accessoire en rotation et qui est pincé ou

accroché. Le pincement ou l'accrochage cause un calage rapide de l'accessoire rotatif qui à son tour force l'outil électrique, devenu incontrôlable, dans le sens opposé à la rotation de l'accessoire, au niveau du point de grippage.

Par exemple, un disque abrasif est accroché ou pincé par la pièce à usiner, le bord du disque qui subit le pincement peut creuser la surface du matériau forçant le disque à sortir ou s'éjecter.

Le disque peut soit sauter vers l'opérateur, soit dans le sens opposé, selon la direction de mouvement au point de pincement. Les disques abrasifs peuvent également se briser sous certaines conditions.

Le retour d'effort est le résultat d'une mauvaise utilisation de l'outil électrique et/ou de procédures ou de conditions d'utilisation incorrectes, et il peut être évité en prenant les précaution ci-dessous.

- a) Maintenez une prise ferme avec les deux mains sur l'outil électrique et positionnez votre corps et vos bras pour vous permettre de résister aux forces de rebond. Utilisez toujours la poignée auxiliaire, le cas échéant, pour un contrôle maximal du rebond ou de la réaction de couple pendant le démarrage.** *L'opérateur peut contrôler les réactions de couple ou les forces de rebond, si les précautions appropriées sont prises.*
- b) Ne placez jamais votre main près de l'accessoire rotatif.** *L'accessoire peut subir un retour d'effort vers votre main.*
- c) Ne placez pas votre corps dans la zone où l'outil électrique se déplacerait en cas de retour d'effort, le retour d'effort propulse l'outil dans le sens opposé au mouvement du disque, au niveau du point d'accrochage.**
- d) Faites très attention lors du travail dans les angles, sur les arêtes vives etc., et évitez le rebond et l'accrochage de l'accessoire.** *Les coins, les arêtes vives et les rebonds ont tendance à bloquer l'accessoire rotatif et peuvent causer une perte de contrôle ou un retour d'effort.*
- e) Ne fixez pas de lame de sculpture sur bois à chaîne de scie, de meule diamantée segmentée avec un espace périphérique supérieur à 10 mm ou de lame de scie dentée.** *De telles lames créent des rebonds fréquents et des pertes de contrôle.*

## AVERTISSEMENTS DE SÉCURITÉ SPÉCIFIQUES AUX OPÉRATIONS DE MEULAGE ET DE DÉCOUPE ABRASIVE

- a) N'utilisez que les types de disques recommandés pour votre outil électrique, avec la protection conçue spécialement pour le disque choisi. *Les disques pour lesquels l'outil électrique n'a pas été prévu ne peuvent pas être correctement protégés et ne sont pas sûrs.*
- b) La surface de meulage des roues centrales enfoncées doit être montée au-dessous du plan du capot de protection. *Une roue mal montée qui est projetée à travers le plan du capot de protection ne peut pas être protégée correctement.*
- c) La protection doit être fermement fixée à l'outil électrique et placée en vue d'une sécurité maximale, de sorte que le disque soit le moins exposé possible vers l'opérateur. *La protection aide à protéger l'opérateur contre les fragments de disque brisé et les contacts accidentels avec le disque.*
- d) Les disques doivent être utilisés seulement pour les applications recommandées. Par exemple: ne meulez pas avec le bord d'un disque de coupe. *Les disques de coupe abrasive sont conçus pour le meulage périphérique, les forces latérales appliquées à de tels disques peuvent les casser.*
- e) Utilisez toujours des collerettes de disques non endommagées et de taille et forme correctes pour le disque choisi. *Des collerettes de disques adaptées supportent le disque et réduisent ainsi le risque de casse. Les collerettes des disques de découpe peuvent être différentes de celles des disques à meuler.*
- f) N'utilisez pas de disques usés d'outils électriques plus gros. *Les disques prévus pour des outils électriques plus gros ne conviennent pas pour les vitesses élevées d'outils plus petits et peuvent éclater.*
- g) Lorsque vous utilisez des roues à double usage, utilisez toujours la protection adaptée à l'application effectuée. *Le fait de*

*ne pas utiliser la bonne protection peut ne pas fournir le niveau de protection souhaité, ce qui pourrait entraîner des blessures graves.*

- h) Attention ! Le meulage de fines feuilles de métal ou d'autres structures de grande surface facilement vibrantes peut entraîner une émission sonore totale bien supérieure (jusqu'à 15 dB) aux valeurs d'émission sonore déclarées. Il convient, dans la mesure du possible, d'éviter que ces pièces émettent du bruit grâce à des mesures appropriées, telles que l'application de lourds tapis amortisseurs flexibles. L'augmentation des émissions sonores doit également être prise en compte à la fois pour l'évaluation des risques liés à l'exposition au bruit et pour la sélection d'une protection auditive adéquate.

## AVERTISSEMENTS DE SÉCURITÉ SUPPLÉMENTAIRES SPÉCIFIQUES AUX OPÉRATIONS DE DÉCOUPE ABRASIVE

- a) Ne "bloquez" pas le disque de découpe et n'exercez pas de pression excessive. *N'essayez pas de faire une profondeur de coupe excessive. Une sur-contrainte du disque augmente la charge et la susceptibilité du disque à la torsion ou aux efforts dans la coupe, ainsi que l'éventualité d'un retour d'effort ou de casse du disque.*
- b) Ne placez pas votre corps dans l'axe ni derrière le disque en rotation. *Lorsque le disque, au point de fonctionnement, s'éloigne de votre corps, le retour d'effort possible peut propulser le disque en rotation et l'outil électrique directement vers vous.*
- c) Lorsque la meule coince ou lorsque vous interrompez une coupe pour une raison quelconque, éteignez l'outil électrique et maintenez-le immobile jusqu'à l'arrêt complet de la meule. *N'essayez jamais de retirer la meule à trçonner de la coupe pendant que la meule est en mouvement, sinon un rebond pourrait se produire.*

## MEULEUSE D'ANGLE SANS FIL

*Enquêter et prendre des mesures correctives pour éliminer la cause du blocage des roues.*

- d) Ne redémarrez pas l'opération de coupe sur la pièce à usiner. Laissez le disque atteindre sa pleine vitesse et re-pénétrez dans la coupe avec précaution. *Le disque peut se contraindre, se soulever ou renvoyer un retour d'effort si l'outil électrique est redémarré dans la pièce.*
- e) Soutenez les panneaux ou toute pièce de grandes dimensions, afin de minimiser le risque de pincement de disque et de retour d'effort. Les grandes pièces ont tendance à se plier sous leur propre poids. *Les supports doivent être placés sous la pièce près de la ligne de coupe et près du bord de la pièce des deux côtés du disque.*
- f) Faites très attention quand vous faites une "découpe en poche" dans des murs existants ou d'autres zones aveugles. *Le disque protubérant peut couper des tuyaux de gaz ou d'eau, des fils électriques ou des objets pouvant provoquer un retour d'effort.*
- g) N'essayez pas de faire des coupes courbes. Une contrainte excessive sur la meule augmente la charge et la susceptibilité à la torsion ou au grippage de la meule lors de la coupe et la possibilité de rebond ou de rupture de la meule, ce qui peut entraîner des blessures graves.

## MISES EN GARDE CONCERNANT LA BATTERIE

- a) La batterie et les piles secondaires ne doivent pas être ouvertes, démontées ou broyées.
- b) La batterie ne doit pas être court-circuitée. Évitez de mettre la batterie en vrac dans une boîte ou dans un tiroir où elles risqueraient de se court-circuiter entre elles ou au contact d'autres objets métalliques. Après usage, évitez tout contact de la batterie avec d'autres objets métalliques de petite taille (trombones, pièces, clés, clous, vis etc.) susceptibles de court-circuiter les pôles. Un court-circuit entre les pôles de la batterie peut être à l'origine de brûlures ou d'un incendie.
- c) La batterie ne doit pas être exposée au feu et à la chaleur. Évitez de la ranger à la lumière du soleil.
- d) La batterie et les piles ne doivent pas être soumises à des chocs mécaniques.

- e) En cas de fuite des piles, évitez tout contact du liquide avec la peau et les yeux. En cas de contact, rincez abondamment la surface touchée avec de l'eau et appelez les urgences.
- f) La batterie et les piles doivent rester propres et sèches.
- g) Si la batterie ou les piles se salissent, essuyez-les avec un chiffon propre et sec.
- h) La batterie et les piles doivent être chargées avant usage. Utilisez toujours le chargeur adéquat, et respectez les instructions du fabricant ou le mode d'emploi de l'appareil concernant la procédure de recharge.
- i) Évitez de laisser une batterie se charger pendant trop longtemps lorsqu'elle n'est pas utilisée.
- j) Après de longues périodes d'inutilisation, il peut être nécessaire de charger et décharger la batterie et les piles à plusieurs reprises avant que celles-ci ne retrouvent leur capacité maximale.
- k) Rechargez uniquement avec le chargeur spécifié par le fabricant. N'utilisez aucun autre chargeur que celui spécifiquement fourni pour une utilisation avec l'équipement.
- l) N'utilisez en aucun cas une batterie autre que celle prévue pour cet appareil.
- m) La batterie doit être tenue hors de portée des enfants.
- n) Gardez la documentation d'origine du produit afin de pouvoir vous y référer ultérieurement.
- o) Enlevez la batterie de l'appareil lorsque vous ne l'utilisez pas.
- p) Respectez les procédures de mise au rebut.
- q) Ne pas mélanger des piles de fabrication, capacité, taille ou type différents dans un appareil.
- r) Protégez la batterie des micro-ondes et des hautes pressions.
- s) Attention ! Ne pas utiliser de piles non rechargeables.

## LA SÉCURITÉ DES PRODUITS MESURES DE SECURITE



**ATTENTION!** Lire toutes les instructions et tous les avertissements liés à la sécurité.

*Lire toutes les instructions. Si les instructions ne sont pas respectées, il existe un risque de décharges électriques, d'incendie et/ou de blessures graves.*

Conserver tous les avertissements et toutes les instructions pour pouvoir s'y reporter ultérieurement.

Cet appareil peut être utilisé par des enfants âgés de 8 ans et plus et des personnes ayant des capacités physiques, sensorielles ou mentales réduites, ou présentant un manque d'expérience et de connaissances, si elles sont sous surveillance ou formées à l'utilisation de l'appareil en toute sécurité et comprennent les risques qu'il entraîne. Les enfants ne doivent pas jouer avec l'appareil. L'entretien et le nettoyage ne doivent pas être effectués par des enfants sans surveillance.

Si l'alimentation est endommagée, elle doit être remplacée par le fabricant, son agent de maintenance ou une personne qualifiée de façon similaire, afin d'éviter tout danger.

1. Avant de charger, lisez les instructions.
2. Ne chargez pas une batterie qui fuit.
3. N'utilisez pas de chargeurs pour des travaux autres que ceux pour lesquels ils sont conçus.
4. Ne branchez le chargeur que sur une alimentation réseau alternatif (AC).
5. Usage interne uniquement, ne pas exposer à la pluie ou à l'eau.
6. Le chargeur doit être protégé de l'humidité !
7. N'utilisez pas le chargeur à l'extérieur.
8. Ne court-circuitez pas les contacts de la batterie ou du chargeur.
9. Respectez la polarité "+/-" lorsque vous chargez.
10. Ne pas ouvrir l'appareil et le tenir hors de portée des enfants.
11. Ne pas charger de batteries d'autres fabricants.
12. S'assurer que la connexion entre le chargeur de batterie et la batterie est correctement positionnée.
13. Laissez les ouïes du chargeur de batterie libres d'objets étrangers et protégez-le de la poussière et de l'humidité. Stockez-le dans un endroit sec et hors gel.
14. Lors de la charge de batteries, s'assurer que le chargeur de batterie est dans un endroit bien ventilé et à l'écart de matériaux inflammables. Les batteries peuvent chauffer pendant la charge. Ne

pas surcharger les batteries. S'assurer que les batteries et les chargeurs de batterie ne restent pas sans surveillance pendant la charge.

15. Ne pas charger des batteries non rechargeables, car elles peuvent chauffer et s'endommager.
16. Une vie plus longue et de meilleures performances peuvent être obtenues si le pack batterie est chargé lorsque la température de l'air est entre 18°C et 24°C. Ne pas charger le pack batterie avec des températures d'air au-dessous de 0°C, ou au-dessus de 40°C. Ceci est important car le pack batterie peut en être sérieusement endommagé.
17. Ne charger que le bloc-batterie du même modèle fourni par le fabricant et des modèles recommandés par le fabricant.

## SYMBOLES



Pour réduire le risque de blessure, l'utilisateur doit lire le mode d'emploi.



Avertissement



Porter une protection pour les oreilles



Porter une protection pour les yeux



Porter un masque contre la poussière



Opérez toujours à deux mains



Ne pas utiliser le protecteur pour les opérations de coupe



Les déchets d'équipements électriques et électroniques ne doivent pas être déposés avec les ordures ménagères. Ils doivent être collectés pour être recyclés dans des centres spécialisés. Consultez les autorités locales ou votre revendeur pour obtenir des renseignements sur l'organisation de la collecte.

## MEULEUSE D'ANGLE SANS FIL



Usage interne uniquement



Lire le manuel



Borne positive



Borne négative



Fusible



Classe de protection



Les piles peuvent entrer dans le cycle de l'eau si elles sont éliminées de manière inappropriée, ce qui peut être dangereux pour l'écosystème. Ne jetez pas les piles utilisées avec les déchets ménagers non triés.



Ne pas brûler



Batterie Li-Ion Ce produit comporte un symbole de « Collecte séparée » de toutes les batteries. Il sera ensuite recyclé ou démantelé, afin de réduire l'impact sur l'environnement. Les batteries peuvent être dangereuses pour l'environnement et la santé humaine, car elles contiennent des substances dangereuses.

## LISTE DES COMPOSANTS

1. POIGNÉE AUXILIAIRE
2. BOUTON DE VERROUILLAGE DE LA BROCHE
3. FENTE DE VENTILATION
4. INTERRUPTEUR MARCHE/ARRÊT
5. POIGNÉE PRINCIPALE
6. BOUTON DE LIBÉRATION DE LA BATTERIE*
7. INDICATEUR DE CAPACITÉ DE LA BATTERIE*
8. BATTERIE*
9. PROTECTION DE MEULAGE À CHANGEMENT RAPIDE
10. DISQUE*
11. LEVIER DE SERRAGE
12. CLÉ DE SERRAGE
13. GARDE EXTÉRIEURE

\* Tous les accessoires illustrés ou décrits ne sont pas inclus dans la livraison standard.



## DONNÉES TECHNIQUES

Type de Désignation AG20X-115 AG20X-125 AG20X-125FT (20X-115/20X-125-désignations des pièces, illustration de la Meuleuse d' Angle)





	AG20X-115	AG20X-125	AG20X-125FT
Tension	18V  (20V Max.)		
Vitesse sans chargement	8500 /min		
Taille du filetage de la broche	M14		
Taille du disque	115mm	125mm	125mm
Batterie	/	/	BI20-4 (4.0Ah)
Chargeur	/	/	C20-2 (2.0A)
Poids de la machine	1.63kg (sans batterie)	1.65kg (sans batterie)	2.3kg (avec batterie)

FR

## BATTERIES COMPATIBLES

Numéro d'article	BI20-2	BI20-4
Capacité de la batterie	2.0Ah	4.0Ah

## CHARGEURS ADAPTÉS

Numéro d'article	C20-2	C20-4
Entrée chargeur	100-240V~50/60Hz, 55W	100-240V~50/60Hz, 95W
Sortie chargeur	20V  2.0A	20V  4.0A
Temps de charge (approximatif)	1hr (2.0 Ah) 2hrs (4.0 Ah)	30mins (2.0 Ah) 60mins (4.0 Ah)
Classe de protection du chargeur	 /II	 /II

## INFORMATIONS RELATIVES AU BRUIT

Niveau de pression acoustique	$L_{pA}$ : 85dB (A)
Niveau de puissance acoustique	$L_{WA}$ : 96dB (A)
$K_{pA}$ & $K_{WA}$	3.0dB (A)
Porter une protection pour les oreilles.	

## INFORMATIONS RELATIVES AUX VIBRATIONS

Valeurs totales de vibration (somme du vecteur triaxial) déterminées selon la norme EN 62841:	
Meulage de surface ou tronçonnage abrasif	Valeur d'émission de vibrations $a_{h,AG}$ or $a_{h,SG}$ = 3.448 m/s <sup>2</sup>
	Incertitude K = 1.5m/s <sup>2</sup>
Coupant	Valeur d'émission de vibrations $a_{h,CO}$ = 3.965 m/s <sup>2</sup>
	Incertitude K = 1.5m/s <sup>2</sup>

La valeur totale de vibration déclarée et la valeur d'émission de bruit déclarée ont été mesurées conformément à la méthode d'essai standard et peuvent être utilisées pour comparer un outil à un autre.

## MEULEUSE D'ANGLE SANS FIL

La valeur totale de vibration déclarée et la valeur d'émission de bruit déclarée peuvent également être utilisées lors d'une évaluation préliminaire de l'exposition.



**AVERTISSEMENT:** La valeur d'émission de vibrations pendant l'utilisation réelle de l'outil électrique peut différer de la valeur déclarée selon la manière dont l'outil est utilisé, selon les exemples suivants et d'autres variations sur la manière dont l'outil est utilisé:

Comment l'outil est utilisé et quels matériaux sont coupés ou percés.

L'outil est en bon état et bien entretenu.

L'utilisation du bon accessoire pour l'outil et l'assurance qu'il est affûté et en bon état.

La force avec laquelle vous serrez les poignées et l'utilisation éventuelle d'un quelconque accessoire anti-bruit et anti-vibration.

Et l'outil est utilisé comme prévu dans sa conception et dans les présentes instructions.

**Cet outil peut causer un syndrome de vibration du bras et de la main s'il n'est pas correctement géré.**



**AVERTISSEMENT:** Pour être précise, une évaluation du niveau d'exposition en conditions réelles d'utilisation doit également tenir compte de toutes les parties du cycle d'utilisation telles que les moments où l'outil est éteint, et ceux où il fonctionne au ralenti mais ne réalise pas réellement de tâche. Ceci peut réduire de façon significative le niveau d'exposition et la période de fonctionnement totale.

Facteurs contribuant à minimiser votre risque d'exposition aux vibrations et au bruit.

Utilisez TOUJOURS des ciseaux, des forets et des lames affûtés.

Entretenez cet outil en accord avec les présentes instructions et maintenez-le lubrifié (si approprié).

Si l'outil doit être fréquemment utilisé, investissez dans des accessoires anti-bruit et anti-vibration.

Planifiez votre travail pour étaler toute utilisation d'outil à fortes vibrations sur plusieurs jours.

## ACCESSOIRES

	AG20X-115	AG20X-125	AG20X-125FT
Batterie (BI20-4)	/	/	1
Chargeur (C20-2)	/	/	1
Poignée auxiliaire anti-vibration	1	1	1
Clé de serrage	1	1	1
Garde extérieure	1	1	1
Protection de meulage à changement rapide	1	1	1

Nous vous recommandons d'acheter vos accessoires dans le même magasin qui vous a vendu l'outil. Reportez-vous à l'emballage des accessoires pour plus de détails. Le personnel du magasin peut vous aider et vous conseiller.

## MODE D'EMPLOI

 **REMARQUE :** Avant d'utiliser l'outil, lisez attentivement le manuel d'utilisation.

### UTILISATION PRÉVUE

La machine est conçue pour couper, dégrossir des métaux et des matériaux en pierre sans utiliser d'eau. Pour couper le métal, un protecteur de protection spécial pour la coupe (accessoire) doit être utilisé.

### AVANT LA MISE EN SERVICE

#### 1. CHARGER LE BLOC-BATTERIE

N'utilisez aucun chargeur autre que celui spécifiquement fourni pour une utilisation avec l'équipement.

Si le bloc-batterie est très chaud, vous devez retirer votre bloc-batterie du chargeur et laisser le temps au bloc-batterie de refroidir avant de le recharger.

Veillez charger la batterie pour atteindre sa pleine capacité avant de la stocker. Si l'outil ne sera pas utilisé pendant de longues périodes, chargez la batterie tous les 3 mois.

#### 2. RETIRER OU INSTALLER LE BLOC-BATTERIE (VOIR FIG. A1, A2)

Appuyez d'abord fermement sur le bouton de libération du bloc-batterie, puis faites glisser le bloc-batterie hors de votre outil. Après la recharge, faites glisser le bloc-batterie dans le port de batterie de l'outil. Une simple pression légère sera suffisante.

#### 3. PROCÉDURE DE CHARGEMENT (VOIR FIG. A3)

- 1) Branchez le chargeur dans une prise appropriée. La lumière verte s'allumera.
- 2) Glissez le bloc-batterie dans le chargeur, assurez-vous que la batterie est en position de charge correcte fermement. La lumière verte s'éteindra et la lumière rouge s'allumera pour indiquer que le processus de chargement a commencé.
- 3) Lorsque la charge est terminée, la lumière rouge s'éteindra et la lumière verte s'allumera.
- 4) Après une charge complète, débranchez le

chargeur et retirez le bloc-batterie.





**REMARQUE :** Si le bloc-batterie est verrouillé dans le chargeur, appuyez sur le bouton de libération du bloc-batterie et retirez-le.

 **AVERTISSEMENT :** Lorsque la charge de la batterie diminue après utilisation continue ou exposition à la lumière directe du soleil ou à la chaleur, laissez le temps à la batterie de refroidir avant de la recharger pour atteindre la pleine capacité.

#### 4. INDICATEUR DE CHARGE

Ce chargeur est fait pour repérer d'éventuels problèmes pouvant survenir avec l'accumulateur. Les voyants lumineux indiquent lorsqu'il y a un problème (voir tableau ci-dessous).

Si un problème survient, veuillez introduire un nouvel accumulateur pour vérifier que le chargeur fonctionne correctement. Si l'accumulateur se recharge normalement, la source du problème provient de l'autre accumulateur, indiquant qu'il est défectueux et qu'il doit être ramené à un centre de Service Après-Vente ou de recyclage. Si le nouvel accumulateur a le même problème que l'ancien, faites vérifier le chargeur dans un centre de Service Après-Vente.

Lumière	Allumé/ Clignote	Etat
Rouge 	—————	Charge en cours
Clignotement rouge 	- - - - -	Batterie défectueuse
Vert 	—————	Complètement chargée
Clignotement 	- - - - -	Batterie Chaude/ Froide

#### 5. RETIREZ ET INSTALLEZ LE BLOC-BATTERIE (VOIR FIG. B1, B2)

Appuyez fermement sur le bouton de libération du bloc-batterie, puis faites glisser le bloc-batterie hors de votre outil.

Faites glisser le bloc-batterie entièrement chargé sur l'outil avec suffisamment de force

## MEULEUSE D'ANGLE SANS FIL

jusqu'à ce qu'il s'enclenche en position.

### VÉRIFICATION DE L'ÉTAT DE CHARGE DU BLOC-BATTERIE

Le niveau de charge de la batterie peut être connu à partir du voyant indicateur de batterie en appuyant sur le bouton à côté des lumières.

### ASSEMBLÉ

#### 1. INSTALLATION ET RÉGLAGE DE LA POIGNÉE AUXILIAIRE (VOIR FIG. C)

Pour un meilleur contrôle et un travail plus sécuritaire, la meuleuse est fournie avec une poignée auxiliaire qui peut être fixée selon deux positions. La poignée doit être vissée dans le sens des aiguilles d'une montre dans l'un des orifices situés sur le carter.

**Remarque:** Cette poignée doit être utilisée en permanence pour conserver le contrôle entier de l'outil.

#### 2. INSTALLATION ET RÉGLAGE DU CARTER DE PROTECTION (VOIR FIG. D1-D3)



**AVERTISSEMENT!** Avant toute intervention sur la machine elle-même, retirez le pack batterie de votre outil.



**AVERTISSEMENT!** Le capot de protection doit être monté pour les travaux avec des disques à ébarber et à tronçonner.

#### Carter de protection pour le meulage

Le nez de codage se trouvant sur le capot de protection assure que seul le capot de protection approprié au type d'appareil puisse être monté. Ouvrir le levier de serrage. Monter le capot de protection avec le nez de codage sur le col de la broche de la tête de l'appareil en veillant à ce que le nez de codage prenne correctement dans la rainure ; tourner le capot de protection dans la position requise (position de travail).

Pour serrer le capot de protection, fermer le levier de serrage.

Le côté fermé du capot de protection doit toujours être dirigé vers l'utilisateur.

**Remarque:** avec la manette de serrage ouvrir le boulon de réglage du serrage qui peut être réglé afin d'assurer que la protection est bloquée de façon sûre après que la manette de serrage ait été finalement fermée.

#### Carter de protection pour le tronçonnage (Voir Fig. E1-E3)



**AVERTISSEMENT!** Pour le tronçonnage de métal, toujours utiliser le carter de protection pour le tronçonnage. Le carter de protection de coupe est monté de façon identique à celui du meulage.

Fixez la protection extérieure sur le protège-meule pour le meulage jusqu'à ce qu'elle s'enclenche. Le protège-meule pour le meulage et le protège-meule extérieur s'assemblent et constituent un protège-meule pour la coupe.

**REMARQUE :** Assurez-vous que les clips de chaque côté de la protection extérieure sont verrouillés sur la protection de la meule pour le meulage.

#### 3. BOUTON DE BLOCAGE (VOIR FIG. F)

Nettoyez la broche de la meuleuse et toutes les pièces à monter. Pour serrer et desserrer les outils de meulage, verrouillez la broche de la meuleuse à l'aide du bouton de verrouillage de la broche.



**AVERTISSEMENT!** Actionnez le bouton de verrouillage de la broche uniquement lorsque la broche de la meuleuse est à l'arrêt.

#### 4. FIXATION DES DISQUES (NON FOURNI) (VOIR FIG. G1-G3)



**AVERTISSEMENT!** Retirez la batterie de la scie avant tout ajustement, entretien ou intervention sur la machine.

Placez le fléau intérieur sur l'arbre de la meuleuse. Assurez-vous qu'il soit correctement placé sur les 2 bords plats de l'arbre. Placez le disque sur l'arbre et le flasque intérieur. Vérifiez qu'il soit positionné correctement. Fixez le fléau extérieur – leté en s'assurant qu'il soit placé du bon côté suivant le type de disque utilisé. Pour les disques à meuler, le flasque doit être placé avec le bord relevé touchant le disque. Pour les disques à couper, le flasque doit être placé avec le bord relevé dans le sens opposé au disque.

Appuyez sur le bouton de blocage de l'arbre et faites tourner l'arbre manuellement jusqu'à ce qu'il se bloque. Tout en gardant le bouton de blocage appuyé, serrez le fléau extérieur à

l'aide de la clé fournie.

Remarque: Après avoir monté l'outil de meulage et avant de l'allumer, vérifiez que l'outil de meulage est correctement monté et qu'il peut tourner librement, assurez-vous que l'outil de meulage n'effleure pas le carter de protection ou d'autres parties.

## 5. ZONES DE PRISE

Toujours tenir la ponceuse à courroie fermement avec les deux mains lors du fonctionnement.

## 6. COMMUTATEUR MARCHÉ/ARRÊT (VOIR FIG. H)

Pour démarrer l'outil électrique, appuyez d'abord sur l'arrière de l'interrupteur marche / arrêt, puis poussez l'interrupteur marche / arrêt vers l'avant. Pour verrouiller l'interrupteur marche / arrêt, appuyez sur l'interrupteur marche / arrêt vers le bas jusqu'à ce qu'il s'enclenche.

Pour éteindre l'outil électrique, appuyez brièvement sur l'arrière de l'interrupteur marche / arrêt, puis relâchez-le.

## 7. RETRAIT DE LA PROTECTION

Ne retirez jamais votre protection pour d'autres conditions de travail. Pour la retirer, enlevez d'abord le disque et les deux brides. Ouvrez ensuite le levier de serrage et faites tourner la protection pour aligner les saillies avec les découpes du boîtier d'engrenages, puis retirez la protection. Pour remettre la protection en place, répétez le processus en sens inverse. Conservez toutes les pièces dans un endroit sûr.

## 8. POUR UTILISER LA MEULEUSE (VOIR FIG. I)

 **AVERTISSEMENT!** N'allumez pas la meuleuse pendant que le disque est en contact avec la pièce de travail. Laissez le disque atteindre sa vitesse complète avant de commencer à meuler.

Tenez votre meuleuse d'angle avec une main sur la poignée principale et une autre fermement autour de la poignée auxiliaire.

Positionnez toujours la sécurité pour que le maximum du disque exposé pointe ailleurs que vers vous.

Soyez préparé pour un sillage d'effluves quand le disque entre en contact avec le métal.

Pour un meilleur contrôle de l'outil, le retrait de

matériel et une surcharge minimale, maintenez un angle entre le disque et la surface de travail d'approximativement 15° -30° quand vous meulez.

Faites attention quand vous travaillez dans des coins car le contact avec la superficie d'intersection peut faire que la meuleuse saute ou soit déviée.

Quand le meulage est complet laissez à l'outil de travail de refroidir. Ne touchez pas la surface chaude.

## 9. TRONÇONNAGE

 **AVERTISSEMENT!** Pour le tronçonnage de métal, toujours utiliser le carter de protection pour le tronçonnage.

Lors de travaux de tronçonnage, ne pas exercer de pression, ne pas incliner ni faire osciller.

Travailler en appliquant une vitesse d'avance modérée adaptée au matériau.

Ne pas freiner les disques de tronçonnage qui tournent encore en exerçant une pression latérale.

L'important, c'est la direction dans laquelle on effectue le travail de tronçonnage.

L'appareil doit toujours travailler en sens opposé ; en conséquence, ne pas guider l'appareil dans l'autre sens ! Sinon, il y a risque qu'il sorte de la ligne de coupe de manière incontrôlée.

## 10. SURCHARGE

Une surcharge causera des dommages sur le moteur de votre meuleuse d'angle. Cela peut se produire si votre meuleuse d'angle est soumise à un usage intensif durant de longues périodes.

Ne tenez jamais d'exercer trop de pression sur votre meuleuse d'angle pour accélérer votre travail.

Les disques abrasifs fonctionnent plus efficacement lorsqu'une légère pression est exercée, en évitant ainsi une baisse de vitesse de votre meuleuse d'angle.

Si votre meuleuse d'angle devient trop chaude, faites-la fonctionner à vide pendant 2 à 3 minutes jusqu'à ce qu'elle ait refroidi à la température de fonctionnement normal.

## MEULEUSE D'ANGLE SANS FIL

### CONSEILS D'UTILISATION DE LA MEULEUSE D'ANGLE

1. Démarrez toujours à vide pour atteindre la vitesse maximale, puis commencez à travailler.
2. N'obligez pas le disque à travailler plus rapidement, réduire la vitesse de déplacement du disque signifie un temps de travail plus long.
3. Travaillez toujours avec un angle de 15-30° entre le disque et l'ouvrage. Des angles plus larges peuvent faire des stries sur la pièce à travailler et affecter la finition de la surface. Déplacez la meuleuse angulaire tout au long de la pièce et d'avant en arrière.
4. Lors de l'utilisation d'un disque, ne changez jamais l'angle de coupe sinon le disque et le moteur de la meuleuse angulaire risquent de caler et le disque de se casser. Pendant la coupe, coupez uniquement dans la direction opposée à la rotation du disque. Si la coupe est effectuée dans la même direction que la rotation du disque, le disque pourrait être projeté hors de son créneau.
5. Lors de la coupe de matériaux très durs, de meilleurs résultats peuvent être obtenus avec un disque diamant.
6. Lors de l'utilisation d'un disque diamant, celui-ci deviendra très chaud. Si cela se produit, un anneau d'étincelles sera visible autour du disque rotatif. Arrêtez la coupe et faites refroidir l'outil en le faisant tourner à vide pendant 2-3 minutes.
7. Assurez-vous toujours que l'ouvrage est fermement maintenu pour empêcher tout mouvement.

### ENTRETIEN

Retirer la batterie de l'outil avant de procéder à un réglage, une réparation ou un entretien.

L'outil ne requiert pas de graissage ou d'entretien particulier.

Il n'y a pas de pièces réparables par l'utilisateur dans cet outil. Ne jamais utiliser d'eau ou de nettoyeurs chimiques pour nettoyer l'outil.

Nettoyer avec un chiffon sec. Toujours conserver l'outil motorisé dans un endroit sec. Maintenir les fentes de ventilation du moteur propres. Empêcher que les commandes de marche soient couvertes de sciure. Il est normal que des étincelles soient visibles dans les fentes de ventilation, cela n'endommagera pas l'outil motorisé.

#### Pour les outils à batterie

La plage de température ambiante pour l'utilisation et le stockage de l'outil et de la batterie est de 0°C und 45°C.

La plage de température ambiante recommandée pour le système de recharge au cours de la charge est de 0°C und 40°C.

### PROTECTION DE L'ENVIRONNEMENT



Les déchets d'équipements électriques et électroniques ne doivent pas être déposés avec les ordures ménagères. Ils sont collectés pour être recyclés dans des centres spécialisés. Consultez les autorités locales ou votre revendeur pour obtenir des renseignements sur l'organisation de la collecte.

# EC Déclaration de Conformité



FR

Nous : **HYUNDAI Corporation Holdings Europe**  
Am Kronberger Hang 2A, 65824, Schwalbach am Taunus  
Germany

Déclarons que le produit détaillé ci-dessous :  
**Meuleuse d'angle sans fil**

**MODÈLE : AG20X-115 AG20X-125 AG20X-125FT**  
**FONCTION : Meulage périphérique et latéral**

Satisfait les exigences des directives du Conseil :  
2006/42/EC, 2014/30/EU, 2014/35/EU  
2011/65/EU & (EU)2015/863  
(EU) 2023/1542

Les normes sont conformes à :  
EN 62841-1, EN IEC 62841-2-3,  
EN IEC 55014-1, EN IEC 55014-2,  
EN 62133-2, EN IEC 63000  
EN 60335-1, EN 60335-2-29, EN 62233,  
EN IEC 61000-3-2, EN 61000-3-3

La personne autorisée à constituer le dossier technique,  
Nom : **Hyundae Kim**  
Adresse : **HYUNDAI Corporation Holdings Europe**  
**65824 Schwalbach am Taunus, Germany**

Directeur général

Jaiwon Hur

Chef de projet

Sungwoo Hong

Date : 2024.09.25

## SMERIGLIATRICE ANGOLARE A BATTERIA

### ISTRUZIONI ORIGINALI SICUREZZA DEL PRODOTTO AVVISI GENERALI PER LA SICUREZZA DEGLI UTENSILI A MOTORE



**AVVERTENZA:** Leggere tutte le avvertenze di sicurezza, le istruzioni, le illustrazioni e le specifiche fornite con questo elettroutensile. La mancata osservanza delle istruzioni elencate di seguito potrebbe provocare una scossa elettrica, un incendio e/o lesioni gravi.

Conservare tutti gli avvisi e le istruzioni per poterli consultare quando necessario.

Il termine «elettrotensile elettrico» utilizzato di seguito in questo manuale si riferisce a utensili elettrici alimentati dalla rete (con linea di allacciamento), oltre che ad utensili elettrici alimentati a batteria (senza linea di allacciamento).

#### 1. POSTO DI LAVORO

- Mantenere pulito ed ordinato il posto di lavoro. *Il disordine e le zone di lavoro non illuminate possono essere fonte di incidenti.*
- Evitare d'impiegare l'utensile in ambienti soggetti al rischio di esplosioni nei quali si trovino liquidi, gas o polveri infiammabili. *Gli utensili elettrici producono scintille che possono far infiammare la polvere o i gas.*
- Mantenere lontani i bambini ed altre persone durante l'impiego dell'utensile elettrico. *Eventuali distrazioni potranno comportare la perdita del controllo sull'utensile.*

#### 2. SICUREZZA ELETTRICA

- La spina per la presa di corrente dovrà essere adatta alla presa. *Evitare assolutamente di apportare modifiche alla spina. Non impiegare spine adattatrici assieme ad utensili con collegamento a terra. Le spine non modificate e le prese adatte allo scopo riducono il rischio di scosse elettriche.*
- Evitare il contatto fisico con superfici collegate a terra, come tubi, riscaldamenti, cucine elettriche e frigoriferi. *Sussiste un maggior rischio di scosse elettriche nel momento in cui il corpo è messo a massa.*
- Custodire l'utensile al riparo dalla pioggia o dall'umidità. *L'eventuale infiltrazione di acqua*

*in un utensile elettrico va ad aumentare il rischio d'insorgenza di scosse elettriche.*

- Non usare il cavo per scopi diversi da quelli previsti al fine di trasportare o appendere l'apparecchio, oppure di togliere la spina dalla presa di corrente. *Mantenere l'utensile al riparo da fonti di calore, dall'olio, dagli spigolii da parti di strumenti in movimento. I cavi danneggiati o aggrovigliati aumentano il rischio d'insorgenza di scosse elettriche.*
  - Qualora si voglia usare l'utensile all'aperto, impiegare solo ed esclusivamente cavi di prolunga omologati per l'impiego all'esterno. *L'uso di un cavo di prolunga omologato per l'impiego all'esterno riduce il rischio d'insorgenza di scosse elettriche.*
  - Se si deve utilizzare l'utensile a motore in un luogo umido, utilizzare una fonte di alimentazione con protezione a corrente residua. *L'uso di un dispositivo a corrente residua reduce il rischio di folgorazioni elettriche.*
- #### 3. SICUREZZA DELLE PERSONE
- È importante concentrarsi su ciò che si sta facendo e a maneggiare con giudizio l'utensile elettrico durante le operazioni di lavoro. *Non utilizzare l'utensile in caso di stanchezza o sotto l'effetto di droghe, bevande alcoliche e medicinali. Un attimo di distrazione durante l'uso dell'utensile potrà causare lesioni gravi.*
  - Indossare sempre equipaggiamento protettivo individuale, nonché guanti protettivi. *Se si avrà cura d'indossare equipaggiamento protettivo individuale come la maschera antipolvere, la calzatura antidrucciolevole di sicurezza, il casco protettivo o la protezione dell'udito, a seconda dell'impiego previsto per l'utensile elettrico, si potrà ridurre il rischio di ferite.*
  - Evitare avviamenti involontari. Controllare che l'interruttore sia nella posizione off prima di effettuare il collegamento a una sorgente di alimentazione/batteria, e prima di sollevare o trasportare l'utensile. *Il fatto di tenere il dito sopra all'interruttore o di collegare l'utensile acceso all'alimentazione di corrente potrà essere causa di incidenti.*
  - Togliere gli attrezzi di regolazione o la chiave inglese prima di accendere l'utensile. *Un utensile o una chiave inglese che si trovino in una parte di strumento in rotazione potranno*



*causare lesioni.*

- e) È importante non sopravvalutarsi. Avere curadi mettersi in posizione sicura e di mantenere l'equilibrio. *In tale maniera sarà possibile controllare meglio l'apparecchio in situazioni inaspettate.*
- f) **Indossare vestiti adeguati.** Evitare di indossare vestiti lenti o gioielli. *Tenere i capelli, i vestiti ed i guanti lontani da pezzi in movimento. Vestiti lenti, gioielli o capelli lunghi potranno impigliarsi in pezzi in movimento.*
- g) **Se sussiste la possibilità di montare dispositivi di aspirazione o di captazione della polvere,** assicurarsi che gli stessi siano stati installati correttamente e vengano utilizzati senza errori. *L'impiego dei suddetti dispositivi diminuisce il pericolo rappresentato dalla polvere.*
- h) **Non lasciare che la familiarità acquisita con l'utilizzo frequente dell'elettro utensile si trasformi in autocompiacimento e trascuratezza dei principi di sicurezza.** *Un'azione imprudente può causare lesioni gravi entro una frazione di secondo.*

#### 4. MANEGGIO ED IMPIEGO ACCURATO DI UTENSILI ELETTRICI

- a) **Non sovraccaricare l'utensile.** Impiegare l'utensile elettrico adatto per sbrigare il lavoro. *Utilizzando l'utensile elettrico adatto si potrà lavorare meglio e con maggior sicurezza nell'ambito della gamma di potenza indicata.*
- b) **Non utilizzare utensili elettrici con interruttori difettosi.** *Un utensile elettrico che non si può più accendere o spegnere è pericoloso e dovrà essere riparato.*
- c) **Scollegare la spina dalla sorgente di alimentazione e/o la batteria dall'utensile prima di effettuare regolazione, cambiare accessori, o riporre gli utensili a motore.** *Tale precauzione eviterà che l'apparecchio possa essere messo in funzione inavvertitamente.*
- d) **Custodire gli utensili elettrici non utilizzati al di fuori della portata dei bambini.** **Non fare usare l'apparecchio a persone che non sono abituate ad usarlo o che non abbiano letto le presenti istruzioni.** *Gli utensili elettrici sono pericolosi se utilizzati da persone inesperte.*
- e) **Effettuare accuratamente la manutenzione dell'apparecchio.** **Verificare che le parti mobili dello strumento funzionino perfettamente e non s'incepino, che non ci siano pezzi rotti o danneggiati al punto tale da limitare la**

**funzione dell'apparecchio stesso.** **Far riparare le parti danneggiate prima d'impiegare l'apparecchio.** *Numerosi incidenti vengono causati da utensili elettrici la cui manutenzione è stata effettuata poco accuratamente.*

- f) **Mantenere affilati e puliti gli utensili da taglio.** *Gli utensili da taglio curati con particolare attenzione e con taglienti affilati s'incepiscono meno frequentemente e sono più facili da condurre.*
- g) **Utilizzare utensili elettrici, accessori, attrezzi, ecc. in conformità con le presenti istruzioni e secondo quanto previsto per questo tipo specifico di apparecchio.** **Osservare le condizioni di lavoro ed il lavoro da eseguirsi durante l'impiego.** *L'impiego di utensili elettrici per usi diversi da quelli consentiti potrà dar luogo a situazioni di pericolo.*
- h) **Mantenere le impugnature e le superfici di presa asciutte, pulite e prive di olio e grasso.** *Le impugnature e le superfici di presa scivolose non permettono l'uso e il controllo sicuri dell'elettro utensile in situazioni imprevedute.*

#### 5. MANEGGIO ED IMPIEGO ACCURATO DI ACCUMULATORI

- a) **Caricare l'accumulatore solo ed esclusivamente nei dispositivi di carica consigliati dal produttore.** *Per un dispositivo di carica previsto per un determinato tipo di accumulatore, sussiste pericolo di incendio, se utilizzato con un accumulatore di tipo diverso.*
- b) **Utilizzare negli utensili elettrici solo ed esclusivamente gli accumulatori previsti allo scopo.** *L'uso di accumulatori di tipo diverso potrà dare insorgenza a lesioni e comportare il rischio d'incendi.*
- c) **Tenere l'accumulatore non utilizzato lontano da graffette, monete, chiavi, chiodi, viti o da altri oggetti in metallo di piccole dimensioni che potrebbero causare un ponte tra i contatti.** *Un eventuale corto circuito tra i contatti dell'accumulatore potrà dare origine a bruciature o ad incendi.*
- d) **In caso di impiego sbagliato, potranno insorgere fuoriuscite di liquido dall'accumulatore.** **Evitarne il contatto. In caso di contatto casuale, sciacquare con acqua.** **Qualora il liquido dovesse entrare in contatto con gli occhi, chiedere immediato consiglio al medico.** *Il liquido fuoriuscito dall'accumulatore potrà causare irritazioni cutanee o bruciature.*

## SMERIGLIATRICE ANGOLARE A BATTERIA

- e) Non utilizzare una batteria o un elettro utensile danneggiati o modificati. *Le batterie danneggiate o modificate potrebbero manifestare un comportamento imprevedibile con la possibilità di causare un'esplosione o un incendio.*
- f) Non esporre una batteria o un utensile al fuoco o a temperature elevate. *L'esposizione al fuoco o a una temperatura superiore a 130°C potrebbe provocare un'esplosione.*
- g) Seguire tutte le istruzioni per la carica e non caricare la batteria o l'elettro utensile a una temperatura che non rientri nell'intervallo di valori specificato nelle istruzioni. *Una ricarica effettuata in maniera scorretta o a una temperatura che non rientra nell'intervallo di valori specificato, potrebbe danneggiare la batteria aumentando il rischio d'incendio.*

### 6. ASSISTENZA

- a) Fare riparare l'apparecchio solo ed esclusivamente da personale specializzato e solo impiegando pezzi di ricambio originali. *In tale maniera potrà essere salvaguardata la sicurezza dell'apparecchio.*
- b) Non riparare le batterie danneggiate. *Gli interventi di riparazione sulle batterie devono essere eseguiti dal costruttore o da fornitori di assistenza autorizzati.*

## ISTRUZIONI SULLA SICUREZZA PER OGNI TIPO DI FUNZIONAMENTO

Avvisi di sicurezza comuni per le operazioni di levigatura e taglio:

- a) Questo utensile può funzionare come molatrice, o come strumento per il taglio. Leggere tutti gli avvisi sulla sicurezza, le istruzioni, le illustrazioni e le specifiche fornite con questo utensile elettrico. *La mancata osservanza di queste istruzioni può esporre al rischio di folgorazioni elettriche, incendio e/o altre lesioni gravi.*
- b) Non si consiglia l'esecuzione di operazioni quali levigatura, pulizia con spazzola metallica, e lucidatura con questo utensile. *L'esecuzione di operazioni per le quali l'utensile non è stato realizzato può esporre a rischi e lesioni personali.*
- c) Non convertire questo utensile elettrico per farlo funzionare in un modo che non sia specificatamente progettato e specificato dal produttore dell'utensile. *Tale conversione potrebbe comportare la perdita di controllo e causare gravi lesioni personali.*
- d) La velocità nominale dell'accessorio deve essere almeno pari alla velocità massima dell'utensile. *Accessori con velocità superiori a quella nominale possono essere proiettati via.*
- e) Il diametro esterno e lo spessore dell'accessorio devono essere compresi in quelli accettati dall'utensile. *Non è possibile proteggere o controllare in modo adeguato accessori di dimensioni errate.*
- f) Accessori con filetto riportato devono essere adatti in modo preciso alla filettatura dell'alberino. Negli accessori che vengono montati tramite flangia, il diametro del foro dell'accessorio deve corrispondere al diametro di alloggiamento della flangia. *Accessori che non vengono fissati in modo preciso all'elettro utensile non ruotano in modo uniforme, vibrano molto forte e possono provocare la perdita del controllo.*
- g) Le dimensioni del montaggio dell'accessorio devono corrispondere alle dimensioni dell'hardware di montaggio dell'utensile elettrico. *Gli accessori che non corrispondono all'hardware di montaggio dell'utensile elettrico perderanno l'equilibrio, vibreranno eccessivamente e potrebbero causare la perdita di controllo.*
- h) Non usare accessori danneggiati. Prima di ogni uso ispezionare l'accessorio, quali dischi abrasive per verificare la presenza di schegge e fessure, i supporti dei tamponi per controllare la presenza di fessure, usura o eccessiva usura. Se l'utensili o l'accessorio vengono fatti cadere, ispezionarli per verificare la presenza di danni, o utilizzare un accessorio non danneggiato. Dopo aver posizionato e installato un accessorio, posizionarsi e far collocare eventuali altre persone al di fuori del piano di rotazione dell'accessorio e far girare l'utensile senza carico per un minuto. *Normalmente gli accessori danneggiati si rompono durante l'esecuzione di questa prova.*
- i) Indossare dispositivi di protezione

individuali. In funzione dell'applicazione, usare una maschera per il volto, occhiali protettivi o occhiali di sicurezza. Se necessario indossare una mascherina per la polvere, dispositivi di protezione per l'udito, guanti e grembiule in grado di arrestare eventuali frammenti di piccole dimensioni.

*La protezione degli occhi deve essere in grado di arrestare piccolo frammenti generate dalle diverse operazioni. La mascherina antipolvere e il respiratore devono essere in grado di filtrare le particelle che si creano con il lavoro. L'esposizione prolungata a rumori molto forti può provocare la perdita dell'udito.*

- j) Far sostare altre persone a distanza di sicurezza dall'area di lavoro. Chi accede all'area di lavoro deve indossare un dispositivo di protezione individuale. *Frammenti dell'oggetto su cui si sta lavorando o derivanti dalla eventuale rottura di un accessorio potrebbero essere proiettati via e provocare lesioni personali nell'area immediatamente attigua alla zona di lavoro.*
- k) Tenere l'utensile solo utilizzando le apposite superfici, in particolare durante l'esecuzione di operazioni nelle quali l'accessorio per il taglio può venire a contatto con cavi nascosti.
- l) Non poggiare mai l'utensile fino a quando l'accessorio non si è arrestato completamente. *L'accessorio, se ancora in rotazione, potrebbe far presa sulla superficie e far perdere il controllo dell'utensile.*
- m) Non azionare l'utensile mentre lo si trasporta lateralmente. Il contatto accidentale con l'accessorio in rotazione potrebbe far catturare parti degli indumenti, che verrebbero trascinati all'interno dell'accessorio.
- n) Pulire con regolarità le aperture per la ventilazione dell'utensile. *Le ventole del motore aspirano all'interno della scocca la polvere, e un accumulo eccessivo di polvere può esporre al rischio di folgorazioni.*
- o) Non azionare l'utensile in prossimità di materiali infiammabili. *Le scintille potrebbero provocare l'accensione di tali materiali.*
- p) Non usare accessori che richiedono refrigeranti liquidi. *L'uso di refrigeranti liquidi, quali acqua o altri liquidi, può esporre al rischio di folgorazione elettrica.*

- q) La mano dell'utente deve essere sull'impugnatura mentre si lavora. *Usare sempre le impugnature ausiliarie in dotazione con l'apparecchio. Una perdita del controllo potrebbe causare lesioni alla persona.*

## ALTRE ISTRUZIONI SULLA SICUREZZA PER OGNI TIPO DI FUNZIONAMENTO

Il rischio di rimbalzo indietro e avvisi relativi Il rimbalzo indietro è una reazione improvvisa causata dall'inceppamento di un disco, di un supporto per tampone, di una spazzola o di un qualsiasi altro accessorio. L'inceppamento mette il disco in una condizione di stallo temporaneo e in al conseguente movimento incontrollato in direzione opposta dell'accessorio in rotazione, nel punto in cui si è verificato l'inceppamento. Ad esempio, se un disco abrasivo si inceppa nel pezzo in lavorazione, il bordo esterno del disco che sta penetrando nel punto in cui si verifica l'inceppamento può affondare di più nella superficie del materiale, e di conseguenza il disco potrebbe saltare indietro. Il disco può saltare verso l'operatore o allontanarsi da esso, in relazione alla direzione di rotazione del disco nel punto in cui si verifica l'inceppamento. Inoltre i dischi abrasivi possono rompersi in queste condizioni.

Il rimbalzo indietro è il risultato di un uso e/o procedure errate, o di condizioni che possono essere evitate se si adottano le misure di sicurezza fornite di seguito.

- a) **Mantenere una presa salda con entrambe le mani sull'utensile elettrico e posizionare il corpo e le braccia in modo da resistere alle forze di contraccolpo. Utilizzare sempre la maniglia ausiliaria, se fornita, per il massimo controllo sul contraccolpo o sulla reazione di coppia durante l'avvio. L'operatore può controllare le reazioni di coppia o le forze di contraccolpo, se vengono prese le precauzioni adeguate.**
- b) **Non posizionare mai la propria mano in prossimità dell'accessorio in rotazione. Gli accessori possono rimbalzare e colpire la mano.**
- c) **Non posizionare il proprio corpo in una zona in cui probabilmente potrebbe arrivare l'utensile in caso di rimbalzo indietro. In caso**

## SMERIGLIATRICE ANGOLARE A BATTERIA

*di rimbalzo, l'utensile viene spinto in direzione opposta a quella del movimento del disco nel punto in cui si verifica l'inceppamento.*

- d) Prestare attenzione particolare quando si opera su angoli, bordi acuminati, ecc., evitare di avvicinare l'accessorio facendolo rimbalzare. *Angoli, bordi acuminati hanno la tendenza a far rimbalzare l'accessorio con conseguente perdita del controllo o rimbalzo indietro.*
- e) Non montare una lama per sega a catena per intaglio del legno, una mola diamantata segmentata con uno spazio periferico maggiore di 10 mm o una lama per sega dentata. *Tali lame creano frequenti contraccolpi e perdita di controllo.*

### AVVISI DI SICUREZZA SPECIFICI PER LE OPERAZIONI DI SMERIGLIATURA E TAGLIO CON ABRASIONE

- a) Usare solo i dischi del tipo di quelli consigliati per questo utensile e la protezione specifica per il disco selezionato. *Non è possibile proteggere in modo adeguati dischi non realizzati per questo utensile,, che pertanto risultano essere poco sicuri.*
- b) Dischi abrasivi piegati a gomito devono essere montati in modo tale che la loro superficie abrasiva non sporga oltre il piano del bordo della cuffia di protezione. *Un disco abrasivo montato in modo non corretto che sporge dal piano del bordo della cuffia di protezione non può essere schermato sufficientemente.*
- c) La protezione deve essere fissata bene all'utensile e posizionata in modo tale da garantire la massima sicurezza, in modo da esporre verso l'operatore una porzione ridotta del disco. *La cuffia di protezione protegge l'operatore da frammenti, da contatto accidentale con l'utensile*
- d) I dischi devono essere utilizzati solo per le applicazioni specifiche per le quali sono stati realizzati. *Ad esempio: non smerigliare con il fianco di dischi di taglio. I dischi abrasivi da taglio sono realizzati per smerigliare sul*

*diametro, e le forze applicati sui lati possono farli saltare sulla superficie di lavoro.*

- e) Utilizzare sempre flangie delle dimensioni e forma corretti per il disco selezionato. *Le flangie idonee supportano il disco, riducendo così la possibilità di rottura del disco. La flangie per i dischi da taglio possono essere diverse dalle flangie per i dischi destinati alla smerigliatura.*
- f) Non utilizzare dischi consumati, provenienti da utensili di dimensioni maggiori. *I dischi realizzati per utensili di dimensioni maggiori non sono idonei per le velocità più elevate di utensili più piccoli e potrebbero rompersi.*
- g) Quando si utilizzano ruote a doppio uso, utilizzare sempre la protezione corretta per l'applicazione da eseguire. *Il mancato utilizzo della protezione corretta potrebbe non fornire il livello di protezione desiderato, con il rischio di gravi lesioni.*
- h) **Attenzione!** La molatura di sottili lamiere metalliche o di altre strutture facilmente vibranti e di ampia superficie può comportare un'emissione di rumore totale molto più elevata (fino a 15 dB) rispetto ai valori di emissione sonora dichiarati. A tali pezzi si dovrebbe impedire, per quanto possibile, di emettere suoni mediante misure adeguate, come ad esempio l'applicazione di tappetini smorzanti flessibili e pesanti. Anche la maggiore emissione di rumore deve essere presa in considerazione sia per la valutazione del rischio derivante dall'esposizione al rumore che per la scelta di un'adeguata protezione dell'udito.

### ALTRI AVVISI DI SICUREZZA SPECIFICI PER LE OPERAZIONI DI TAGLIO PER ABRASIONE

- a) Evitare che il disco di taglio si inceppi e non applicare una pressione eccessiva. *Evitare di fare tagli troppo profondi. Se si sottopone a stress eccessivo il disco, si aumentano le possibilità che il disco si pieghi con conseguente rischio di rimbalzo indietro o di rottura del disco.*
- b) Non posizionare il proprio corpo in linea e

dietro il disco. Quando il disco, nel punto di lavoro viene allontanato dal proprio corpo, il possibile rimbalzo può far sbatter il disco in rotazione e l'utensile direttamente sul corpo dell'operatore.

- c) Se il disco si sta piegando o quando si interrompe il taglio per una qualsiasi ragione, spegnere e l'utensile e tenerlo fino all'arresto completo del disco. Non tentare mai di togliere il disco di taglio dal taglio mentre il disco è ancora in movimento, in caso contrario si rischia il rimbalzo all'indietro. *Eliminare le cause probabili che hanno portato alla piegatura del disco.*
- d) Non riavviare l'operazione di taglio del pezzo. Attendere che il disco sia arrivato alla velocità massima e rientrare nel taglio con attenzione. *Se l'utensile viene riavviato all'interno del taglio, il disco potrebbe piegarsi, saltare in avanti o rimbalzare indietro.*
- e) Sostenere pannelli e qualsiasi oggetto di lavorazione di grandi dimensioni per evitare che il disco si blocchi e causi un rimbalzo indietro. *Gli oggetti di grandi dimensioni tendono a piegarsi sotto il proprio peso. Collocare dei sostegni sotto l'oggetto in prossimità della linea di taglio, su entrambi i lati del disco.*
- f) Prestare particolare attenzione nella esecuzione di tagli cechi in pareti o altre parti non a vista. *Il disco potrebbe tagliare tubazioni dell'acqua o del gas, cavi elettrici o altri oggetti che potrebbero provocare il rimbalzo indietro dell'apparecchiatura.*
- g) Non tentare di eseguire tagli curvi. Sollecitare eccessivamente la ruota aumenta il carico e la suscettibilità alla torsione o all'inceppamento della ruota nel taglio e la possibilità di contraccolpi o rottura della ruota, che possono portare a gravi lesioni.

## ISTRUZIONI PER LA SICUREZZA DEL PACCO BATTERIA

- a) Non smontare, aprire o strappare le cellule secondarie o il pacco batteria.
- b) Non cortocircuitare un pacco batteria. Non conservare un pacco batteria disordinatamente in una scatola o un cassetto in cui potrebbero cortocircuitarsi tra essi o essere cortocircuitati da altri oggetti metallici. Quando il pacco batteria non è in uso, tenerlo lontano da altri oggetti metallici come graffette, monete, chiavi, chiodi, viti e altri piccoli oggetti metallici, potrebbe avverarsi un collegamento tra i due terminali. Collegare i terminali della batteria potrebbe causare incendi o ustioni.
- c) Non esporre il pacco batteria a calore o fuoco. Evitare di conservarli alla luce diretta del sole.
- d) Non sottoporre il pacco batteria a scosse meccaniche.
- e) In caso di perdite da una cellula, evitare che il liquido entri in contatto con la pelle o gli occhi. In caso di contatto, lavare l'area interessata con abbondante acqua e consultare un medico.
- f) Tenere le cellule e il pacco batteria puliti e asciutti.
- g) Pulire i terminali delle cellule e del pacco batteria con un panno pulito e asciutto nel caso in cui si sporchino.
- h) Il pacco batteria deve essere caricato prima dell'uso. Utilizzare sempre il caricatore corretto e consultare le istruzioni.
- i) Non lasciare un pacco batteria in carica se non in uso.
- j) Dopo lunghi periodi di conservazione, potrebbe essere necessario caricare e scaricare le cellule o il pacco batteria diverse volte per ottenere le massime prestazioni.
- k) Ricaricare unicamente con il caricabatterie indicato dal costruttore; non utilizzare altri caricabatterie.
- l) Non utilizzare un pacco batteria non progettato per l'uso con l'apparecchiatura.
- m) Tenere il pacco batteria fuori dalla portata dei bambini.
- n) Conservare i documenti originali del prodotto per riferimenti futuri.
- o) Rimuovere la batteria dall'apparecchiatura, se non in uso.
- p) Smaltire adeguatamente.
- q) Non mischiare batterie di diverse marche, capacità, dimensioni o tipologia nello stesso dispositivo.
- r) Protégez la batterie des micro-ondes et des hautes pressions.
- s) Attention ! Ne pas utiliser de piles non rechargeables.

## SMERIGLIATRICE ANGOLARE A BATTERIA

### SICUREZZA DEL PRODOTTO ISTRUZIONI GENERALI DI SICUREZZA

**!** **AVVERTENZA!** Leggere tutte le avvertenze per la sicurezza e tutte le istruzioni. *Eventuali errori nell'adempimento delle istruzioni qui di seguito riportate potranno causare scosse elettriche, incendi e/o lesioni gravi.*

Conservare tutti gli avvisi e le istruzioni per poterle consultare quando necessario.

L'apparecchio può essere usato da bambini da 8 anni in su e persone con ridotte capacità fisiche, sensoriali o mentali, o con mancanza di esperienza e conoscenza, se sono sotto la supervisione o seguono le istruzioni sull'uso dell'apparecchio in modo sicuro e comprendono i possibili rischi. I bambini non devono giocare con l'apparecchio. La pulizia e la manutenzione non devono essere fatte dai bambini senza supervisione.

Se il cavo di alimentazione è danneggiato, deve essere sostituito dal produttore, dal centro servizi o da personale qualificato in modo da evitare rischi.

1. Prima di effettuare la carica delle batterie leggere le istruzioni.
2. Non caricare batterie con perdita di elettroliti.
3. Non utilizzare caricatori per operazioni diverse da quelle per le quali sono stati realizzati.
4. Collegare il caricatore solo ad alimentazione CA.
5. Solo uso interno, non esporre alla pioggia o all'acqua.
6. Il caricatore deve essere protetto dall'umidità.
7. Non usare il caricatore all'esterno.
8. Non cortocircuitare i contatti della batteria o del caricatore.
9. Rispettare la polarità "+/-" durante la ricarica.
10. Non aprire l'apparecchiatura. Tenerla fuori dalla portata dei bambini.
11. Non ricaricare le batterie di altri costruttori.
12. Verificare che il collegamento tra caricabatteria e la batteria sia posizionato in modo corretto.
13. Evitare che le aperture di ventilazione del caricabatterie siano ostruite da oggetti.

Proteggere la macchina da polvere e umidità. Riporre il caricabatterie in un luogo asciutto e temperato.

14. Durante la ricarica delle batterie, verificare che il caricabatterie si trovi in un'area ben ventilata e distante da materiali infiammabili. Le batterie possono scaldarsi durante la ricarica. Non lasciare incustoditi batterie e caricatori durante la ricarica.
15. Non ricaricare batterie che non siano ricaricabili, perché potrebbero surriscaldarsi ed esplodere.
16. Una maggior durata nel tempo e prestazioni migliori possono essere ottenute se le batterie vengono caricate a una temperatura dell'aria compresa tra i 18°C e i 24°C. Non caricare le batterie a temperature inferiori a 0°C o superiori a 40°C. Questo dettaglio è importante in quanto può evitare danni seri alle batterie.
17. Caricare solo batterie dello stesso modello fornito dal produttore e dei modelli raccomandati dal produttore.

### SIMBOLI



Per ridurre il rischio di lesioni, l'utente deve leggere il manuale di istruzioni



Attenzione



Indossare protezione per le orecchie



Indossare protezione per gli occhi



Indossare una mascherina antipolvere



Operare sempre con due mani



Non utilizzare la protezione per operazioni di sezionamento

 I prodotti elettrici non possono essere gettati tra i rifiuti domestici. L'apparecchio da rottamare deve essere portato al centro di riciclaggio per un corretto trattamento. Controllare con le autorità locali o con il rivenditore per localizzare il centro di riciclaggio più vicino.

 Solo uso interno

 Leggere il manuale

 Terminale positivo

 Terminale negativo

 T2A Fusibile

 Classe protezione

 Se smaltite in maniera scorretta, le batterie potrebbero entrare nel ciclo dell'acqua, con conseguenti rischi per l'ambiente. Non smaltire le batterie esaurite nei rifiuti generici.

 Non bruciare



Batteria agli ioni di litio (Li-Ion). Questo prodotto è stato contrassegnato con un simbolo riguardante la raccolta differenziata per tutti i pacchi batteria. La batteria sarà poi riciclata o demolita allo scopo di ridurre l'impatto ambientale. I pacchi batteria possono costituire un pericolo per l'ambiente e per la salute umana in quanto contengono sostanze pericolose.

IT

## ELENCO DEI COMPONENTI

1. MANIGLIA AUSILIARIA
2. PULSANTE DI BLOCCO DEL MANDRINO
3. FESSURA DI VENTILAZIONE
4. INTERRUTTORE ON/OFF
5. MANIGLIA PRINCIPALE
6. PULSANTE DI RILASCIO DEL PACCO BATTERIA*
7. INDICATORE DI CAPACITÀ DELLA BATTERIA*
8. PACCHETTO BATTERIA*
9. PROTEZIONE PER LA RETTIFICA A CAMBIO RAPIDO
10. DISCO*
11. LEVA DI SERRAGGIO
12. CHIAVE A BRUGOLA
13. PROTEZIONE ESTERNA

\* Non tutti gli accessori illustrati o descritti sono inclusi nella consegna standard.

## SMERIGLIATRICE ANGOLARE A BATTERIA

### DATI TECNICI





Codice AG20X-115 AG20X-125 AG20X-125FT (20X-115/20X-125-designazione del macchinario rappresentativo del Smerigliatrice angolare)

	AG20X-115	AG20X-125	AG20X-125FT
Voltaggio	18V  (20V Max.)		
Velocità a vuoto	8500 /min		
Dimensione del filetto dell'albero	M14		
Dimensione del disco	115mm	125mm	125mm
Batteria	/	/	BI20-4 (4.0Ah)
Caricabatteria	/	/	C20-2 (2.0A)
Peso della macchina	1.63kg (Senza batteria)	1.65kg (Senza batteria)	2.3kg (con batteria)

### PACCHI BATTERIA ADATTI

Numero di articolo	BI20-2	BI20-4
Capacità della batteria	2.0Ah	4.0Ah

### CARICABATTERIE ADATTI

Numero di articolo	C20-2	C20-4
Input di caricabatterie	100-240V~50/60Hz, 55W	100-240V~50/60Hz, 95W
Output di caricabatterie	20V  2.0A	20V  4.0A
Tempo di ricarica (approssimativo)	1hr (2.0 Ah) 2hrs (4.0 Ah)	30mins (2.0 Ah) 60mins (4.0 Ah)
Classe di protezione del caricabatterie	 /II	 /II

### INFORMAZIONI SUL RUMORE

Pressione sonora ponderata A	$L_{pA}$ : 85dB (A)
Potenza sonora ponderata A	$L_{WA}$ : 96dB (A)
$K_{pA}$ & $K_{WA}$	3.0dB (A)
Indossare protezione per le orecchie.	

### INFORMAZIONI SULLA VIBRAZIONE

I valori totali di vibrazione sono determinati secondo lo standard EN 62841:	
Levigatura di superfici e taglio abrasivo	Valore emissione vibrazioni $a_{h,AG}$ or $a_{h,SG}$ = 3.448 m/s <sup>2</sup>
	Incertezza K = 1.5m/s <sup>2</sup>
Tagliare	Valore emissione vibrazioni $a_{h,CO}$ = 3.965 m/s <sup>2</sup>
	Incertezza K = 1.5m/s <sup>2</sup>



Il valore totale di emissione di vibrazioni dichiarato e il valore di emissioni sonore dichiarati sono stati misurati in base a un metodo di collaudo standard e possono essere utilizzati per il confronto di un utensile con un altro.

Il valore totale di emissione di vibrazioni dichiarato e il valore di emissioni sonore dichiarato possono anche essere utilizzati in una valutazione preliminare dell'esposizione.

**!** **ATTENZIONE:** Il valore delle vibrazioni emesse durante il reale utilizzo dello strumento può differire dal valore dichiarato in base ai modi con cui viene usato lo strumento, ai seguenti esempi e ad altre variabili:

Come viene usato l'elettro utensile e quali sono i materiali tagliati o forati.

Le condizioni e la buona manutenzione dell'elettro utensile.

L'uso dell'accessorio corretto per il taglio e la sua affilatura, nonché le sue buone condizioni.

La tenuta della presa sulle impugnature e se vengono utilizzati eventuali accessori antivibrazioni e antirumore.

L'adeguatezza dell'utilizzo dell'elettro utensile rispetto a quanto previsto.

**Questo elettro utensile potrebbe causare l'insorgenza della sindrome della vibrazione dell'avambraccio se il suo utilizzo non viene gestito correttamente.**

**!** **ATTENZIONE:** per essere precisi, una stima del livello di esposizione nelle attuali condizioni di utilizzo dovrebbe anche tenere conto di tutte le parti del ciclo operativo, come le volte in cui lo strumento viene spento e il tempo in cui viene lasciato girare a vuoto senza realmente fare il suo lavoro. Questo potrebbe ridurre significativamente il livello di esposizione sul periodo di lavoro totale. Aiuto a minimizzare il rischio di esposizione alle vibrazioni e al rumore.

Usare sempre scalpelli, trapani e lame affilati.

Conservare questo elettro utensile sempre in conformità a queste istruzioni e mantenerlo ben lubrificato (dove appropriato).

Se l'utensile deve essere utilizzato regolarmente, investire in accessori antivibrazioni e antirumore.

Pianificare il lavoro in modo da suddividere i lavori che implicano le maggiori vibrazioni nell'arco di più giorni.

## ACCESSORI

	AG20X-115	AG20X-125	AG20X-125FT
Batteria (BI20-4)	/	/	1
Caricabatteria (C20-2)	/	/	1
Maniglia ausiliaria antivibrazione	1	1	1
Chiave a brugola	1	1	1
Protezione esterna	1	1	1
Protezione per la rettifica a cambio rapido	1	1	1

Si consiglia di acquistare accessori dal negozio in cui viene venduto l'utensile. Per informazioni più dettagliate, consultare la confezione degli accessori. Il personale del negozio può aiutarti con consigli.

## SMERIGLIATRICE ANGOLARE A BATTERIA

### ISTRUZIONI PER L'USO



**NOTA:** Leggere attentamente il manuale di istruzioni prima di utilizzare l'utensile.

#### USO PREVISTO

Questa macchina viene utilizzata per tagliare e sgrossare metallo e pietra senza acqua. Per tagliare il metallo, devono essere utilizzati speciali dispositivi di protezione dal taglio (accessori).

#### PRIMA DELLA MESSA IN FUNZIONE

##### 1. CARICA IL PACCO BATTERIA

Non utilizzare nessun caricabatterie diverso da quello specificatamente fornito per l'uso con l'attrezzatura.

Se il pacco batteria è molto caldo, devi rimuoverlo dal caricabatterie e permettere che si raffreddi prima di ricaricarlo.

Si prega di caricare completamente la batteria prima di immagazzinarla. Se l'attrezzo non verrà utilizzato per lunghi periodi di tempo, caricare la batteria ogni 3 mesi.

##### 2. PER RIMUOVERE O INSTALLARE IL PACCO BATTERIA (VEDERE FIGURA. A1, A2)

Premi fermamente il pulsante di rilascio del pacco batteria e poi fai scorrere il pacco batteria fuori dal tuo attrezzo. Dopo la ricarica, fai scorrere il pacco batteria di nuovo nel porto batteria dell'attrezzo. Una semplice spinta e leggera pressione saranno sufficienti.

##### 3. PROCEDURA DI CARICA (VEDI FIG. A3)

- 1) Collega il caricabatterie a una presa appropriata. La luce verde si illuminerà.
- 2) Fai scorrere il pacco batteria nel caricabatterie, assicurandoti che la batteria sia posizionata correttamente per la carica. La luce verde si spegnerà e la luce rossa si illuminerà per indicare che il processo di carica è iniziato.
- 3) Quando la carica è completata, la luce rossa si spegnerà e la luce verde si illuminerà.
- 4) Dopo aver completamente caricato, scollega il caricabatterie e rimuovi il pacco batteria.





**NOTA:** Se il pacco batteria è bloccato nel caricabatterie, premi il pulsante di rilascio del pacco batteria e rimuovilo.



**ATTENZIONE:** Se la batteria viene caricata dopo un uso prolungato o dopo l'esposizione diretta alla luce solare o al calore, lasciare del attendere affinché la batteria si raffreddi prima della ricarica per ottenere la carica completa.

#### 4. INDICATORE DI CARICA

Questo caricatore è progettato per rilevare alcuni problemi che si possono riscontrare con i pacchi batteria. Le luci d'indicazione segnalano i problemi (fare riferimento alla tavola che segue). In questo caso, inserire un nuovo pacco batteria per determinare se il caricatore è OK. Se la nuova batteria si carica in modo corretto, allora il pacco batteria originale è difettoso e deve essere portato ad un centro di raccolta o riciclaggio. Se il nuovo pacco batteria manifesta gli stessi problemi, far controllare il caricatore presso un centro assistenza autorizzato.

Luce	Accesa/ Lampeggiante	Stato
Rossa accesa 	—————	Caricamento
Luce rossa 	- - - - -	Batteria Difettosa
Verde accesa 	—————	Ricarica completa
Luce verde intermittente 	- - - - -	Attesa caldo/ freddo

#### 5. RIMOZIONE E INSTALLAZIONE DEL PACCO BATTERIA (VEDERE FIGURA. B1, B2)

Premere con forza il pulsante di rilascio del pacco batteria prima e quindi far scorrere il pacco batteria fuori dal vostro utensile. Far scorrere il pacco batteria completamente carico sull'utensile con la forza sufficiente fino a quando si incastra nella posizione corretta.

#### CONTROLLANDO LO STATO DI ALIMENTAZIONE DEL PACCO BATTERIE

Il livello della batteria può essere conosciuto dalla luce indicatrice della batteria premendo il pulsante accanto alle luci.

## ASSEMBLEA

### 1. MONTAGGIO DELL'IMPUGNATURA SUPPLEMENTARE (VEDERE FIGURA. C)

È possibile scegliere, tra due posizioni di lavoro, quella che consente di controllare la smerigliatrice angolare nel modo più sicuro e comodo. Avvitare in senso orario l'impugnatura in uno dei due fori ai lati della scatola dell'ingranaggio.

**NOTA:** Bisognerà usare sempre questa impugnatura per mantenere il controllo completo dell'attrezzo.

### 2. REGOLAZIONE DELLA PROTEZIONE (VEDERE FIGURA. D1-D3)



**AVVERTENZA!** Prima di qualsiasi intervento sulla macchina stessa, rimuovere la batteria dall'utensile.



**AVVERTENZA!** In caso di lavori con disco da sgrossare oppure con mole abrasive da taglio diritto è indispensabile che sia montata la calotta di protezione.

#### -Cuffia di protezione per levigatura

Il nasello codificatore alla calotta di protezione garantisce che possa essere montata soltanto una calotta di protezione che sia adatta al tipo di macchina.

Aprire la levetta di fissaggio. Applicare la calotta di protezione al collare alberino della testa dell'elettro utensile con il nasello codificatore nella scanalatura di codificazione e ruotarla nella posizione necessaria (posizione di lavoro). Per bloccare la calotta di protezione chiudere la levetta di fissaggio.

Il lato chiuso della calotta di protezione deve essere rivolto sempre verso l'operatore.

**NOTA:** Con la leva di serraggio aperta, il dado di regolazione morsetto può essere regolato per assicurare che la protezione sia fissata in sicurezza dopo che la leva di serraggio è stata chiusa.

Cuffia di protezione per la troncatura (Vedere Figura. E1-E3)



**AVVERTENZA!** Per la troncatura di metallo utilizzare sempre la cuffia di protezione per la troncatura. La cuffia di protezione per la troncatura viene montata come la cuffia di protezione per la levigatura. Fissare la protezione esterna sulla protezione della mola da molatura fino all'innesto. La protezione della mola per la molatura e la protezione esterna vengono assemblate insieme

e costituire una protezione ruota per il taglio.

**NOTA:** assicurarsi che i fermagli su ciascun lato della protezione esterna siano agganciati alla protezione della mola per la molatura.

### 3. PULSANTE DI BLOCCO PERNO (VEDERE FIGURA. F)

Pulire il mandrino della smerigliatrice e tutte le parti da montare. Per bloccare e allentare gli utensili abrasivi, bloccare il mandrino della smerigliatrice con il pulsante di bloccaggio del mandrino.



**AVVERTENZA!** Azionare il pulsante di blocco del mandrino solo quando il mandrino della smerigliatrice è fermo!

### 4. INSERIMENTO DEI DISCHI (NON FORNITA) (VEDERE FIGURA. G1-G3)



**AVVERTENZA!** Togliere l'unità batteria dal trapano a percussione prima di procedere con eventuali interventi.

Inserire la flangia interna sul perno dell'utensile. Accertarsi che sia posizionata sulle due parti piatte del perno.

Collocare il disco sul perno e sulla flangia interna. Accertarsi che sia posizionato correttamente.

Inserire la flangia esterna filettata, accertandosi che sia rivolta nella direzione corretta per il tipo di disco. Nel caso dei dischi abrasivi la flangia è inserita con la parte sollevata rivolta verso il disco. Nel caso dei dischi da taglio la flangia è inserita con la porzione sollevata rivolta dalla parte opposta del disco.

Premere il tasto di blocco del perno e ruotare il perno a mano fino a bloccarlo. Tenere premuto il tasto di blocco, stringere la flangia esterna con la chiave in dotazione.

**NOTA:** Dopo aver montato la smerigliatrice e prima di accenderla, verificare che la

## SMERIGLIATRICE ANGOLARE A BATTERIA

smerigliatrice sia montata in modo corretto e che possa essere ruotata liberamente, assicurarsi che la smerigliatrice non ruoti contro la guardia di protezione o altre parti.

### 5. ZONE DI PRESA MANUALE

Durante il funzionamento, tenere sempre la smerigliatrice angolare saldamente con entrambe le mani.

### 6. INTERRUOTTORE DI AVVIO/ARRESTO (VEDERE FIGURA. H)

Per avviare l'elettrotensile, premere prima il retro dell'interruttore on/off, poi premere l'interruttore on/off in avanti.

Per bloccare l'interruttore on / off, premere l'interruttore on / off verso il basso nella parte anteriore fino a quando non si attiva.

Per spegnere l'elettrotensile, premere a breve verso il basso la parte posteriore dell'interruttore on / off, poi rilasciarlo.

### 7. RIMOZIONE DELLA PROTEZIONE

Non rimuovere mai la protezione per altre condizioni di lavoro. Per rimuoverla, togliete prima il disco ed entrambe le flange. Poi aprire la leva di bloccaggio e ruotare la protezione per allineare le sporgenze con i tagli della cassa, quindi rimuovere la protezione. Per rimontare la protezione, ripetere questa procedura al contrario. Conservare tutte le parti in un luogo sicuro.

### 8. USO DELLA SMERIGLIATRICE (VEDERE FIGURA. I)



**AVVERTENZA!** Non accendere la smerigliatrice mentre il disco è a contatto con il pezzo da lavorare.

Attendere che il disco raggiunga la piena velocità prima di iniziare la molatura.

Tenere la smerigliatrice angolare con una mano sull'impugnatura principale e l'altra sull'impugnatura ausiliaria.

Posizionare sempre la protezione in modo da essere esposta verso l'operatore tanto quanto la porzione esposta del disco.

Attenzione alle scintille quando il disco tocca il metallo.

Per un miglior controllo dell'utensile, la rimozione del materiale e un sovraccarico minimo, durante

la molatura mantenere un angolo di circa 15°-30° fra il disco e la superficie di lavoro.

Fare attenzione quando si lavora sugli angoli, dato che la superficie di intersezione può far saltare o girare la smerigliatrice.

Una volta completata la molatura far raffreddare il pezzo. Non toccare la superficie bollente.

### 9. TAGLIO



**AVVERTENZA!** Per la troncatura di metallo utilizzare sempre la cuffia di protezione per la troncatura.

Durante l'operazione di troncatura, non premere, non dare angolature e non oscillare. Operare avanzando moderatamente adattandosi al tipo di materiale in lavorazione.

Non cercare di frenare dischi abrasivi in fase di arresto esercitando pressione lateralmente.

Importante è la direzione in cui si esegue l'operazione di troncatura.

La macchina deve operare sempre in senso opposto a quello della rotazione. Per questo motivo, mai dirigerla nella direzione inversa! In un tal caso si viene infatti a creare il pericolo che la macchina possa sbalzare fuori dal taglio in modo incontrollato.

### 10. SOVRACCARICO

Il sovraccarico danneggia il motore della smerigliatrice. Il sovraccarico può essere dovuto a un uso intensivo dell'utensile per periodi prolungati. Non esercitare mai troppa pressione sull'utensile per velocizzare il lavoro. I dischi abrasivi funzionano in modo più efficiente con una pressione leggera, evitando il calo di velocità dell'utensile.

Se l'utensile diventa troppo caldo, azionarlo a vuoto per 2-3 minuti finché non raggiunge la normale temperatura operativa.

## SUGGERIMENTI OPERATIVI PER LA SMERIGLIATRICE ANGOLARE

1. Avviarla sempre senza carico per raggiungere la velocità massima, quindi cominciare la lavorazione.
2. Non forzare il disco a lavorare più velocemente; una velocità inferiore significa

una maggiore durata.

3. Posizionare sempre il disco a un angolo di 15-30 gradi rispetto al pezzo da lavorare. Un angolo maggiore causerà la formazione di solchi nel pezzo e rovinerà la finitura della superficie. Spostare la smerigliatrice angolare sul pezzo da lavorare in tutte le direzioni.
4. Quando si utilizza un disco di taglio, non cambiare mai l'angolo di taglio; si rischia di bloccare il disco e il motore della smerigliatrice o di rompere il disco. Mentre si taglia, spostare il disco unicamente nella direzione opposta rispetto alla sua rotazione. Se lo si sposta nella stessa direzione della rotazione, il disco potrebbe balzare fuori dalla fessura di taglio.
5. Per tagliare del materiale molto duro, si ottengono i risultati migliori con un disco diamantato.
6. Il disco diamantato può surriscaldarsi con l'uso. In tal caso si vedrà un anello di scintille attorno al disco in rotazione. Interrompere l'operazione di taglio e attendere che il disco si raffreddi facendolo ruotare senza carico per 2-3 minuti.
7. Verificare sempre che il pezzo da lavorare sia fissato saldamente per evitare che si sposti durante la lavorazione.

## MANUTENZIONE

Rimuovere la spina dalla presa di corrente prima di eseguire qualsiasi regolazione, riparazione o manutenzione.

L'attrezzo non richiede lubrificazione o manutenzione aggiuntiva.

All'interno dell'attrezzo non ci sono parti riparabili da parte dell'utente. Non usare mai acqua o detergenti chimici per pulire l'attrezzo. Pulire con un panno asciutto. Immagazzinare sempre gli attrezzi elettrici in luoghi asciutti. Tenere pulite le aperture di ventilazione del motore. Tenere puliti dalla polvere tutti i controlli operativi. La formazione di scintille all'interno delle aperture di ventilazione, è un fenomeno normale che non crea danni all'attrezzo.

### Per gli utensili a batteria

La temperatura ambientale raccomandata per l'uso e la conservazione dell'utensile e della batteria è di 0°C-45°C.

La temperatura ambientale raccomandata per il caricabatterie durante la carica è di 0°C-40°C.

## TUTELA AMBIENTALE



I prodotti elettrici non possono essere gettati tra i rifiuti domestici.

L'apparecchio da rottamare deve essere portato al centro di riciclaggio per un corretto trattamento. Controllare con le autorità locali o con il rivenditore per localizzare il centro di riciclaggio più vicino.

**SMERIGLIATRICE ANGOLARE A BATTERIA**

# EC

# Dichiarazione di

# Conformità



Noi :

**HYUNDAI Corporation Holdings Europe**  
Am Kronberger Hang 2A, 65824, Schwalbach am Taunus  
Germany

Dichiariamo che il prodotto dettagliato di seguito :  
**Smerigliatrice angolare a batteria**

**MODELLO : AG20X-115 AG20X-125 AG20X-125FT**  
**FUNZIONE : Smerigliatura periferica e laterale**

Soddisfa i requisiti delle direttive del Consiglio :  
2006/42/EC, 2014/30/EU, 2014/35/EU  
2011/65/EU & (EU)2015/863  
(EU) 2023/1542

Gli standard conformano alla :  
EN 62841-1, EN IEC 62841-2-3,  
EN IEC 55014-1, EN IEC 55014-2,  
EN 62133-2, EN IEC 63000  
EN 60335-1, EN 60335-2-29, EN 62233,  
EN IEC 61000-3-2, EN 61000-3-3

La persona autorizzata a costituire il fascicolo tecnico,  
Nome : Hyundae Kim  
Indirizzo : HYUNDAI Corporation Holdings Europe  
65824 Schwalbach am Taunus, Germany

Direttore generale

Jaiwon Hur

Responsabile del progetto

Sungwoo Hong

Date : 2024.09.25

# MANUAL ORIGINAL SEGURIDAD DEL PRODUCTO ADVERTENCIAS DE SEGURIDAD GENERALES SOBRE HERRAMIENTAS ELÉCTRICAS

 **ADVERTENCIA:** Lea todas las advertencias de seguridad, instrucciones, ilustraciones y especificaciones que acompañan a esta herramienta eléctrica. Si no se respetan todas las instrucciones que se indican abajo, podría producirse una descarga eléctrica, un incendio o alguien podría resultar herido de gravedad.

Conserve todas las advertencias e instrucciones para futuras consultas.

El término "herramienta eléctrica" en todas las advertencias siguientes corresponde a la herramienta eléctrica con o sin cable.

## 1. ZONA DE TRABAJO

- Mantener su lugar de trabajo limpio y bien iluminado. Bancos de trabajo desordenados y lugares oscuros invitan a los accidentes.
- No utilizar herramientas eléctricas en atmósferas explosivas, como por ejemplo en presencia de líquidos inflamables, gases o polvo. Las herramientas eléctricas crean chispas que pueden encender el polvo o los vapores.
- Mantener alejados a los niños y visitantes mientras opera una herramienta eléctrica. Las distracciones pueden hacerle perder el control.

## 2. SEGURIDAD ELÉCTRICA

- Los enchufes de la herramienta eléctrica deben encajar perfectamente en el tomacorriente. Nunca modificar el enchufe de ninguna manera. No utilizar adaptadores con herramientas eléctricas conectadas a tierra. Los enchufes no modificados y los que encajan perfectamente en el tomacorriente reducirán el riesgo de descarga eléctrica.
- Evitar el contacto del cuerpo con superficies conectadas a tierra tales como caños, radiadores, cocinas y heladeras. Existe un riesgo creciente de descarga eléctrica si su cuerpo queda conectado a tierra.
- No exponer las herramientas eléctricas a la lluvia y no guardar en lugares húmedos. El agua que penetra en ellas aumentará el riesgo de una descarga eléctrica.
- No abusar del cable. Nunca utilizar el cable para transportar, tirar o desenchufar la

herramienta eléctrica. Mantener el cable alejado del calor, del aceite, de bordes agudos o piezas móviles. Los cables dañados o enredados aumentan el riesgo de descarga eléctrica.

- Quando utilice su herramienta eléctrica al aire libre, emplear un prolongador apto para uso en exteriores. El empleo de cables para uso al aire libre reduce el riesgo de descarga eléctrica.
- Si es necesario utilizar la herramienta motorizada en un lugar muy húmedo, utilice una fuente de alimentación con dispositivo de corriente residual (RCD). El uso de un RCD reduce el riesgo de descarga eléctrica.

## 3. SEGURIDAD PERSONAL

- Mantenerse alerta, poner atención en lo que está haciendo y utilice el sentido común mientras opera una herramienta eléctrica. No emplear la herramienta cuando se encuentre cansado o bajo la influencia de drogas, alcohol o medicación. Un momento de falta de atención durante el manejo de herramientas eléctricas puede dar lugar a daños corporales serios.
- Utilizar equipo de seguridad. Usar siempre protección ocular. Equipo de seguridad como máscaras contra el polvo, zapatos antideslizantes de seguridad, sombrero o protección auditiva para condiciones apropiadas reducirá daños corporales.
- Evite el arranque accidental. Asegúrese de que el interruptor se encuentra desactivado antes de enchufar la máquina o colocar la batería, al tomar la herramienta o transportarla. Transportar herramientas con el dedo en el interruptor o enchufar la herramienta cuando el interruptor está encendido invitan a los accidentes.
- Retire llaves de ajuste o llaves inglesas antes de poner la herramienta en funcionamiento. Una llave que queda unida a una pieza móvil de la herramienta puede originar daños corporales.
- No extralimitarse. Mantenerse firme y con buen equilibrio en todo momento. Esto permite un mejor control de la herramienta en situaciones inesperadas.
- Vestirse apropiadamente. No usar ropa suelta ni alhajas. Mantenga el pelo, la ropa y los guantes alejados de las piezas en movimiento. La ropa suelta, las alhajas o el cabello largo pueden ser atrapados por las piezas móviles.
- Si se proporcionan dispositivos para la extracción y recolección de polvo, asegurarse de que estos estén conectados y utilizados correctamente. El uso de estos

## AMOLADORA ANGULAR INALÁMBRICA

*dispositivos puede reducir peligros relacionados con el polvo.*

- h) No permita que el hecho de estar familiarizado con el uso de herramientas le haga volverse descuidado o ignorar las normas de seguridad. *La falta de atención puede provocar heridas graves en una fracción de segundo.*

### 4. MANTENIMIENTO DE LA HERRAMIENTA MOTORIZADA

- a) No forzar la herramienta eléctrica. Utilizar la herramienta eléctrica correcta para su aplicación. *La herramienta eléctrica correcta hará el trabajo mejor y más seguro a la velocidad para la cual fue diseñada.*
- b) No utilizar la herramienta eléctrica si el interruptor no la enciende o apaga. *Cualquier herramienta eléctrica que no pueda ser controlada con el interruptor es peligrosa y debe ser reparada.*
- c) Desconecte el enchufe de la toma eléctrica y/ o la batería de la herramienta antes de realizar cualquier ajuste, cambiar un accesorio o guardar la herramienta. *Tales medidas de seguridad preventivas reducen el riesgo de arranque accidental de la herramienta.*
- d) Mantener las herramientas eléctricas que no usa fuera del alcance de los niños y no permita que personas no familiarizadas con la herramienta o con estas instrucciones maneje la herramienta eléctrica. *Las herramientas eléctricas son peligrosas en manos de usuarios inexpertos.*
- e) Revisar las herramientas eléctricas. Comprobar si hay desalineamiento o atascamiento de piezas móviles, rotura de piezas en general y cualquier otra condición que pueda afectar la operación normal de la herramienta. *Si se verifican daños, recurra a un service calificado antes de volver a usar la herramienta. Las herramientas mal mantenidas causan muchos accidentes.*
- f) Mantener las piezas de corte limpias y afiladas. *Puesto que son menos probables de atascarse y más fáciles de controlar.*
- g) Utilizar la herramienta eléctrica, accesorios y brocas etc., de acuerdo con estas instrucciones y de la manera prevista para el tipo particular de herramienta eléctrica, teniendo en cuenta las condiciones de trabajo y el trabajo a ser realizado. *El uso de la herramienta eléctrica para otras operaciones distintas de lo previsto podría dar lugar a una situación peligrosa.*

- h) Mantenga las empuñaduras y las superficies de agarre secas, limpias y sin aceite ni grasa. *Una empuñadura o una superficie de agarre resbaladiza dificultan la correcta manipulación y el control de la herramienta en situaciones imprevistas.*

### 5. UTILIZACIÓN Y MANTENIMIENTO DE LA BATERÍA

- a) Recargar solamente con el cargador indicado por el fabricante. *Un cargador adaptado a un tipo de batería podría crear un riesgo de incendio si se utiliza con una diferente batería.*
- b) Utilizar las herramientas eléctricas solamente con baterías especialmente adaptadas. *La utilización de cualquier otra batería podría causar un riesgo de incendio o herida.*
- c) Cuando la batería no está en uso, tenerla lejos de los objetos metálicos como los trombones, las piezas de moneda, las llaves, los clavos, los tornillos, o cualquier otro pequeño objeto metálico susceptibles de establecer una conexión de un terminal a otra. *El cortocircuito de un terminal a otra puede causar quemaduras o un incendio.*
- d) Hay una fuga de líquido de la batería. Evitar todo contacto. Si entre accidentalmente en contacto con este líquido, lavar con agua limpia. En caso de contacto con los ojos, consultar a un médico. *El líquido presente en las baterías puede causar irritaciones o quemaduras.*
- e) No utilice una batería o una herramienta que estén dañadas o hayan sido modificadas. *Las baterías dañadas y modificadas pueden comportarse de forma imprevisible y provocar un incendio, una explosión o herir a alguien.*
- f) No arroje una batería o herramienta al fuego ni las exponga a una temperatura excesiva. *La exposición al fuego y a temperaturas superiores a 130 °C puede provocar una explosión.*
- g) Respete todas las instrucciones de carga y no cargue la batería o la herramienta fuera del rango de temperatura especificado en las instrucciones. *Una carga inadecuada o a una temperatura fuera del rango especificado puede ocasionar daños en la batería y aumentar el riesgo de incendio.*

### 6. REPARACIÓN

- a) Permitir que el mantenimiento de su herramienta eléctrica sea efectuado por una persona calificada usando solamente piezas de recambio idénticas. *Esto es primordial para mantener la seguridad de la herramienta eléctrica.*
- b) No intente reparar nunca una batería dañada.



*Cualquier intervención técnica en una batería debe ser realizada exclusivamente por el fabricante o por un servicio técnico autorizado.*

## INSTRUCCIONES DE SEGURIDAD PARA TODAS LAS OPERACIONES

Advertencias de seguridad comunes para operaciones de amoladura o corte abrasivo:

- a) Esta herramienta eléctrica ha sido diseñada para funcionar como amoladora, o herramienta de corte. Familiarícese con todas las advertencias e instrucciones de seguridad, ilustraciones y especificaciones proporcionadas con esta herramienta. *Si no sigue las instrucciones que se presentan a continuación podrían producirse descargas eléctricas, incendios y/o serias lesiones.*
- b) No se recomienda realizar operaciones de lijado, cepillado metálico, pulido con esta herramienta. *Las operaciones para las que la herramienta no ha sido diseñada podrían suponer un riesgo y causar lesiones personales.*
- c) No convierta esta herramienta eléctrica para que funcione de una manera que no esté específicamente diseñada y especificada por el fabricante de la herramienta. *Una conversión de este tipo puede provocar una pérdida de control y provocar lesiones personales graves.*
- d) La velocidad nominal del accesorio debe ser al menos igual a la velocidad máxima marcada en la herramienta. *Los accesorios que funcionen por encima de su velocidad nominal podrían salir disparados.*
- e) El diámetro exterior y el grosor del accesorio debe encontrarse dentro de la capacidad de su herramienta. *Los accesorios del tamaño incorrecto no podrán protegerse y controlarse correctamente.*
- f) Los útiles de fijación a rosca deberán ajustar exactamente en la rosca del husillo. En los útiles de fijación por brida su diámetro de encaje deberá ser compatible con el de alojamiento en la brida. *Los útiles que no vayan fijados exactamente sobre la herramienta eléctrica giran descentrados, vibran mucho, y pueden hacerle perder el control sobre el aparato.*
- g) Las dimensiones del montaje de accesorios deben coincidir con las dimensiones del hardware de montaje de la herramienta eléctrica. *Los accesorios que no coincidan con los accesorios de montaje de la herramienta eléctrica se desequilibrarán, vibrarán excesivamente y pueden provocar la pérdida de control.*
- h) No utilice un accesorio dañado. Antes de cada uso, inspeccione el accesorio en busca de defectos: las ruedas abrasivas con grietas o residuos, los paneles de apoyo con grietas, deterioros o desgaste excesivo. Si se deja caer la herramienta, inspeccione los daños o instale un accesorio nuevo. Después de inspeccionar e instalar un accesorio, colóquese usted mismo y a todos los observadores lejos del plano de rotación del accesorio y ponga la herramienta en funcionamiento a la máxima velocidad sin carga durante un minuto. *Los accesorios dañados suelen romperse durante esta prueba.*
- i) Utilice equipamiento de protección personal. Dependiendo de la aplicación, utilice escudos faciales, gafas de seguridad o protección ocular. Si es necesario, utilice una máscara antipolvo, protectores auditivos, guantes y delantal que permitan detener los pequeños fragmentos abrasivos. *La protección ocular debe detener los residuos voladores generados por las distintas operaciones. La máscara antipolvo o el respirador deben ser capaces de filtrar partículas generadas por el uso. La exposición prolongada a ruidos de alta intensidad podría provocar problemas auditivos.*
- j) Mantenga a los observadores a una distancia segura, alejados del área de trabajo. Cualquier persona que penetre en el área de trabajo debe utilizar equipamiento de protección personal. *Los fragmentos de una pieza de trabajo o un accesorio roto podrían volar y causar lesiones lejos del área inmediata de uso.*
- k) Sostenga la herramienta únicamente por medio de superficies aislantes, al realizar una operación en la que el accesorio de corte pueda entrar en contacto con cableado oculto. *El contacto con conductores bajo tensión puede hacer que las partes metálicas del aparato le provoquen una des-*

## AMOLADORA ANGULAR INALÁMBRICA

*carga eléctrica.*

- l) No deposite la herramienta hasta que el accesorio se haya detenido por completo. *El accesorio giratorio podría arrastrar la superficie y tirar de la herramienta fuera de su control.*
- m) No utilice la herramienta mientras la transporta a un lado. *El contacto accidental con el accesorio giratorio podría arrastrar su ropa, atrayendo el accesorio hacia su cuerpo.*
- n) Limpie regularmente las ventilaciones de la herramienta. *El ventilador del motor arrastra el polvo hacia el interior de la carcasa, y la acumulación excesiva de polvo metálico podría generar riesgos eléctricos.*
- o) No utilice la herramienta cerca de materiales inflamables. *Las chispas podrían prender los materiales.*
- p) No utilice accesorios que requieran refrigerantes líquidos. *El uso de agua u otros refrigerantes líquidos podría provocar una electrocución o descarga.*
- q) Sostenga el asa con la mano mientras trabaja. Utilice siempre las asas auxiliarse suministradas con la herramienta. La pérdida de control podría provocar lesiones personales.

## OTRAS INSTRUCCIONES DE SEGURIDAD PARA TODAS LAS OPERACIONES

Advertencias sobre retroceso y relacionadas  
El retroceso es una reacción súbita provocada por una pieza giratoria, panel de lijado, cepillo u otro accesorio atascado. El atasco causa una rápida detención de accesorio giratorio, que a su vez provoca una fuerza sin control en la herramienta, opuesta a la dirección de giro del accesorio en el punto del atasco.

Por ejemplo, si una rueda de lijado queda atascada en la pieza de trabajo, el borde de la rueda que entra en la superficie del material podría producir un retroceso. La rueda podría saltar hacia el usuario o en dirección contraria, dependiendo de la dirección de movimiento de la rueda en el punto del atasco. Las ruedas de lijado podrían además romperse en estas condiciones.

El retroceso es el resultado del mal uso de la herramienta y/o un procedimiento de uso o condición que pudiera evitarse tomando las

precauciones siguientes.

- a) Mantenga un agarre firme con ambas manos de la herramienta eléctrica y coloque el cuerpo y los brazos de manera que le permitan resistir las fuerzas de contragolpe. Utilice siempre la manija auxiliar, si se incluye, para obtener el máximo control sobre el contragolpe o la reacción de torsión durante el arranque. *El operador puede controlar las reacciones de torsión o las fuerzas de contragolpe, si se toman las precauciones adecuadas.*
- b) Nunca coloque las manos cerca del accesorio giratorio. *El accesorio podría retroceder sobre su mano.*
- c) No coloque su cuerpo en el área en el que pueda producirse un retroceso de la herramienta, la fuerza de retroceso empujará la herramienta en dirección opuesta al movimiento de la rueda en el punto del atasco.
- d) Tenga especial cuidado al trabajar en esquinas, bordes afilados, etc. Evite hacer rebotar el accesorio. *Las esquinas, bordes afilados o botes tienen tendencia a atascar el accesorio giratorio y causan la pérdida de control o el retroceso.*
- e) No instale una hoja de labrado de madera de cadena de sierra u hoja de sierra dentada. *Con frecuencia, dichas hojas crean fuerzas de retroceso y situaciones de pérdida de control.*

## ADVERTENCIAS DE SEGURIDAD ESPECÍFICAS DE LAS OPERACIONES DE AMOLADURA Y CORTE ABRASIVO

- a) Utilice únicamente los tipos de rueda recomendados para su herramienta y la protección específica designada para la rueda seleccionada. *Las ruedas para las que la herramienta no haya sido diseñada no quedarán correctamente protegidas y serán inseguras.*
- b) Los discos de amolar con centro deprimido deberán montarse de manera que la cara de amolado no alcance a sobresalir del reborde de la caperuza de protección. *Un disco de amolar incorrectamente montado cuya cara frontal rebase el reborde de la caperuza de protección no puede ser convenientemente*

protegido.

- c) La protección debe encontrarse firmemente colocada sobre la herramienta y posicionada para su máxima seguridad, de forma que se exponga la menor cantidad de la rueda hacia el operador. *La misión de la caperuza protectora es proteger al usuario de los fragmentos que puedan desprenderse del útil, del contacto accidental con este, y de las chispas que pudieran incendiar su ropa.*
- d) Las ruedas deben utilizarse únicamente para las aplicaciones recomendadas. Por ejemplo: no realice amoladuras con el borde de una rueda de corte. *Las ruedas de corte abrasivo se fabrican para la amoladura periférica. La aplicación de fuerza lateral sobre este tipo de ruedas puede causar su vibración.*
- e) Utilice siempre bridas de rueda sin daños, del tamaño y forma correctos para la rueda seleccionada. *Las bridas de rueda adecuadas soportan la rueda y reducen la posibilidad de rotura de la rueda. Las bridas para ruedas de corte podrían ser diferentes de las bridas de rueda de amoladura.*
- f) No utilice ruedas desgastadas de herramientas más grandes. *Las ruedas diseñadas para herramientas más grandes no son adecuadas para herramientas de mayor velocidad o más pequeñas y podrían explotar.*
- g) Cuando utilice ruedas de doble propósito, utilice siempre la protección correcta para la aplicación que se esté realizando. *Si no se utiliza la protección correcta, es posible que no se proporcione el nivel de protección deseado, lo que podría provocar lesiones graves.*
- h) ¡Advertencia! El pulido de láminas finas de metal u otras estructuras de gran superficie que vibran fácilmente puede provocar una emisión de ruido total mucho mayor (hasta 15 dB) que los valores de emisión de ruido declarados. En la medida de lo posible, se debe evitar que estas piezas de trabajo emitan sonido mediante medidas adecuadas, como por ejemplo la colocación de esteras amortiguadoras pesadas y flexibles. El aumento de la emisión de ruido también debe tenerse en cuenta tanto para la evaluación de riesgos de la exposición al ruido como para la selección de una protección auditiva adecuada.

## ADVERTENCIAS DE SEGURIDAD ESPECÍFICAS ADICIONALES PARA OPERACIONES DE CORTE ABRASIVO

- a) No “atasque” la rueda de corte ni aplique presión excesiva sobre ella. No intente hacer un corte demasiado profundo. *Si fuerza la rueda aumentará la carga y la susceptibilidad de torcedura de la rueda en el corte, aumentando la posibilidad de retroceso o rotura de la rueda.*
- b) No coloque su cuerpo alineado y detrás del plano de giro de la rueda. *Si la rueda y el punto de operación se mueven en sentido contrario a su cuerpo, la posible fuerza de retroceso podría lanzar la rueda y la herramienta directamente hacia usted.*
- c) Si la rueda está sujeta o al interrumpir un corte por cualquier razón, desactive la herramienta y sostenga la herramienta sin movimiento hasta que se detenga por completo. No intente retirar la rueda de corte mientras se encuentre en movimiento para evitar las fuerzas de retroceso. *Investigue y tome las acciones correctoras necesarias para eliminar la causa del atasco en la rueda.*
- d) No vuelva a iniciar la operación de corte con la pieza de trabajo. Deje que la rueda alcance toda la velocidad antes de comenzar el corte. *La rueda podría atascarse o provocar una fuerza de retroceso si vuelve a colocarse sobre la pieza de trabajo.*
- e) Coloque paneles de apoyo o piezas de trabajo más grandes para minimizar el riesgo de atascar la rueda. *Las piezas de trabajo grandes tienden a doblarse por su propio peso. El soporte debe colocarse bajo la pieza de trabajo, cerca de la línea de corte y del borde de la pieza de trabajo, en ambos lados de la rueda.*
- f) Tenga especial cuidado al realizar un corte en una pared u otra zona de la que no conozca el interior. *La rueda sobresaliente podría cortar tuberías de gas o agua, cableado eléctrico u objetos que podrían causar retrocesos.*
- g) No intente realizar cortes curvos. Esforzar

## AMOLADORA ANGULAR INALÁMBRICA

demasiado la rueda aumenta la carga y la susceptibilidad a torcerse o atascarse en el corte y la posibilidad de contragolpe o rotura de la rueda, lo que puede provocar lesiones graves.

### ADVERTENCIAS DE SEGURIDAD PARA LA BATERÍA

- a) No desmonte, abra o destruya las pilas o las baterías recargables.
- b) No provoque un cortocircuito en la batería. No almacene las baterías de forma descuidada en una caja o cajón donde podría provocar un cortocircuito entre ellas o mediante otros objetos metálicos. Cuando la batería no esté siendo utilizada, manténgala alejada de objetos metálicos, como clips de papel, monedas, llaves, clavos, tornillos u otros objetos metálicos pequeños, que pueden posibilitar la conexión de un borne con otro. Al provocar un cortocircuito con los bornes de la batería se pueden sufrir quemaduras o generar un incendio.
- c) No exponga las baterías al calor o al fuego. No las guarde expuestas directamente al sol.
- d) No exponga las baterías a impactos mecánicos.
- e) En caso de que la batería tenga fugas de líquido, no permita que el líquido entre en contacto con la piel o los ojos. Si se produce el contacto, lave la zona afectada con grandes cantidades de agua y acuda a un médico.
- f) Mantenga las baterías limpias y secas.
- g) Limpie los bornes de la batería con un paño limpio si se ensucian.
- h) Cargue la batería antes de utilizarla. Consulte siempre estas instrucciones y aplique el procedimiento de carga adecuado.
- i) No deje la batería cargándose durante prolongados períodos de tiempo cuando no se utilice.
- j) Después de prolongados períodos de almacenamiento, puede que sea necesario cargar y descargar la batería varias veces para obtener el máximo rendimiento.
- k) Recargar solo con el cargador especificado por el fabricante. No utilice ningún otro cargador que no sea el proporcionado específicamente para usar con el equipo.
- l) No utilice ninguna batería distinta a la diseñada para utilizarse con el aparato.
- m) Mantenga la batería fuera del alcance de los niños.

- n) Conserve la documentación original del producto por si tuviera que consultarla en otro momento.
- o) Extraiga la batería del aparato cuando no lo utilice.
- p) Deshágase del producto correctamente.
- q) No se deben mezclar pilas de diferentes fabricantes, capacidad, tamaño o tipo en un mismo dispositivo.
- r) Protégez la batterie des micro-ondes et des hautes pressions.
- s) ¡Advertencia! No utilice baterías no recargables.

## SEGURIDAD DE LOS PRODUCTOS INSTRUCCIONES DE SEGURIDAD



**ADVERTENCIA!** Lea todas los consejos e instrucciones de seguridad. *Si no se respetan las instrucciones, existe un riesgo de descargas eléctricas, de incendio y/o de graves heridas.*

Conserve todas las advertencias e instrucciones para futuras consultas.

Este dispositivo puede ser utilizado por niños a partir de 8 años y personas con capacidades físicas, sensoriales o mentales reducidas, o falta de experiencia y conocimiento si se les ha proporcionado supervisión o instrucción con referencia al uso de este dispositivo de manera segura y que entiendan los riesgos involucrados.

Los niños no deben jugar con este aparato. La limpieza y mantenimiento de uso no deben ser llevados a cabo por niños sin supervisión de un adulto.

Si el cable de alimentación está dañado, debe ser reemplazado por el fabricante, su service autorizado o personas calificadas, a fin de evitar riesgos.

1. Antes de realizar la carga de la batería, lea las instrucciones.
2. No cargue una batería con fugas.
3. No utilice los cargadores para trabajos distintos a aquellos para los que han sido diseñados.
4. Conecte el cargador a una toma AC.

5. Uso interno solamente, no exponer a la lluvia o al agua.
6. Proteja de la humedad el cargador.
7. No utilice el cargador en ambientes exteriores.
8. No cortocircuite los contactos de la batería o el cargador.
9. Respete la polaridad "+/-" al cargar.
10. No abra el aparato, y manténgalo alejado del alcance de los niños.
11. No cargue baterías de otros fabricantes.
12. Asegúrese de que la conexión entre el cargador y la batería se realiza de forma correcta.
13. Mantenga las ranuras del cargador libres de objetos extraños y protéjalas frente a la suciedad y la humedad. Consérvelo en un lugar seco y libre de congelación.
14. Al cargar las baterías, asegúrese de que el cargador se encuentre en un área bien ventilada, alejada de cualquier material inflamable. Las baterías podrían calentarse durante la carga. No sobrecargue las baterías. Asegúrese de que ni las baterías ni el cargador quedan sin supervisión durante la carga.
15. No recargue baterías no recargables. Podrían sobrecalentarse y romperse.
16. Se puede conseguir una vida más larga y mejor de la batería si se carga con una temperatura del aire entre 18 °C y 24 °C. No cargue la batería si la temperatura del aire es inferior a 0°C o superior a 40°C. Esto es importante, ya que puede evitar daños serios en la batería.
17. Cargue únicamente el paquete de baterías del mismo modelo proporcionado por el fabricante y los modelos recomendados por el fabricante.

## SÍMBOLOS



Para reducir el riesgo de lesión, lea el manual de instrucciones



Advertencia



Utilice protección auditiva



Utilizar protección ocular



Utilizar una máscara antipolvo



Operar siempre con las dos manos



No utilice el protector para operaciones de corte



Los residuos de aparatos eléctricos y electrónicos no deben depositarse en la basura doméstica. Se deben reciclar en las instalaciones especializadas. Consulte a las autoridades locales o el establecimiento para saber cómo reciclar estos productos.



Uso interno solamente



Leer el manual



Terminal positivo



Terminal negativo



Fusible



Clase de protección



Si no se eliminan correctamente, las baterías podrían interferir en el ciclo del agua, una situación que pondría en riesgo el ecosistema. Por este motivo, las baterías no deben eliminarse junto con los residuos municipales sin clasificar.



No quemar



Batería de iones de litio. Este producto tiene una marca que lo designa para la recogida selectiva, junto con otras pilas y baterías. Una vez recogido, se reciclará o se desmontará con el fin de reducir el impacto en el medioambiente. Las baterías contienen sustancias peligrosas y pueden ser perjudiciales para el medioambiente y para la salud de las personas.

## AMOLADORA ANGULAR INALÁMBRICA

### LISTA DE COMPONENTES

1. MANGO AUXILIAR
2. BOTÓN DE BLOQUEO DEL HUSILLO
3. RANURA DE VENTILACIÓN
4. INTERRUPTOR DE ENCENDIDO/APAGADO
5. MANGO PRINCIPAL
6. BOTÓN DE LIBERACIÓN DE LA BATERÍA*
7. INDICADOR DE CAPACIDAD DE LA BATERÍA*
8. PAQUETE DE BATERÍA*
9. PROTECTOR DE MOLIENDA DE CAMBIO RÁPIDO
10. DISCO*
11. PALANCA DE SUJECIÓN
12. LLAVE INGLESA
13. PROTECCIÓN EXTERIOR

\* No todos los adjuntos ilustrados o descritos están incluidos en la entrega estándar.

### DATOS TÉCNICOS

Modelo AG20X-115 AG20X-125 AG20X-125FT (20X-115/20X-125-designación de maquinaria, representantes de Amoladora Angular)

	AG20X-115	AG20X-125	AG20X-125FT
Voltaje	18V $\overline{\text{---}}$ (20V Max.)		
Sin velocidad de carga	8500 /min		
Tamaño del hilo del husillo	M14		
Tamaño del disco	115mm	125mm	125mm
Batería	/	/	BI20-4 (4.0Ah)
Cargador	/	/	C20-2 (2.0A)
Peso de la máquina	1.63kg (sin batería)	1.65kg (sin batería)	2.3kg (con batería)

### PACKS DE BATERÍAS ADECUADOS

Número de artículo	BI20-2	BI20-4
Paquete de batería	2.0Ah	4.0Ah

### CARGADORES ADECUADOS

Número de artículo	C20-2	C20-4
Entrada del cargador	100-240V~50/60Hz, 55W	100-240V~50/60Hz, 95W
Salida del cargador	20V $\overline{\text{---}}$ 2.0A	20V $\overline{\text{---}}$ 4.0A
Tiempo de carga (aproximado)	1hr (2.0 Ah) 2hrs (4.0 Ah)	30mins (2.0 Ah) 60mins (4.0 Ah)
Clase de protección del cargador	$\square$ /II	$\square$ /II

## INFORMACIÓN DE RUIDO

Nivel de presión acústica ponderada	$L_{pA}$ : 85dB (A)
Nivel de potencia acústica ponderada	$L_{wA}$ : 96dB (A)
$K_{pA}$ & $K_{wA}$	3.0dB (A)
Utilice protección auditiva.	

## INFORMACIÓN SOBRE LAS VIBRACIONES

Alores totales de vibración (suma vectorial triangular) determinados según la norma EN 62841:	
Amolado de superficies o corte abrasivo	Valor de emisión de vibración $a_{h,AG}$ or $a_{h,SG}$ = 3.448 m/s <sup>2</sup>
	Incertidumbre K = 1.5m/s <sup>2</sup>
Cortando	Valor de emisión de vibración $a_{h,CO}$ = 3.965 m/s <sup>2</sup>
	Incertidumbre K = 1.5m/s <sup>2</sup>

El valor total de vibraciones declarado y el valor de emisiones acústicas declarado se han medido de conformidad con un método de prueba estándar y pueden utilizarse para realizar comparaciones entre herramientas.

El valor total de vibraciones declarado y el valor de emisiones acústicas declarado también pueden utilizarse en una evaluación preliminar de la exposición.

**⚠️ ADVERTENCIA:** El valor de emisión de vibraciones durante el uso de la herramienta podría ser distinto al valor declarado dependiendo de la forma en que se use la herramienta según las condiciones siguientes, y otras variaciones sobre el uso de la herramienta:

Cómo se utiliza la herramienta y se cortan o perforan los materiales.

Si la herramienta se encuentra en buenas condiciones de mantenimiento.

Si se utiliza el accesorio correcto para la herramienta y se garantiza que está afilado y en buenas condiciones.

La firmeza de sujeción de las empuñaduras, y el uso de accesorios para reducir las vibraciones y el ruido.

Y si la herramienta se utiliza según su diseño y estas instrucciones.

**Esta herramienta podría causar síndrome de vibración del brazo y la mano si no se utiliza correctamente.**

**⚠️ ADVERTENCIA:** Para conseguir una mayor precisión, debe tenerse en cuenta una estimación del nivel de exposición en condiciones reales de todas las partes del ciclo de uso, como los tiempos durante los que la herramienta está apagado o cuando está en funcionamiento pero no está realizando ningún trabajo. Ello podría reducir notablemente el nivel de exposición sobre el periodo de carga total.

Minimización del riesgo de exposición a las vibraciones y el ruido.

Utilice SIEMPRE cinceles, brocas y cuchillas afiladas.

Mantenga esta herramienta de acuerdo con estas instrucciones y bien lubricada (si es necesario).

Si la herramienta se va a utilizar de forma habitual, se recomienda adquirir accesorios para reducir las vibraciones y el ruido.

Planifique su programa de trabajo para distribuir el uso de la herramienta a lo largo de varios días.

## ACCESORIOS

	AG20X-115	AG20X-125	AG20X-125FT
Batería (BI20-4)	/	/	1
Cargador (C20-2)	/	/	1
Mango auxiliar antivibración	1	1	1
Llave	1	1	1
Protección exterior	1	1	1
Protector de molienda de cambio rápido	1	1	1

Le recomendamos que compre sus accesorios en la misma tienda que le vendió la herramienta. Vea el paquete de accesorios para más información. El empleado puede ayudarlo y aconsejarlo.

## AMOLADORA ANGULAR INALÁMBRICA

### INSTRUCCIONES



**NOTA:** Antes de utilizar la herramienta, lea atentamente el libro de instrucciones.

#### POSIBLE USO

La máquina está diseñada para cortar, desbastar materiales metálicos y de piedra sin usar agua. Para cortar metal, se debe usar un protector de protección especial para cortar (accesorios).

#### ANTES DE PONERLO EN FUNCIONAMIENTO

##### 1. CARGUE EL PAQUETE DE BATERÍAS

No utilice ningún cargador que no sea el específicamente proporcionado para su uso con el equipo.

Si el paquete de baterías está muy caliente, debe retirarlo del cargador y permitir que se enfríe antes de recargarlo.

Por favor, cargue la batería completamente antes de almacenarla. Si la herramienta no se va a utilizar durante períodos largos, cargue la batería cada 3 meses.

##### 2. PARA RETIRAR O INSTALAR EL PAQUETE DE BATERÍAS (NO SUMINISTRADO) (VÉASE LA FIG. A1, A2)

Presione firmemente el botón de liberación del paquete de baterías primero y luego deslice el paquete fuera de su herramienta. Después de recargar, deslice el paquete de baterías de vuelta al puerto de batería de la herramienta. Un simple empujón y una ligera presión serán suficientes.

##### 3. PROCEDIMIENTO DE CARGA (VÉASE LA FIG. A3)

- 1) Enchufe el cargador a un enchufe adecuado. La luz verde se iluminará.
- 2) Deslice el paquete de baterías en el cargador, asegurándose de que la batería esté en la posición correcta de carga firmemente. La luz verde se apagará y la luz roja se iluminará para indicar que el proceso de carga ha comenzado.
- 3) Cuando la carga esté completa, la luz roja se apagará y la luz verde se iluminará.
- 4) Una vez cargado completamente, desconecte el cargador y retire el paquete de baterías.





**NOTA:** Si el paquete de baterías está bloqueado en el cargador, presione el botón de liberación del paquete de baterías y retírelo.



**¡ADVERTENCIA:** Si se agota la carga de la batería debido al uso continuado o la exposición a la luz solar directa o el calor, deje tiempo suficiente para que la batería se enfríe antes de cargarla de nuevo para que se cargue al máxím.

#### 4. INDICADOR DE CARGA

Este cargador ha sido diseñado para detectar posibles problemas de funcionamiento de las baterías. El indicador se iluminará para indicar algún problema (consulte la tabla siguiente). Si esto ocurre, inserte una nueva batería para determinar si el cargador se encuentra en buenas condiciones. Si la batería nueva se carga correctamente, la batería original será defectuosa y deberá ser desechada a un Servicio Oficial o en un Punto de Residuos o Reciclado. Si la nueva batería muestra el mismo problema que la batería original, solicite a un Servicio Técnico Oficial su comprobación.

Luz	Continuidad /intermitente	Estado de la carga
Rojo continuo 	—————	En carga
Rojo intermitente 	- - - - -	Batería defectuosa
Verde continuo 	—————	Carga completa
Verde intermitente 	- - - - -	Demora de frío/calor

##### 5. RETIRANDO E INSTALANDO EL PAQUETE DE BATERÍAS (VÉASE LA FIG. B1, B2)

Presione firmemente el botón de liberación del paquete de baterías primero y luego deslice el paquete de baterías fuera de su herramienta. Deslice el paquete de baterías completamente cargado en la herramienta con la suficiente fuerza hasta que encaje en su posición.



## COMPROBANDO EL ESTADO DE LA BATERÍA DEL PAQUETE

El nivel de la batería se puede conocer a través de la luz indicadora de la batería presionando el botón al lado de las luces.

## ENSAMBLAJE

### 1. EMPUÑADURA DELANTERA AJUSTABLE (VÉASE LA FIG. C)

Tiene 2 posiciones de trabajo que permiten una gran comodidad y un mejor control de la amoladora angular. La empuñadura está enroscada en el sentido de las agujas de un reloj en cualquier agujero de los situados a ambos lados del cabezal de la máquina.

**ATENCIÓN:** Este mango debe utilizarse en todo momento para mantener el control completo de la herramienta.

### 2. AJUSTE DEL PROTECTOR DEL DISCO (VÉASE LA FIG. D1-D3)



**¡ADVERTENCIA!** Antes de cualquier trabajo en la máquina, retire el paquete de baterías de su herramienta.



**¡ADVERTENCIA!** Al trabajar con discos de desbastar o tronzar debe emplearse la caperuza protectora.

#### -Caperuza protectora de rueda para amolar

El resalte codificador que lleva la caperuza protectora garantiza que sea montada solamente la caperuza protectora adecuada al tipo de aparato.

Aflojar la palanca de fijación. Insertar el resalte codificador de la caperuza protectora en la ranura de codificación del cuello del husillo del cabezal del aparato y girarla a la posición requerida (posición de trabajo).

Para sujetar la caperuza protectora apretar la palanca de fijación.

El lado cerrado de la caperuza protectora debe mostrar siempre hacia el usuario.

**ATENCIÓN:** Con la palanca de sujeción abierta, la tuerca de ajuste de la sujeción se puede ajustar para asegurar que la protección se encuentra bien fijada después de cerrar finalmente la palanca de sujeción.

**Caperuza protectora para tronzar (Véase La Fig. E1-E3)**



**¡ADVERTENCIA!** Para tronzar metal, utilice siempre la caperuza protectora para tronzar. La caperuza protectora de la rueda para tronzar se monta de forma similar a la caperuza protectora de la rueda para amolar.

Fije la protección exterior en la protección de la muela para esmerilar hasta que encaje. El protector de la rueda para esmerilado y el protector exterior se ensamblan juntos y confeccione un protector de rueda para cortar.

**ATENCIÓN:** Asegúrese de que los clips a cada lado del protector exterior estén enganchados al protector del disco para esmerilar.

### 3. BOTÓN DE BLOQUEO (VÉASE LA FIG. F)

Limpiar el husillo de la amoladora y todas las piezas que se van a montar. Para sujetar y aflojar los útiles de amolado, bloquear el husillo de la amoladora con el botón de bloqueo.



**¡ADVERTENCIA!** ¡Accionar el botón de bloqueo del husillo únicamente cuando esté detenido!

### 4. MONTAJE DEL DISCO (NO SE INCLUYE) (VÉASE LA FIG. G1-G3)



**¡ADVERTENCIA!** Retire el pack de batería del taladro antes de realizar ajustes.

Coloque la brida interior en el eje de la herramienta. Asegúrese de que se encuentra en ambas partes del eje.

Coloque el disco en el eje de la herramienta y la brida interior. Asegúrese de que se encuentra bien colocado. Ajuste la brida exterior, asegurándose de que está orientada en la dirección correcta para el tipo de disco colocado. Para discos de amoladura, la brida debe colocarse con la parte elevada orientada hacia el disco. En el caso de los discos de corte, la brida se instala con la parte en relieve orientada hacia fuera del disco.

Presione el botón de bloqueo del eje y gire el eje con la mano hasta bloquearlo. Manteniendo pulsado el botón de bloqueo, apriete la brida exterior con la llave suministrada.

**ATENCIÓN:** Después de montar la herramienta amoladora y antes de encenderla, verifique que

## AMOLADORA ANGULAR INALÁMBRICA

la herramienta esté correctamente montada y que pueda girar libremente, asegúrese de que la herramienta no rasgue contra su protección u otras partes.

### 5. EMPUÑADURA AUXILIAR

Siempre sostenga su amoladora angular firmemente con ambas manos cuando se encuentre en funcionamiento.

### 6. INTERRUPTOR DE ENCENDIDO/ APAGADO (VÉASE LA FIG. H)

Para iniciar la herramienta eléctrica, primero presione la parte posterior del interruptor de encendido / apagado, luego presione el interruptor de encendido / apagado hacia adelante.

Para bloquear el interruptor de encendido / apagado, presione el interruptor de encendido / apagado hacia abajo en la parte delantera hasta que se enganche.

Para apagar la herramienta eléctrica, presione brevemente la parte posterior del interruptor de encendido / apagado y luego suéltelo.

### 7. RETIRAR EL PROTECTOR

Nunca retirar el protector para otras condiciones de trabajo. Para retirarlo, primero hay que quitar el disco y ambos rebordes. Luego abrir la palanca de sujeción y rotar el protector para alinear los salientes con los recortes de la caja de engranajes, después, retirar el protector. Para volver al colocar el protector, repetir este proceso a la inversa. Mantener todas las piezas en un lugar seguro.

### 8. PARA UTILIZAR LA AMOLADORA (VÉASE LA FIG. I)



**¡ADVERTENCIA! No encienda la amoladora cuando el disco está en contacto con la pieza de trabajo.**

**Permita que el disco alcance su máxima velocidad antes de comenzar a tronzar.**

Sostenga la amoladora angular firmemente con una mano sobre la empuñadura principal y la otra sobre la empuñadura auxiliar.

Siempre ajuste la cubierta protectora a la posición donde la mayor parte posible del disco expuesto esté apuntando lejos de usted.

Esté preparado para las chispas producidas

cuando el disco toque el metal.

Para el mejor control de herramienta, eliminación de material y minimización de sobrecarga, mantenga un ángulo entre el disco y la superficie de trabajo de aprox. 15° -30° al tronzar.

Tenga precaución al trabajar en las esquinas ya que el contacto con la superficie de intersección puede causar que la amoladora salte o tuerza. Al terminar de tronzar deje enfriar la pieza de trabajo. No toque la superficie caliente.

### 9. TRONZADO



**¡ADVERTENCIA! Para tronzar metal, utilice siempre la caperuza protectora para tronzar.**

Al tronzar, el disco no debe presionarse excesivamente ni ladearse, ni guiarse con un movimiento oscilante. Trabajar con un avance moderado y adecuado al tipo de material a trabajar.

No frene los discos tronzadores en marcha por inercia presionándolos lateralmente contra el material.

Al tronzar es importante que el sentido de avance de la máquina sea el correcto.

El aparato debe guiarse siempre a contramarcha, ¡nunca en sentido opuesto! De lo contrario existe el riesgo de que el aparato sea rechazado bruscamente.

### 10. SOBRECARGA

Si sobrecarga su amoladora, podría llegar a dañar su motor. Esto podrá suceder si utilizar su amoladora para trabajos de desbaste intensivo durante periodos prolongados.

Nunca ejerza demasiada presión sobre su amoladora en un intento de acelerar la tarea. Los discos de desbaste funcionan con mayor eficacia cuando solo se les aplica una ligera presión. De esta manera, se evita ralentizar en exceso las revoluciones de la amoladora.

Si su amoladora llegar a sobrecalentarse, hágala funcionar en vacío durante un intervalo de 2 o 3 minutos para enfriarla, hasta que vuelva a alcanzar a su temperatura normal de funcionamiento.

## CONSEJOS DE TRABAJO PARA SU HERRAMIENTA

1. Comience siempre sin carga para alcanzar la máxima velocidad y luego comience a trabajar.
2. No fuerce el disco para trabajar más rápido; la reducción de velocidad del disco significa un funcionamiento por más tiempo.
3. Trabaje siempre con un ángulo de 15-30 entre el disco y la pieza de trabajo. Ángulos más grandes cortarían cantos en la pieza de trabajo y afectan el acabado superficial. Desplace la amoladora angular a lo largo de la pieza, una y otra vez.
4. Cuando utilice un disco de corte nunca cambie el ángulo de corte, ya que así atascará el disco o el motor de la amoladora, o romperá el disco. Cuando efectúe cortes, hágalo sólo en dirección opuesta a la rotación del disco. Si corta en la misma dirección de rotación del disco, éste puede proyectarse fuera de la ranura de corte.
5. Cuando corte materiales muy duros, puede lograr mejores resultados con un disco de diamante.
6. Cuando emplee un disco del diamante este se recalentará mucho. Si esto sucede, verá un anillo de chispas alrededor del disco en movimiento. Suspnda el corte y deje enfriar a velocidad sin carga durante 2-3 minutos.
7. Asegúrese siempre de sostener firmemente la pieza de trabajo -con o sin abrazaderas- para prevenir el movimiento.

## MANTENIMIENTO

Retire el enchufe de la toma de corriente antes de efectuar cualquier ajuste, reparación o mantenimiento.

Su herramienta eléctrica no requiere de lubricación ni mantenimiento adicional.

No posee piezas en su interior que deban ser reparadas por el usuario. Nunca emplee agua o productos químicos para limpiar su herramienta. Use simplemente un paño seco. Guarde siempre su herramienta en un lugar seco. Mantenga limpias las ranuras de ventilación del motor. Mantenga todos los controles de funcionamiento libres de polvo.

La observación de chispas que destellan bajo las ranuras de ventilación indica un funcionamiento normal que no dañará su herramienta.

### Para las herramientas a batería

El rango de temperatura ambiente de funcionamiento y almacenamiento para la herramienta y la batería es de 0°C-45°C.

El rango de temperatura ambiente recomendado para el Sistema de carga durante el proceso de carga es de 0°C-40°C.

## PROTECCION AMBIENTAL



Los residuos de aparatos eléctricos y electrónicos no deben depositarse en la basura doméstica. Se deben reciclar en las instalaciones especializadas. Consulte a las autoridades locales o el establecimiento para saber cómo reciclar estos productos.

## AMOLADORA ANGULAR INALÁMBRICA

# EC

# Declaración de

# Conformidad



Nosotros : **HYUNDAI Corporation Holdings Europe**  
Am Kronberger Hang 2A, 65824, Schwalbach am Taunus  
Germany

Declaramos que el producto detallado a continuación :  
**Amoladora angular inalámbrica**

**MODELO : AG20X-115 AG20X-125 AG20X-125FT**  
**FUNCIÓN : Afilado periférico y lateral**

Satisface los requisitos de las directivas del Consejo :  
2006/42/EC, 2014/30/EU, 2014/35/EU  
2011/65/EU & (EU)2015/863  
(EU) 2023/1542

Normas cumplen con :  
EN 62841-1, EN IEC 62841-2-3,  
EN IEC 55014-1, EN IEC 55014-2,  
EN 62133-2, EN IEC 63000  
EN 60335-1, EN 60335-2-29, EN 62233,  
EN IEC 61000-3-2, EN 61000-3-3

La persona autorizada para elaborar el expediente técnico,  
Nombre : **Hyundae Kim**  
Dirección : **HYUNDAI Corporation Holdings Europe**  
**65824 Schwalbach am Taunus, Germany**

Gerente general

Jaiwon Hur

Director de proyecto

Sungwoo Hong

Fecha : 2024.09.25

# OORSPRONKELIJKE GEBRUIKSAANWIJZING PRODUCTVEILIGHEID ALGEMENE VEILIGHEIDSWAARS- CHUWINGEN VOOR VERMOGENSMACHINE



**WAARSCHUWING:** Lees alle veiligheidswaarschuwingen, instructies, illustraties en specificaties die bij dit elektrisch gereedschap werden meegeleverd. *Het niet opvolgen van alle onderstaande voorschriften kan tot een elektrische schok, brand en/of ernstig persoonlijk letsel leiden.*

Bewaar alle waarschuwingen en instructies voor latere naslag.

De term “(elektrisch) gereedschap” in de waarschuwingen hieronder, verwijst naar uw op netspanning werkende gereedschap (met stroomdraad) of uw accugereedschap (draadloos)

## 1. WERKGEBIED

- a) Houd uw werkgebied schoon en zorg ervoor dat deze goed verlicht is. *In rommelige en slecht verlichte werkgebieden gebeuren sneller ongelukken.*
- b) Gebruik elektrisch gereedschap niet in explosieve atmosferen, zoals in de nabijheid van ontvlambare vloeistoffen, gassen of stof. *Elektrisch gereedschap veroorzaakt vonken die de stof of de gassen kunnen doen ontvlammen.*
- c) Houd kinderen en omstanders uit de buurt terwijl u met elektrisch gereedschap werkt. *Afleidingen kunnen ervoor zorgen dat u de controle over het gereedschap verliest.*

## 2. ELEKTRISCHE VEILIGHEID

- a) De stekker van het elektrisch gereedschap moet passen in het stopcontact. Pas de stekker op geen enkele manier aan om te zorgen dat hij wel past. Gebruik geen adapterstekkers terwijl u geaard elektrisch gereedschap gebruikt. *Onaangepaste stekkers die in het stopcontact passen, verminderen de kans op een elektrische schok.*
- b) Vermijd lichamelijke contact met geaarde of gegronde oppervlakken, zoals buizen, radiatoren, fornuizen en koelkasten. *Als uw lichaam geaard of geground is, is er een grotere kans op een elektrische schok.*
- c) Stel uw elektrische gereedschap niet bloot

aan regen of natte omstandigheden. *Water dat elektrisch gereedschap kan binnendringen, vergroot de kans op een elektrische schok.*

- d) Gebruik de stroomdraad niet op een andere manier dan waarvoor deze gemaakt is. Trek niet aan de stroomdraad, ook niet om de stekker uit het stopcontact te krijgen en draag het gereedschap niet door het aan de stroomdraad vast te houden. Houd de stroomdraad uit de buurt van hitte, olie, scherpe hoeken en bewegende onderdelen. *Beschadigde of verwarde stroomdraden vergroten de kans op een elektrische schok.*
- e) Wanneer u het elektrische gereedschap buitenshuis gebruikt, dient u te zorgen voor een verlengsnoer dat geschikt is voor gebruik buitenshuis. *Het gebruik van een verlengsnoer dat geschikt is voor gebruik buitenshuis, vermindert de kans op een elektrische schok.*
- f) Moet een krachtmachine in een vochtige locatie worden gebruikt, gebruik dan een aardlekschakelaar (ALS). *Een ALS vermindert het gevaar op elektrische schokken.*

## 3. PERSOONLIJKE VEILIGHEID

- a) Blijf alert, kijk waar u mee bezig bent en gebruik uw gezonde verstand wanneer u met elektrisch gereedschap werkt. Gebruik geen elektrisch gereedschap wanneer u moe bent of onder de invloed van drugs, alcohol of medicijnen. *Een moment van onoplettendheid bij het gebruik van elektrisch gereedschap kan leiden tot ernstig persoonlijk letsel.*
- b) Gebruik een veiligheidsuitrusting. Draag altijd oogbescherming. *Een veiligheidsuitrusting, zoals een stofmasker, schoenen met antislipzolen, een veiligheidshelm, of oorbescherming die onder de juiste omstandigheden gebruikt wordt, vermindert de kans op persoonlijk letsel.*
- c) Pas op dat het apparaat niet onbedoeld wordt gestart. Zorg ervoor dat de schakelaar uit staat voordat u de voeding en/of batterij aansluit, en als u de machine oppakt en draagt. *Gereedschap dragen terwijl u uw vinger op de schakelaar houdt, of de stekker in het stopcontact steken terwijl het gereedschap ingeschakeld staat, is vragen om ongelukken.*
- d) Verwijder inbussleutels of moersleutels voordat u het gereedschap inschakelt. *Een sleutel die nog in of op een draaiend onderdeel van het elektrische gereedschap zit, kan leiden tot ernstig persoonlijk letsel.*
- e) Werk niet boven uw macht. Zorg er altijd voor dat u stevig staat en goed in balans bent. *Hierdoor heft u betere controle over het gereedschap in onverwachte situaties.*

## ACCU HAAKSE SLIJPER

- f) Draag geschikte kleding. Draag geen loszittende kleding of sieraden. Houd uw haar, kleding en handschoenen uit de buurt van bewegende onderdelen. *Loszittende kleding, sieraden of lang haar kan vast komen te zitten in bewegende onderdelen.*
- g) Wanneer er apparaten worden bijgeleverd voor stofafzuiging en –opvang, zorg er dan voor dat deze aangesloten zijn en op de juiste manier gebruikt worden. *Het gebruik van deze apparaten vermindert de gevaren die door stof kunnen ontstaan.*
- h) Als u gereedschap veelvuldig gebruikt, dan kan dit leiden tot het negeren van de veiligheidsprincipes, probeer dit te vermijden. *Een achteloze actie kan binnen een fractie van een seconde leiden tot ernstig letsel.*
4. GEBRUIK EN ONDERHOUD VAN ELEKTRISCH GEREEDSCHAP
- a) Forceer het gereedschap niet. Gebruik gereedschap dat voor de toepassing geschikt is. *Het gebruik van geschikt gereedschap levert beter werk af en werkt veiliger als het gebruikt wordt op de snelheid waar het voor ontworpen is.*
- b) Gebruik het gereedschap niet wanneer de aan/uitschakelaar niet functioneert. *Gereedschap dat niet kan worden bediend met behulp van de schakelaar is gevaarlijk en dient te worden gerepareerd.*
- c) Neem de stekker uit het stopcontact en/of verwijder de batterij voordat u instellingen veranderd, toebehoren vervangt of de machine opbergt. *Deze preventieve veiligheidsmaatregelen verminderen de kans op het ongewild inschakelen van het gereedschap.*
- d) Berg gereedschap dat niet gebruikt wordt buiten het bereik van kinderen op en laat personen die niet bekend zijn met het gereedschap of met deze veiligheidsinstructies het gereedschap niet bedienen. *Elektrisch gereedschap kan in de handen van ongetrainde gebruikers gevaarlijk zijn.*
- e) Onderhoud elektrisch gereedschap op de juiste wijze. Controleer of bewegende onderdelen nog goed uitgelijnd staan, of ze niet ergens vastzitten en controleer op elke andere omstandigheid die ervoor kan zorgen dat het gereedschap niet goed functioneert. *Wanneer het gereedschap beschadigd is, dient u het te repareren voordat u het in gebruik neemt. Veel ongelukken worden veroorzaakt door slecht onderhouden elektrisch gereedschap.*
- f) Houd snijdend gereedschap schoon en scherp. *Goed onderhouden snijdend gereedschap met scherpe zaagbladen/messen zal minder snel vastlopen en is makkelijker te bedienen.*
- g) Gebruik het gereedschap, de accessoires, de bitjes, enz. in overeenstemming met deze instructies en op de manier zoals bedoeld voor het specifieke type elektrisch gereedschap, rekening houdend met de werkomstandigheden en het uit te voeren werk. *Het gereedschap gebruiken voor andere doeleinden dan waar deze voor ontworpen is, kan gevaarlijke situaties opleveren.*
- h) Houd de handgrepen en grijppoppervlakten droog, schoon en vrij van olie en smeermiddel. *Glibberige handgrepen en grijppoppervlakten laten geen veilige hantering toe, en zorgen ervoor dat u geen controle hebt over het gereedschap in onverwachte omstandigheden.*
5. GEBRUIK EN ONDERHOUD VAN ACCUGEREEDSCHAP
- a) Laad het accupack alleen op met de door de fabrikant aangegeven oplader. *Een oplader die geschikt is voor het ene type accupack, kan brand veroorzaken wanneer die gebruikt wordt voor een ander type accupack.*
- b) Gebruik het gereedschap uitsluitend met het aangegeven accupack. *Door het gebruik van andere accupacks ontstaat de kans op letsel of brand.*
- c) Wanneer het accupack niet gebruikt wordt, dient u het uit de buurt te houden van metalen voorwerpen, zoals paperclips, munten, sleutels, spijkers, schroeven of andere kleine metalen voorwerpen die een verbinding kunnen maken tussen de contactpunten van de terminal. *Het kort-sluiten van de accuterminals kan zorgen voor brandwonden of brand.*
- d) Onder extreme omstandigheden kan er vloeistof uit de accu lopen; raak deze vloeistof niet aan. Wanneer u toch onverhoopt met de vloeistof in aanraking komt, dient u dit onmiddellijk af te spoelen met water. Wanneer de vloeistof in de ogen komt, dient u zo snel mogelijk een arts te raadplegen. *Vloeistof die afkomstig is uit de accu kan irritatie of brandwonden veroorzaken.*
- e) Gebruik geen accu of gereedschap dat beschadigd of aangepast is. *Beschadigde of aangepaste accu's kunnen onvoorspelbaar reageren, wat kan leiden tot brand, explosie of*

het veroorzaken van letsel.

- f) Stel een accu of gereedschap niet bloot aan vuur of extreme temperatuur. *Blootstelling aan brand of een temperatuur boven 130°C kan explosie veroorzaken.*
  - g) Volg alle instructies en laad de accu of het gereedschap niet op buiten het temperatuurbereik dat vermeld is in de handleiding. *Onjuist opladen of opladen bij temperaturen buiten het aangegeven bereik kan de accu beschadigen en het risico op brand vergroten.*
6. SERVICE
- a) Laat uw elektrisch gereedschap repareren door een bevoegde reparateur die alleen originele reserveonderdelen gebruikt. *Zo bent u er zeker van dat uw gereedschap veilig blijft.*
  - b) Repareer nooit beschadigde accu's. *Reparatie van accu's mag alleen worden uitgevoerd door de fabrikant of geautoriseerde onderhoudstechnici.*

## VEILIGHEIDSLIJNEN VOOR ALLE BEWERKINGEN

Deze veiligheidsaankondigingen gelden voor slijp- en snijbewerkingen:

- a) Deze machine is bedoeld om gebruikt te worden als slijpmachine, en doorslijpmachine. Lees alle veiligheidsaankondigingen, instructies, illustraties en specificaties die met deze machine geleverd zijn. *Worden de instructies hieronder niet opgevolgd, dank an dat resulteren in elektrische schok, brand en of ernstig letsel.*
- b) Bewerkingen zoals slijpen, staalborstelen, polijsten worden met deze machine niet aanbevolen. *Bewerkingen waarvoor de machine niet bedoeld is, kunnen gevaarlijk zijn en persoonlijk letsel veroorzaken.*
- c) Bouw dit elektrische gereedschap niet om op een manier die niet specifiek is ontworpen en gespecificeerd door de fabrikant van het gereedschap. *Een dergelijke ombouw kan resulteren in verlies van controle en ernstig persoonlijk letsel veroorzaken.*
- d) De nominale snelheid van een accessoire moet minstens zo groot zijn als de maximale snelheid van de machine. *Accessoires die op een te hoge snelheid worden gebruikt, kunnen*

*uit elkaar vliegen.*

- e) De buitendiameter en de dikte van een accessoire moeten binnen de capaciteit van de machine passen. *Accessoires van de verkeerde grootte kunnen niet goed beschermd en bediend worden.*
- f) Inzetgereedschappen met schroefdraadinzetstuk moeten nauwkeurig op de schroefdraad van de uitgaande as passen. De gatdiameter van met een flens gemonteerde inzetgereedschappen moet passen bij de opnamediameter van de flens. *Inzetgereedschappen die niet nauwkeurig op het elektrische gereedschap bevestigd worden, draaien ongelijkmatig, trillen sterk en kunnen tot verlies van de controle leiden.*
- g) De afmetingen van de accessoirebevestiging moeten passen bij de afmetingen van het bevestigingsmateriaal van het elektrische gereedschap. *Accessoires die niet passen bij het bevestigingsmateriaal van het elektrische gereedschap zullen uit balans raken, overmatig trillen en kunnen leiden tot verlies van controle.*
- h) Gebruik geen beschadigde accessoires. Controleer de accessoires voor gebruik: schuurschijven op spaanders en barsten, scheuren en bovenmatige slijtage. Mocht de machine of een accessoire vallen, inspecteer hem dan op schade of gebruik een nieuw accessoire. Zorg er na inspectie en montage van een accessoire voor dat u en omstanders uit het vlak van het draaiende accessoire staan en laat de machine een minuut op maximale onbelaste snelheid draaien. *Een beschadigd accessoire zal meestal tijdens een dergelijke test uit elkaar breken.*
- i) Draag persoonlijke beschermingsmiddelen. Afhankelijk van de werkzaamheden draagt u hoofdbescherming of een veiligheidsbril. Draag zonodig een stofmasker, gehoorbescherming, handschoenen en een schort waarmee afgeslepen materiaal en delen van het werkstuk mee kunnen worden opgevangen. *De oogbescherming moet geschikt zijn om rondvliegende deeltjes op te vangen die bij de werkzaamheden ontstaan. Het stofmasker moet geschikt zijn om deeltjes uit de lucht te filteren. Langdurige blootstelling aan lawaai kan tot gehoorschade leiden.*
- j) Houd omstanders op een veilige afstand

## ACCU HAAKSE SLIJPER

van het werkgebied. Iedereen die zich in het werkgebied bevindt moet persoonlijke beschermingsmiddelen dragen. *Brokstukken van het werkstuk en een gebroken accessoire kunnen wegvliegen en letsel veroorzaken, ook buiten de onmiddellijke omgeving van de werkzaamheden.*

- k) Houd de machine alleen vast bij de geïsoleerde handgrepen, wanneer uw werkzaamheden tot gevolg kunnen hebben dat het accessoire in contact komt met b'verborgen bedrading. *Contact met een onder spanning staande leiding kan ook metalen delen van het gereedschap onder spanning zetten en tot een elektrische schok leiden.*
- l) Leg de machine nooit neer als het accessoire nog in beweging is. *Het draaiende accessoire kan tegen de oppervlakte komen waardoor u de macht over de machine verliest.*
- m) Laat de machine niet draaien terwijl u hem opzij draagt. *Door onbedoeld contact met het draaiende accessoire kan uw kleding worden gegrepen, waardoor de machine in aanraking met uw lichaam komt.*
- n) Maak de ventilatieopeningen van de machine geregeld schoon. *De ventilator van de motor brengt stof binnen de behuizing en door ophoping van metalen deeltjes kan er een elektrisch gevaar ontstaan*
- o) Gebruik de machine niet bij ontbrandbare materialen. *Ze zouden door vonken in brand kunnen raken.*
- p) Gebruik geen accessoires die een vloeibaar koelmiddel nodig hebben. *Het gebruik van water of andere vloeibare koelmiddelen kan elektrocutie of elektrische schokken tot gevolg hebben*
- q) Houd het handvat vast als u werkt. Gebruik altijd de hulphandvatten die met de machine geleverd zijn. Als u de machine niet beheerst kan dat in persoonlijk letsel resulteren.

## VERDERE VEILIGHEIDSINSTRUCTIES VOOR ALLE BEWERKINGEN

Terugslag en daarmee verwante waarschuwingen

Terugslag is een plotselinge reactie van een

draaiend wiel of ander accessoire als het plotseling bekneld raakt. Het accessoire blijft daardoor ineens stilstaan waardoor de machine onbeheerst gedwongen wordt in een richting die tegengesteld is aan de draairichting van het accessoire.

Bijvoorbeeld, als een slijpwiel in het werkstuk blijft klemzitten, dan zal de rand van het wiel zich in de oppervlakte van het materiaal graven waarna het wiel naar buiten schiet. Het wiel kan in de richting van de gebruiker schieten of in de andere richting, afhankelijk van de bewegingsrichting van het wiel op het moment dat het vast bleef zitten. Een schuurwiel kan onder die omstandigheden ook breken.

Terugslag is het gevolg van verkeerd gebruik van een machine en/of onjuiste bedrijfsprocedures en -omstandigheden. Met de juiste maatregelen kan het vermeden worden, zoals hieronder is beschreven.

- a) Houd het elektrisch gereedschap stevig vast met beide handen en plaats uw lichaam en armen zo dat u weerstand kunt bieden tegen terugslagkrachten. Gebruik altijd een extra handgreep, indien aanwezig, voor maximale controle over terugslag of torsiereactie tijdens het opstarten. *De machinist kan koppelreacties of terugslagkrachten beheersen, als de juiste voorzorgsmaatregelen worden genomen.*
- b) Houd uw hand nooit bij het draaiende accessoire. *Het accessoire kan over uw hand terugslaan.*
- c) Houd uw lichaam niet op een plaats waar de machine komt als er terugslag optreedt. *Bij terugslag schiet de machine in een richting die tegengesteld is aan de beweging van het wiel, op het moment dat het wiel vastklemt.*
- d) Wees voorzichtig bij het werken langs hoeken, scherpe randen e.d. zodat vermeden wordt dat de machine terugstuitert en het accessoire blijft vastzitten. *Hoeken, scherpe randen en stuiteren kunnen het draaiende accessoire vastgrijpen waardoor u de macht over de machine verliest of er terugslag optreedt.*
- e) Bevestig geen houtsnijblad met een zaagketting, een gesegmenteerde diamantschijf met een omtreksopening van meer dan 10 mm of een getand zaagblad. Dergelijke messen veroorzaken frequente terugslag en verlies van controle.



## VEILIGHEIDSWAARSCHUWINGEN BETREFFENDE SLIJP-EN SCHUURBEWERKINGEN

- a) Gebruik alleen een wieltype dat is aanbevolen voor de machine en de specifieke beschermkap die voor dat wiel bedoeld is. *Wielen die niet geschikt zijn voor de machine kunnen niet goed beschermd worden en zijn onveilig.*
- b) Gebogen slijpschijven moeten zodanig gemonteerd worden dat hun slijpoppervlak niet boven de rand van de beschermkap uit steekt. *Een onjuist gemonteerde slijpschijf die over de rand van de slijpschijf uitsteekt, kan onvoldoende afgeschermd worden.*
- c) De kap moet stevig aan de machine bevestigd zijn en gepositioneerd zijn voor maximale veiligheid, zodat een minimale oppervlakte van het wiel in de richting van de gebruiker is blootgesteld. *De beschermkap helpt de bediener te beschermen tegen brokstukken en toevallig contact met het slijptoebehoren alsmede tegen vonken die de kleding kunnen doen ontbranden.*
- d) Wielen mogen alleen worden gebruikt voor aanbevolen toepassingen. Probeer bijvoorbeeld niet te slijpen met de kant van een snijwiel. *Een schurend snijwiel is bedoeld voor het slijpen van de oppervlakte – door kracht op de zijkant uit te oefenen zou het wielen uit elkaar kunnen liggen.*
- e) Gebruik steeds onbeschadigde wielflenzen die de juiste grootte en vorm hebben voor het gebruikte wiel. *De juiste wielflenzen ondersteunen het wiel en verminderen de kans dat het wiel breekt. Flenzen voor snijwielen zijn anders dan flenzen voor slijpwielen.*
- f) Gebruik geen afgeslepen wielen van een machine die werkt met een groter vermogen. *Een wiel dat geschikt is voor een groter vermogen, is niet geschikt voor de hogere snelheid van een kleinere machine en zou kunnen breken.*
- g) Wanneer u wielen voor dubbel gebruik gebruikt, gebruik dan altijd de juiste beschermkap voor de toepassing die wordt uitgevoerd. Het niet gebruiken van de juiste

bescherming biedt mogelijk niet het gewenste niveau van bescherming, wat tot ernstig letsel kan leiden.

- h) **Waarschuwing!** Het slijpen van dunne platen metaal of andere gemakkelijk trillende constructies met een groot oppervlak kan resulteren in een totale geluidsemisatie die veel hoger is (tot 15 dB) dan de opgegeven geluidsemisatiewaarden. Dergelijke werkstukken moeten zoveel mogelijk worden verhinderd dat zij geluid voortbrengen door passende maatregelen, zoals het aanbrengen van zware flexibele dempingsmatten. De verhoogde geluidsemisatie moet ook in aanmerking worden genomen bij zowel de risicobeoordeling van blootstelling aan lawaai als bij het kiezen van adequate gehoorbescherming.

## ANDERE VEILIGHEIDSWAARSCHUWINGEN VOOR SCHURENDE SNIJBWERKINGEN

- a) Laat het snijwiel niet "vastlopen" en gebruik geen overmatige druk. Probeer niet extra diep te snijden. *Door overbelasting van het wiel vergroot u de kans dat het wiel verbuigt of in de snede blijft vastzitten, waardoor het wiel terugslaat of breekt.*
- b) Zorg ervoor dat uw lichaam zich niet in de lijn van het draaiende wiel bevindt en niet erachter. *Beweegt het wiel, op het moment van gebruik, van uw lichaam af, dan zullen de machine en het wiel door een eventuele terugslag in uw richting komen.*
- c) Blijft het wiel vastzetten of moeten de werkzaamheden onderbroken worden, schakel de machine dan uit en houd hem stil tot het wiel volledig tot stilstand is gekomen. Probeer het snijwiel niet uit de snede te verwijderen terwijl het wiel in beweging is, want er kan terugslag optreden. *Onderzoek de oorzaak van het vastzittende wiel en neem maatregelen om het probleem te verhelpen.*
- d) Herstart de machine niet in het werkstuk. Laat het wiel tot volle snelheid komen en breng het weer terug in de snede. Het wiel

## ACCU HAAKSE SLIJPER

kan vastklemmen, weglopen en terugslaan als de machine wordt gestart met het wiel in het werkstuk.

- e) Ondersteun panelen en grote werkstukken om het gevaar van vastklemmen en terugslag te vermijden. *Een groot werkstuk kan onder eigen gewicht doorzakken. Ondersteun het werkstuk in de buurt van de snijlijn en aan de rand van het werkstuk, aan weerszijden van het wiel.*
- f) Wees extra voorzichtig bij het maken van een "zaksneede" tussen bestaande muren of in een ander blind gebied. *Het uitstekende wiel kan in contact komen met gas- en waterbuizen, met elektrische bedrading of andere voorwerpen waardoor er terugslag ontstaat.*
- g) Probeer geen gebogen zaagsneden uit te voeren. Overbelasting van het wiel verhoogt de belasting en de gevoeligheid voor verdraaien of vastlopen van het wiel in de sneede en de mogelijkheid van terugslag of wielbreuk, wat tot ernstig letsel kan leiden.

spoelt men de huid onder stromend water en raadpleegt men een arts.

- f) Houd batterijcellen en accupacks schoon en droog.
- g) Veeg de aansluitingen van het accupack schoon met een droge doek als ze vuil zijn geworden.
- h) Accupacks moeten voor gebruik worden opgeladen. Lees de gebruiksaanwijzing voor de juiste laadinstructies.
- i) Laat accupacks niet langdurig opladen als ze niet worden gebruikt.
- j) Na een lange opslagperiode kan het nodig zijn het accupack enkele keren op te laden en te ontladen voor een optimale prestatie.
- k) Laad uitsluitend op met de door de fabrikant gespecificeerde oplader. Gebruik geen andere oplader dan die specifiek is meegeleverd voor gebruik met de apparatuur.
- l) Gebruikt geen accupack dat niet bedoeld is voor gebruik met deze apparatuur.
- m) Houd accupacks buiten het bereik van kinderen.
- n) Bewaar de oorspronkelijke instructies van het product voor latere gebruik.
- o) Verwijder het batterijpakket uit de apparatuur als het niet in gebruik is.
- p) Volg de juiste procedure voor afvalverwijdering na afdanken van dit apparaat.
- q) Gebruik geen cellen van verschillende fabrikanten, capaciteit, afmetingen of typen binnen een apparaat.
- r) Houd de batterij uit de buurt van magnetrons en hoog druk.
- s) **Waarschuwing!** Gebruik geen niet-oplaadbare batterijen.

## VEILIGHEID VAN DE BATTERIJ VEILIGHEID SINSTRUCTIES VOOR HET ACCUPACK

- a) Batterijcellen en accupacks mogen niet gede monteerd, geopend of vernietigd worden.
- b) Sluit accupacks niet kort. Bewaar accupacks niet willekeurig in een doos of lade waar ze elkaar kunnen kortsluiten of door geleidende voorwerpen kortgesloten kunnen worden. Houd het accupack op een afstand van andere metalen voorwerpen als paperclips, muntstukken, sleutels, nagels, schroeven en andere kleine metalen voorwerpen die de contacten van de accupack kunnen verbinden. Kortgesloten contacten van accupacks kunnen brandwonden of brand veroorzaken.
- c) Stel accupacks niet bloot aan warmte of vuur. Vermijd opslag in direct zonlicht.
- d) Stel accupacks niet bloot aan mechanische schokken.
- e) Als een accu lekt dient men voorzichtig te zijn dat de vloeistof niet in contact komt met de huid of de ogen. Als dat toch gebeurt

## VEILIGHEID VAN HET PRODUCT VEILIGHEID SINSTRUCTIES



**WAARSCHUWING!** Lees alle veiligheidsvoorschriften en instructies. Lees alle instructies zorgvuldig door. Indien u zich niet aan alle onderstaande instructies houdt, kan dat leiden tot een elektrische schok, brand en/of ernstig letsel.

### Bewaar alle waarschuwingen en instructies voor latere naslag.

Dit toestel kan worden gebruikt door kinderen vanaf 8 jaar en personen met een verminderde lichamelijke, zintuiglijke of mentale vermogens, of met gebrek aan ervaring en kennis, als ze onder toezicht staan of de nodige instructies betreffende het veilige gebruik van het apparaat hebben ontvangen en als ze de gevaren begrijpen. Kinderen mogen niet met het toestel spelen. De reiniging en het gebruikersonderhoud mogen niet gebeuren door kinderen zonder toezicht. Wanneer de stroomtoevoerdraad beschadigd is, dient deze vervangen te worden door de fabrikant, de reparatiedienst of een soortgelijk bevoegde persoon, om zo gevaren te voorkomen.

## AANVULLENDE VEILIGHEIDSVORSCHRIFTEN VOOR UW ACCULADER

1. Lees de instructies voor u begint met laden
2. Lekkende batterijen niet verwisselen.
3. Gebruik acculaders niet voor andere doelen dan die waarvoor ze ontworpen zijn.
4. De lader alleen aansluiten op een wisselstroomvoeding.
5. Alleen voor gebruik binnenshuis, niet blootstellen aan regen of water.
6. De acculader mag niet blootgesteld worden aan water en vocht.
7. De lader niet buiten gebruiken.
8. De contacten van de batterij of de lader niet kortsluiten.
9. De polariteit respecteren bij het opladen.
10. Open de acculader niet en houdt hem buiten bereik van kinderen.
11. Laad geen accu's van andere merken op.
12. Zorg ervoor dat de connectie tussen de acculader en de accu juist is geïnstalleerd.
13. Houd de aansluitingen van de acculader vrij van vreemde voorwerpen en bescherm deze tegen vuil en vocht. Bewaar de acculader in een droge en vorstvrije ruimte.
14. Tijdens het laadproces, zorg ervoor dat de acculader zich in een goed geventileerde

ruimte bevindt, uit de buurt van licht ontvlambare materialen. Accu's kunnen heet worden tijdens het laden. Overlaad accu's niet. Laat accu's en acculaders niet onbewaakt tijdens het laadproces.

15. Probeer geen niet-oplaadbare accu's te laden, deze kunnen oververhit raken.
16. U krijgt een langere levensduur en betere prestaties als de batterij wordt geladen met een luchttemperatuur tussen 18°C en 24°C. Laad de batterij niet bij een luchttemperatuur onder 0°C of boven 40°C. U kunt daarmee ernstige schade aan de batterij veroorzaken.
17. Laad alleen accu's op van hetzelfde model geleverd door de fabrikant en van modellen aanbevolen door de fabrikant.

## SYMBOLEN



Om het risico op letsels te beperken, moet u de gebruikershandleiding lezen



Waarschuwing



Draag oorbescherming



Draag een veiligheidsbril



Draag een stofmasker



Bedien altijd met twee handen



Gebruik de beschermkap niet voor uitschakelwerkzaamheden



Afgedankte elektrische producten mogen niet bij het normale huisafval terechtkomen. Breng deze producten waar mogelijk naar een recyclecentrum bij u in de buurt. Vraag de verkoper of de gemeente informatie en advies over het recyclen van elektrische apparatuur.



Uitsluitend voor binnengebruik

## ACCU HAAKSE SLIJPER



Lees de gebruiksaanwijzing



Positieve aansluiting



Negatieve aansluiting



Zekering



Veiligheidsklasse



Accu's kunnen in de waterkringloop terecht komen als ze op onjuiste wijze worden weggegooid, wat gevaarlijk kan zijn voor het ecosysteem. Gooi afgedankte accu's niet weg bij het ongesorteerde huishoudelijke afval.



Niet verbranden



Li-Ion-accu Dit product is uitgerust met een symbool dat 'gescheiden inzameling' aanduidt voor alle accu's. Ze worden dan gerecycled of gedemonteerd om de impact op het milieu te verminderen. Accu's kunnen gevaarlijk zijn voor het milieu en de menselijke gezondheid, omdat ze gevaarlijke stoffen bevatten

## COMPONENTENLIJST

- |                                   |
|-----------------------------------|
| 1. HULP-HANDVAT                   |
| 2. SPILSLOT-KNOP                  |
| 3. VENTILATIESLEUF                |
| 4. AAN/UIT-SCHAKELAAR             |
| 5. HOOFDHANDVAT                   |
| 6. BATTERIJPAK UITSCHAKELKNOP *   |
| 7. BATTERY CAPACITEITSINDICATOR * |
| 8. BATTERIJPAK *                  |
| 9. SNELWISSEL-SLIJPBESCHERMING    |
| 10. SCHIJF*                       |
| 11. KLEMHENDEL                    |
| 12. SLEUTEL                       |
| 13. BUITENBESCHERMING             |

\* Niet alle geïllustreerde of beschreven accessoires zijn opgenomen in de standaard levering.

## TECHNISCHE GEGEVENS





Type AG20X-115 AG20X-125 AG20X-125FT (20X-115/20X-125-aanduiding van machines, kenmerkend voor Haakse slijpmachine)

	AG20X-115	AG20X-125	AG20X-125FT
Spanning	18V  (20V Max.)		
Geen laadsnelheid	8500 /min		
Spil draadgrootte	M14		
Schijf grootte	115mm	125mm	125mm
Accu	/	/	BI20-4 (4.0Ah)
Lader	/	/	C20-2 (2.0A)
Machinegewicht	1.63kg (zonder batterij)	1.65kg (zonder batterij)	2.3kg (met batterij)

## GESCHIKTE BATTERIJEN

Artikelnummer	BI20-2	BI20-4
Batteri capaciteit	2.0Ah	4.0Ah

## GESCHIKTE OPLADERS

Artikelnummer	C20-2	C20-4
Ingang oplader	100-240V~50/60Hz, 55W	100-240V~50/60Hz, 95W
Uitgang oplader	20V  2.0A	20V  4.0A
Laadtijd (ongeveer)	1hr (2.0 Ah) 2hrs (4.0 Ah)	30mins (2.0 Ah) 60mins (4.0 Ah)
Oplader beschermingsklasse	 /II	 /II

## GELUIDSPRODUCTIE

A-gewogen geluidsdruk	$L_{pA}$ : 85dB (A)
A-gewogen geluidsniveau	$L_{wA}$ : 96dB (A)
$K_{pA}$ & $K_{wA}$	3.0dB (A)
Draag oorbescherming.	

## TRILLINGSGEGEVENS

Totale trillingswaarden (som triax vector) bepaald volgens EN 62841:	
schuren van oppervlakte of schuren en slijpen	Trillingswaarde $a_{h,AG}$ or $a_{h,SG}$ = 3.448 m/s <sup>2</sup>
	Onzekerheid K = 1.5m/s <sup>2</sup>
Afsnijden	Trillingswaarde $a_{h,CO}$ = 3.965 m/s <sup>2</sup>
	Onzekerheid K = 1.5m/s <sup>2</sup>

## ACCU HAAKSE SLIJPER

De gedeclareerde totale trillingswaarde en de gedeclareerde geluidsemisiewaarde zijn gemeten volgens een standaard testmethode en kunnen worden gebruikt om één gereedschap te vergelijken met een ander. De gedeclareerde totale trillingswaarde en de gedeclareerde geluidsemisiewaarde kunnen ook worden gebruikt bij een voorlopige beoordeling van de blootstelling.



**WAARSCHUWING:** De trillingsemisiewaarde tijdens het feitelijke gebruik van dit elektrisch gereedschap kan afwijken van de opgegeven waarde, afhankelijk van de wijze waarop het gereedschap wordt gebruikt, zoals in de volgende voorbeelden:

Hoe de machine gebruikt wordt en hoe het materiaal gesneden of geboord wordt.

De conditie en de onderhoudstoestand van de machine.

Gebruik van de juiste toebehoren. Zorg ervoor dat ze scherp zijn en in goede conditie.

Hoe stevig de handgreep wordt vastgehouden en of er anti-trilling en -geluidsaccessoires worden gebruikt.

De machine moet gebruik worden zoals door de ontwerper bedoeld is en in overeenstemming met deze instructies.

Deze machine kan een trillingssyndroom in hand en arm veroorzaken als hij niet op de juiste wijze gehanteerd wordt.



**WAARSCHUWING:** Voor de nauwkeurigheid moet bij een schatting van het blootstellingsniveau in de feitelijke gebruiksomstandigheden rekening worden gehouden met alle delen van de bewerking, zoals het moment dat de machine wordt uitgeschakeld en de tijden waarop de machine loopt zonder daadwerkelijk gebruikt te worden. Dit kan het blootstellingsniveau over de totale werkperiode aanzienlijk verminderen.

Het risico op blootstelling aan trillingen en geluid verminderen.

Gebruik ALTIJD scherpe beitels, boren en zaagbladen.

Onderhoud de machine volgens deze instructies en houd hem goed gesmeerd (voor zover van toepassing).

Als het gereedschap regelmatig wordt gebruikt, investeer dan in anti-trilling en -geluidsaccessoires. Plan de werkzaamheden zodat de taken met veel trillingen over een aantal dagen verspreid worden.

## ACCESSOIRES

	AG20X-115	AG20X-125	AG20X-125FT
Accu (BI20-4)	/	/	1
Lader (C20-2)	/	/	1
Anti-trillings hulp-handvat	1	1	1
Sleutel	1	1	1
Buitenbescherming	1	1	1
Snelwissel slijpbescherming	1	1	1

We raden u aan uw accessoires te kopen in dezelfde winkel die u de tool heeft verkocht. Zie de accessoire-verpakking voor meer informatie. Winkelpersoneel kan u helpen met advies.

## BEDIENINGSIN- STRUCTIES



**OPMERKING:** Lees de handleiding zorgvuldig door voordat u het gereedschap gebruikt.

### BEOOGDE GEBRUIK

De machine is ontworpen om te snijden, te hit metaal en steen zonder gebruik van water. Snijden van metaal moet worden gebruikt een bijzondere bescherming voor het snijden (toebehoren).

### VOOR HET STARTEN

#### 1. LAAD HET BATTERIJPAKKET OP

Gebruik geen andere oplader dan die specifiek voor gebruik met het apparaat is meegeleverd.

Als het batterijpakket erg heet is, moet u het batterijpakket uit de oplader halen en de tijd nemen om de batterij af te laten koelen voordat u deze opnieuw oplaadt.

Laad de batterij volledig op voordat u deze opbergt. Als het gereedschap lange tijd niet gebruikt zal worden, laad de batterij dan elke 3 maanden op.

#### 2. OM HET BATTERIJPAKKET TE VERWIJDEREN OF TE INSTALLEREN (ZIE FIG. A1, A2)

Druk eerst stevig op de ontgrendelknop van het batterijpakket en schuif vervolgens het batterijpakket uit uw gereedschap. Na het opladen, schuift u het batterijpakket terug in de batterijpoort van het gereedschap. Een simpele duw en lichte druk zal voldoende zijn.

#### 3. OPLAADPROCEDURE (ZIE FIG. A3)

- 1) Steek de oplader in een geschikt stopcontact. Het groene licht zal oplichten.
- 2) Schuif het batterijpakket in de oplader, zorg ervoor dat de batterij stevig in de juiste oplaadpositie zit. Het groene licht zal uitgaan en het rode licht zal oplichten om aan te geven dat het oplaadproces is begonnen.
- 3) Wanneer het opladen voltooid is, zal het rode licht uitgaan en het groene licht zal oplichten.
- 4) Nadat het volledig opgeladen is, ontkoppel de oplader en verwijder het batterijpakket.

**OPMERKING:** Als het batterijpakket

in de oplader vastzit, druk dan op de ontgrendelknop van het batterijpakket en verwijder het.



**WAARSCHUWING:** Wanneer de acculading opraakt na continu gebruik of door blootstelling aan direct zonlicht of hitte, laat de batterij afkoelen voordat u deze oplaadt, zodat deze volledig kan worden opgeladen.

#### 4. OPLAADINDICATOR

Deze oplader is ontworpen om problemen op te sporen die voor kunnen komen met een set batterijen. De indicatorlichtjes geven problemen aan (zie de tabel hieronder). Voer, als dit gebeurt, nieuwe batterijen in om na te gaan of de oplader goed is. Als de nieuwe batterijen wel correct opladen, werkt de andere set niet goed. Deze batterijen moeten naar een onderhouds- of recyclingcentrum worden gebracht. Als de nieuwe batterijen hetzelfde probleem tonen als de andere set, laat dan de oplader testen in een gecertificeerd servicecentrum.

Licht	Aan/ knipperlicht	Status
Rood aan 		Batterij laadt op
Rood knipperend 	- - - - -	Batterij defect
Groen aan 		Volledig geladen
Groen knipperend 	- - - - -	Hete/koude vertraging

#### 5. HET VERWIJDEREN EN INSTALLEREN VAN DE BATTERIJ (ZIE FIG. B1, B2)

Druk eerst stevig op de batterij-ontgrendelknop en schuif vervolgens de batterij uit uw gereedschap.

Schuif de volledig opgeladen batterij stevig op het gereedschap totdat deze op zijn plaats klikt.

#### CONTROLLEREN VAN DE STROOMTOESTAND VAN DE BATTERIJ

## ACCU HAAKSE SLIJPER

Het batterijniveau kunt u aflezen aan het batterij-indicatielampje door op de knop naast de lampjes te drukken.

### MONTAGE

#### 1. HET INSTALLEREN EN AANPASSEN VAN HET HULP-HANDVAT (ZIE FIG. C)

U heeft de mogelijkheid om twee werkposities te kiezen om de veiligste en meest comfortabele controle over uw haakse slijper te bieden. Het handvat kan met de klok mee worden geschroefd in een van de gaten aan de zijkanten van de tandwielkast.

**OPMERKING:** Dit handvat moet te allen tijde worden gebruikt om volledige controle over het gereedschap te behouden.

#### 2. AANPASSING VAN DE WIELBESCHERMING (ZIE FIG. D1-D3)



**WAARSCHUWING!** Voordat u aan de machine zelf werkt, verwijdert u het batterijpakket uit uw gereedschap.



**WAARSCHUWING!** Te werken met slijpschijven of snijden, de wielbeschermer te bevestigen.

#### -Slijps Wielafscherming

De gecodeerde uitsteeksel protector garandeert wiel enige gepaste beschermende houder die het type machine past worden.

Open de klem hendel. Plaats de wielafschermingen met projectie gecodeerde in de gecodeerde groef in de spilkop van de machine en draaien in de gewenste stand (werkstand).

Om de wielafschermingen vast, sluiten van de klem hendel.

De gesloten zijde van de wielafschermingen moet altijd naar de gebruiker.

**Opmerking:** Met de open Klemmen hendel, kan de klem stelschroef worden aangepast dat de bescherming wordt bevestigd na de Klemmen hendel wordt definitief gesloten.

#### Snijwiel bescherming (Zie Fig. E1-E3)



**WAARSCHUWING!** Voor het snijden van metaal, altijd werken met de beschermkap voor het snijden. Het

snijwiel bescherming op dezelfde wijze dat de slijpschijf aangebracht ter bescherming.

Bevestig de buitenste beschermkap op de beschermkap voor het slijpen totdat deze vastklikt. De wielbeschermer voor het slijpen en de buitenste beschermkap kunnen samen worden gemonteerd

en maak een wielbeschermer voor het zagen.

**OPMERKING:** Zorg ervoor dat de clips aan weerszijden van de buitenste beschermkap op de wielbeschermer zijn vergrendeld tijdens het slijpen.

#### 3. SPILSLOTKNOP (ZIE FIG. F)

Maak de slijpmachine-as en alle te monteren onderdelen schoon. Om de slijpmiddelen vast te klemmen en los te maken, vergrendelt u de slijpmachine-as met de spilslotknop.



**WAARSCHUWING!** Bedien de spilslotknop alleen wanneer de slijpmachine-as stilstaat!

#### 4. HET PLAATSEN VAN DE SCHIJVEN (NIET MEEGELEVERD) (ZIE FIG. G1-G3)



**WAARSCHUWING!** Verwijder de batterij voordat u aanpassingen, onderhoud of service uitvoert.

Plaats de binnenflens in de gereedschap spil. Zorg ervoor dat u zich in de twee assen van de spil.

Plaats de schijf op de gereedschap spil en de binnenflens. Zorg ervoor dat het correct is gevestigd.

Breng de schroefdraad buitenflens en zorg ervoor dat is gericht in de juiste richting voor het type aangebrachte schijf. Voor slijpschijven, de flens is voorzien van het verhoogde deel tegenover de schijf. Voor snijschijven, is de flens voorzien van het verhoogde deel tegenover de schijf.

Druk op de spil vergrendelknop in en draait de spil met de hand tot hij vastklikt. Lang indrukken de vergrendelknop, draai de buitenflens met de bijgeleverde sleutel.

**OPMERKING:** Na het monteren van het slijpmiddel en vóór inschakeling, controleer of het slijpmiddel correct is gemonteerd en vrij kan draaien. Zorg ervoor dat het slijpmiddel niet schraapt tegen de beschermkap of andere onderdelen.



## 5. HANDGREEP GEBIEDEN

Houd uw haakse slijper altijd stevig vast met beide handen tijdens gebruik.

## 6. SCHUIF AAN/UIT-SCHAKELAAR (ZIE FIG. H)

Om het elektrisch gereedschap te starten, drukt u eerst op de achterkant van de aan/uit-schakelaar en duwt u vervolgens de aan/uit-schakelaar naar voren.

Om de aan/uit-schakelaar te vergrendelen, drukt u de aan/uit-schakelaar aan de voorkant naar beneden totdat deze vastklikt.

Om het elektrisch gereedschap uit te schakelen, drukt u kort op de achterkant van de aan/uit-schakelaar en laat u deze vervolgens los.

## 7. HET VERWIJDEREN VAN DE BESCHERMKAP

Verwijder uw beschermkap nooit voor andere werkomstandigheden. Om te verwijderen, haal eerst de schijf en beide flenzen eraf. Open vervolgens de klemhendel en draai de beschermkap om de uitsteeksels uit te lijnen met de uitsparingen in de tandwielkast, verwijder dan de beschermkap. Om de beschermkap opnieuw te plaatsen, herhaalt u dit proces in omgekeerde volgorde. Bewaar alle onderdelen op een veilige plaats.

## 8. GEBRUIK VAN DE SLIJPEN (ZIE AFB. I)

**WAARSCHUWING!** Draai niet aan de slijpen, terwijl de schijf in contact is met het werkstuk. Laat de schijf op volle snelheid komen voordat u begint met slijpen.

Houd uw haakse slijpen met één hand op de belangrijkste handvat en de andere hand stevig om de extra handgreep.

Plaats de beschermkap altijd zo dat zoveel mogelijk van de blootliggende schijf van u af wijst.

Bereid je voor op een stroom van vonken wanneer de schijf het metaal raakt.

Voor een betere controle van de gereedschappen, de verwijdering van materiaal en minimale overhead, houdt een hoek tussen de schijf en het werkoppervlak van ongeveer 15° -30° tijdens het slijpen.

Wees voorzichtig bij het werken in hoeken,

omdat het contact met het oppervlak van de kruising kan slijpen of draai de molen. Laat het werkstuk afkoelen wanneer het slijpen is voltooid. Laat het hete oppervlak niet aan.

## 9. SNIJDEN

**WAARSCHUWING!**  
 Voor het snijden van metaal, werk altijd met de wielbescherming voor snijden.

Bij het snijden, niet druk, kantelen of oscilleren de machine. Werken met een matige voedsel, aangepast om gesneden materiaal.

Raak de werksnelheid van de snijschijven niet verminderen door zijdelingse druk.

De richting waarin de snijden wordt uitgevoerd van belang.

De machine moet altijd werken in een knarsend beweging. Daarom nooit de machine te verplaatsen in de andere richting! Anders bestaat het gevaar dat deze wordt geduwd ongecontroleerd uit de snede.

## 10. SOBRECARGA

La sobrecarga causará daños al motor de su amoladora angular. Esto puede suceder si su amoladora angular está sometida a un uso intensivo durante períodos prolongados de tiempo.

Nunca intente ejercer demasiada presión sobre su amoladora angular para acelerar su trabajo.

Los discos abrasivos funcionan de manera más eficiente cuando se ejerce una ligera presión, evitando así una caída en la velocidad de su amoladora angular.

Si su amoladora angular se calienta demasiado, no la cargue durante 2-3 minutos hasta que se haya enfriado a la temperatura de funcionamiento normal.

## CONSEJOS DE TRABAJO PARA SU HERRAMIENTA

1. Comience siempre sin carga para alcanzar la máxima velocidad y luego comience a trabajar.
2. No fuerce el disco para trabajar más rápido; la reducción de velocidad del

## ACCU HAAKSE SLIJPER

disco significa un funcionamiento por más tiempo.

3. Trabaje siempre con un ángulo de 15-30 entre el disco y la pieza de trabajo. Ángulos más grandes cortarían cantos en la pieza de trabajo y afectan el acabado superficial. Desplace la amoladora angular a lo largo de la pieza, una y otra vez.
4. Cuando utilice un disco de corte nunca cambie el ángulo de corte, ya que así atascará el disco o el motor de la amoladora, o romperá el disco. Cuando efectúe cortes, hágalo sólo en dirección opuesta a la rotación del disco. Si corta en la misma dirección de rotación del disco, éste puede proyectarse fuera de la ranura de corte.
5. Cuando corte materiales muy duros, puede lograr mejores resultados con un disco de diamante.
6. Cuando emplee un disco del diamante este se recalentará mucho. Si esto sucede, verá un anillo de chispas alrededor del disco en movimiento. Suspenda el corte y deje enfriar a velocidad sin carga durante 2-3 minutos.
7. Asegúrese siempre de sostener firmemente la pieza de trabajo -con o sin abrazaderas- para prevenir el movimiento.

### VOOR GEREEDSCHAP MET ACCU'S

De omgevingstemperatuur voor het gebruik en de opslag van het gereedschap ligt tussen 0°C-45°C.

De aanbevolen omgevingstemperatuur voor het oplaadsysteem tijdens het opladen ligt tussen 0°C-40°C.

## BESCHERMING VAN HET MILIEU



Afgedankte elektrische producten mogen niet bij het normale huisafval terechtkomen. Breng deze producten waar mogelijk naar een recyclecentrum bij u in de buurt.

Vraag de verkoper of de gemeente informatie en advies over het recyclen van elektrische apparatuur.

## ONDERHOUD

Trek de voedingskabel uit de aansluiting voordat u eventuele aanpassingen, reparaties of onderhoud uitvoert.

Dit elektrische gereedschap hoeft niet extra gesmeerd of onderhouden te worden.

Dit gereedschap bevat geen onderdelen waaraan de gebruiker onderhoud kan of moet uitvoeren. Gebruik nooit water of chemische reinigingsmiddelen voor het schoonmaken van uw elektrische gereedschap. Veeg het schoon met een droge doek. Bewaar uw elektrische gereedschap altijd op een droge plek. Houd de ventilatiegleuven van de motor schoon. Houd alle bedieningselementen vrij van stof. Er kunnen vonken zichtbaar zijn in de ventilatiegleuven. Dit is normaal en leidt niet tot beschadiging van uw gereedschap.

# EC Verklaring van Overeenstemming



Wij : **HYUNDAI Corporation Holdings Europe**  
Am Kronberger Hang 2A, 65824, Schwalbach am Taunus  
Germany

Verklaren dat het onderstaande product :  
**Accu haakse slijper**

**MODEL : AG20X-115 AG20X-125 AG20X-125FT**  
**FUNCTIE : Slijpen langs de rand en zijwaarts**

Voldoet aan de vereisten van de richtlijnen van de Raad :  
2006/42/EC, 2014/30/EU, 2014/35/EU  
2011/65/EU & (EU)2015/863  
(EU) 2023/1542

Normen voldoen aan :  
EN 62841-1, EN IEC 62841-2-3,  
EN IEC 55014-1, EN IEC 55014-2,  
EN 62133-2, EN IEC 63000  
EN 60335-1, EN 60335-2-29, EN 62233,  
EN IEC 61000-3-2, EN 61000-3-3

De persoon die bevoegd is om het technisch dossier samen te stellen,  
Naam : **Hyundae Kim**  
Adres : **HYUNDAI Corporation Holdings Europe**  
**65824 Schwalbach am Taunus, Germany**

Algemeen directeur

Jaiwon Hur

Projectmanager

Sungwoo Hong

Datum : 2024.09.25

## POLIZOR UNGHIULAR FĂRĂ FIR

# INSTRUCȚIUNI ORIGINALE SECURITATEA PRODUSULUI AVERTISMENTE GENERALE DE SIGURANȚĂ PENTRU UNELTE ELECTRICE

 **ATENȚIONARE!** Citiți toate atenționările de siguranță și parcurgeți toate instrucțiunile, ilustrațiile și specificațiile atașate acestei scule electrice. Nerespectarea tuturor instrucțiunilor enumerate mai jos poate duce la electrocutare, incendiu și/ sau leziune corporală gravă.

**Păstrați toate avertismentele și instrucțiunile pentru consultări ulterioare.**

Termenul „unealtă electrică” din avertismente se referă la o unealtă electrică alimentată de la rețeaua de energie electrică (prin cablu) sau la o unealtă electrică alimentată de la un acumulator (fără cablu).

### 1. Siguranța zonei de lucru

- a) **Mențineți zona de lucru curată și bine iluminată.** Zonele de lucru în dezordine și întunecoase favorizează accidentele.
- b) **Nu utilizați uneltele electrice în atmosfere explozive, de exemplu în prezența unor lichide, gaze sau praf inflamabile.** Uneltele electrice provoacă scânteii ce pot aprinde pulbera sau vaporii.
- c) **Asigurați-vă că nu sunt în apropiere persoane și copii în timpul funcționării unei unelte electrice.** Distragerea atenției poate duce la pierderea controlului uneltei.

### 2. Siguranța electrică

- a) **Fișele uneltei electrice trebuie să se potrivească perfect în priza de alimentare.** Nu modificați niciodată ștecherul. Nu folosiți niciun adaptor pentru uneltele electrice cu împământare. Utilizarea ștecherelor nemodificate în prize corespunzătoare va reduce riscul electrocutării.

- b) **Evitați contactul fizic cu suprafețe cu legătură la pământ, cum ar fi țevi, radiatoare, mașini de gătit sau frigider.** Riscul electrocutării este mai mare în cazul în care corpul dumneavoastră vine în contact cu suprafața împământată.
- c) **Nu expuneți uneltele electrice la ploaie sau la umiditate.** Dacă intră apă în unealta electrică, riscul electrocutării este mai mare.
- d) **Nu deteriorați cablul de alimentare.** Nu folosiți niciodată cablul pentru transportarea, tragerea sau scoaterea din priză a uneltei electrice. Păstrați cablul de alimentare la distanță de căldură, ulei, margini ascuțite sau părți mobile. Cablurile deteriorate sau încurcate măresc riscul electrocutării.
- e) **Când folosiți unealta electrică în exterior, utilizați un prelungitor potrivit pentru utilizarea în exterior.** Utilizarea unui cablu potrivit pentru uzul în exterior reduce riscul electrocutării.
- f) **Dacă utilizarea uneltei electrice într-un loc umed nu poate fi evitată, folosiți o alimentare protejată cu dispozitiv de curent rezidual (RCD).** Folosirea unui dispozitiv RCD reduce riscul electrocutării.

### 3. Siguranța personală

- a) **Fiți concentrat, urmăriți ceea ce faceți și dați dovadă de simț practic când folosiți o unealtă electrică.** Nu folosiți o unealtă electrică dacă sunteți obosit sau sub influența drogurilor, a alcoolului sau a medicamentelor. O clipă de neatenție în timpul funcționării uneltei electrice poate duce la accidentări personale grave.
- b) **Folosiți echipament personal de protecție.** Purtați întotdeauna ochelari de protecție. Echipamentele de protecție precum masca de protecție contra prafului, încălțămîntea cu talpă antiderapantă, casca sau protecția pentru urechi vor reduce riscul accidentărilor, utilizate în mod corespunzător.
- c) **Preveniți punerea accidentală în funcțiune.** Asigurați-vă că întrerupătorul se află în poziția de oprire înainte de a face conectarea la sursa de alimentare și/sau la acumulator, înainte de a ridica sau a transporta unealta. Transportarea

*uneltelor electrice ținând degetul pe întrerupător sau alimentarea acestora cu întrerupătorul pornit poate duce la accidentări.*

- d) **Scoateți orice cheie de reglare sau cheie de piulițe înainte de a porni unealta electrică.** *O cheie de piulițe sau o altă cheie rămasă prinsă de o componentă rotativă a uneltei poate duce la rănirea personală.*
- e) **Păstrați un echilibru corect. Mențineți-vă permanent echilibrul și sprijiniți-vă ferm pe picioare.** *Acest lucru permite un control mai bun al uneltei electrice în situații neprevăzute.*
- f) **Îmbrăcați-vă corespunzător. Nu purtați îmbrăcăminte prea largă sau bijuterii.** *Țineți la distanță părul și hainele dvs. de piesele în mișcare ale uneltei electrice. Hainele prea largi, bijuteriile și părul lung se pot prinde în piesele mobile.*
- g) **Dacă sunt furnizate accesorii pentru conectarea unor dispozitive de aspirare și colectare a prafului, asigurați-vă că acestea sunt montate și folosite corect.** *Folosirea colectorului de praf poate reduce riscul accidentărilor din cauza prafului.*
- h) **Nu lăsați ca odată cu familiarizarea dvs. cu utilizarea uneltei să deveniți indolenți și să uitați respectarea principiilor de siguranță ale uneltei electrice.** *Orice acțiune nesăbuită poate duce la leziuni corporale grave într-o fracțiune de secundă.*

#### 4. Utilizarea și întreținerea uneltelor electrice

- a) **Nu forțați unealta electrică. Folosiți unealta electrică potrivită pentru aplicație.** *Cu unealta electrică potrivită, veți lucra mai bine și mai în siguranță, la viteza pentru care a fost concepută.*
- b) **Nu folosiți unealta electrică dacă nu o puteți porni sau opri de la întrerupător.** *Orice unealtă electrică ce nu poate fi acționată de la întrerupător este periculoasă și trebuie reparată.*
- c) **Scoateți ștecherul din sursa de curent și/sau scoateți bateria din unealta electrică înainte de a efectua reglaje, de a schimba accesoriile sau de a depozita uneltele electrice.** *Astfel de măsuri de siguranță*

*reduc riscul pornirii accidentale a uneltei electrice.*

- d) **Nu lăsați uneltele electrice la îndemâna copiilor și nu permiteți persoanelor ce nu știu să le manevreze și nu cunosc instrucțiunile să acționeze aceste unelte.** *Uneltele electrice sunt periculoase în mâinile utilizatorilor neinstruiți.*
  - e) **Întreținerea uneltei electrice și ale accesoriilor aferente. Verificați posibila aliniere incorectă sau posibila blocare a componentelor mobile, deteriorarea componentelor sau orice alte situații care pot afecta funcționarea uneltei electrice.** *Dacă unealta electrică este deteriorată, reparați-o înainte de utilizare. Multe accidente sunt provocate din cauza întreținerii incorecte a uneltelor.*
  - f) **Uneltele de tăiere trebuie menținute ascuțite și curate.** *Riscul blocării uneltelor de tăiere cu margini ascuțite întreținute corect este mai mic și acestea sunt mai ușor de controlat.*
  - g) **Folosiți unealta electrică, accesoriile, piesele etc. conform acestor instrucțiuni, luând în considerare condițiile de lucru și operația de efectuat.** *Folosirea uneltei electrice pentru operații diferite de cele pentru care a fost concepută poate duce la accidentare.*
  - h) **Păstrați uscate, curate și fără urme de ulei sau grăsime mânerele și suprafețele de apucare ale uneltei.** *Mânerele și suprafețele de apucare alunecoase împiedică manipularea și controlul sigur al uneltei tocmai în cele mai neașteptate situații.*
- #### 5. Utilizarea și întreținerea uneltelor cu acumulatori
- a) **Efectuați reîncărcarea numai cu încărcătorul specificat de producător.** *Un încărcător adecvat pentru un anumit tip de acumulator poate prezenta risc de incendiu dacă este utilizat cu alt tip de acumulator.*
  - b) **Folosiți mașinile electrice numai cu acumulatorii special destinați acestora.** *Utilizarea oricăror altor acumulatori poate prezenta risc de rănire și de incendiu.*
  - c) **Când nu folosiți acumulatorul, țineți-l la distanță de obiecte metalice precum agrafe**

## POLIZOR UNGHIULAR FĂRĂ FIR

- de birou, monede, chei, cuie, șuruburi sau alte obiecte metalice mici, ce pot constitui o legătură între cele două borne. *Un scurtcircuit al bornelor acumulatorului poate duce la arsuri sau incendiu.*
- d) În condiții necorespunzătoare de utilizare, se poate prelinge lichid din acumulator; evitați contactul. În caz de producere accidentală a contactului, clătiți bine cu apă. Dacă v-a intrat lichid în ochi, consultați imediat medicul. *Lichidul expulzat din acumulator poate cauza iritații sau arsuri.*
- e) Nu utilizați acumulatorul sau scula dacă acestea sunt deteriorate sau modificate. *Acumulatorii deteriorați sau modificați se pot comporta într-un mod impredictibil, crescând riscul unui incendiu, unei explozii sau leziunilor corporale.*
- f) Evitați expunerea la foc și la temperaturi excesive a acumulatorului sau a sculei. *Expunerea la foc sau la temperaturi care depășesc 130°C poate duce la explozie.*
- g) Respectați toate instrucțiunile de reincărcare și nu încărcăți acumulatorul sau scula decât în plaja de temperaturi specificată în instrucțiuni. *Reîncărcarea necorespunzătoare sau la temperaturi din afara plajei de temperaturi specificate poate duce la deteriorarea acumulatorului și la creșterea riscului de incendiu.*
6. Service
- a) Service-ul uneltei electrice trebuie efectuat de persoane calificate, folosind doar piese de schimb originale. *Acest lucru va asigura folosirea în continuare a uneltei electrice în siguranță.*
- b) Nu reparați niciodată acumulatorii deteriorați. *Service-ul acumulatorilor trebuie efectuat numai de către fabricant sau de centre de service autorizate.*
- a) Această unealtă electrică este concepută să funcționeze ca polizor sau unealtă pentru retezat. Citiți toate avertismentele privind siguranța, instrucțiunile, ilustrațiile și specificațiile furnizate cu această mașină electrică. *Dacă nu respectați toate instrucțiunile de mai jos, există riscul electrocutării, incendiului și/sau al accidentării grave.*
- b) Nu este recomandată executarea operațiilor cum ar fi polizarea, șlefuirea, curățarea cu peria de sârmă cu această mașină electrică. *Operațiile pentru care această mașină electrică nu a fost concepută pot fi periculoase și pot provoca vătămări corporale.*
- c) Nu transformați această unealtă electrică pentru a funcționa într-un mod care nu este proiectat și specificat în mod special de către producătorul sculei. *O astfel de conversie poate duce la pierderea controlului și poate provoca vătămări corporale grave.*
- d) Turația nominală a accesoriului trebuie să fie cel puțin egală cu turația maximă marcată pe mașina electrică. *Accesoriile utilizate la o turație superioară a celei nominale se pot sparge și împrăști.*
- e) Diametrul exterior și grosimea accesoriului trebuie să se încadreze în capacitatea nominală a uneltei electrice. *Accesoriile de dimensiuni incorecte nu pot fi protejate sau controlate în mod corespunzător.*
- f) Accesoriile prevăzute cu inserție filetată trebuie să se potrivească exact pe filetul arborelui de polizat. *La accesoriile montate prin flanșe, diametrul găurii accesoriului trebuie să se potrivească cu diametrul de prindere al flanșei. Accesoriile care nu sunt fixate exact la scula electrică, se rotesc neuniform, vibrează foarte puternic și pot duce la pierderea controlului.*
- g) Dimensiunile montajului accesoriului trebuie să se potrivească cu dimensiunile feroneriei de montare a sculei electrice. *Accesoriile care nu se potrivesc cu hardware-ul de montare a sculei electrice se vor dezzechilibra, vor vibra excesiv și pot cauza pierderea controlului.*
- h) Nu utilizați un accesoriu deteriorat. Înainte de fiecare utilizare, inspectați accesoriul, precum discurile abrazive, în privința

## INSTRUCȚIUNI PRIVIND ȘIGURANȚA PENTRU TOATE OPERAȚIILE

Avertismente privind siguranța comune pentru operațiile de polizare sau retezare cu disc abraziv:

fisurilor și crăpăturilor, talerele suport în privința crăpăturilor, rupturilor sau uzurii excesive. Dacă scăpați pe jos mașina sau accesoriul, inspectați-le cu privire la deteriorări sau instalați un accesoriu intact. După inspectarea și instalarea unui accesoriu, îndepărtați-vă împreună cu persoanele din apropiere de depărtare de planul accesoriului rotativ și porniți mașina la turația maximă în gol timp de un minut. *Accesoriile deteriorate se vor sparge în mod normal pe durata acestui test.*

- i) **Purtați echipament personal de protecție.** În funcție de aplicație, folosiți o mască de protecție, ochelari de protecție sau viziere de protecție. Dacă este cazul, purtați o mască de protecție contra prafului, dispozitive de protecție a auzului, mănuși și un șorț de lucru capabil să oprească fragmentele mici abrazive sau fragmentele din piesa de prelucrat. *Echipamentul de protecție pentru ochi trebuie să aibă capacitatea de a opri resturile proiectate în aer generate la diverse operații. Maska de protecție contra prafului sau masca respiratoare trebuie să aibă capacitatea de a filtra particulele generate în timpul operației respective. Expunerea prelungită la zgomot foarte puternic poate provoca pierderea auzului.*
- j) **Țineți persoanele din jur la o distanță sigură față de zona de lucru.** Orice persoană care pătrunde în zona de lucru trebuie să poarte echipament personal de protecție. *Fragmentele din piesa de prelucrat sau ale unui accesoriu spart pot fi proiectate în jur cauzând vătămări corporale în zona imediat adiacentă zonei de lucru.*
- k) **Țineți unealta electrică doar de suprafețele de prindere izolate atunci când efectuați o operațiune în care accesoriul de tăiere poate intra în contact cu fire ascunse.** *Contactul cu un cablu aflat sub tensiune poate pune sub tensiune și componentele metalice ale sculei electrice și duce la electrocutare.*
- l) **Nu așezați niciodată jos mașina electrică înainte de oprirea completă a discului.** *Accesoriul aflat în rotație ar putea apuca suprafața și trage de mașina electrică fără a o putea controla.*

- m) **Nu lăsați mașina electrică în funcțiune în timp ce o transportați lângă corpul dumneavoastră.** *Contactul accidental cu accesoriul aflat în rotație vă poate agăța îmbrăcămintea, trăgând accesoriul spre corpul dumneavoastră.*
- n) **Curățați în mod regulat gurile de ventilație ale mașinii electrice.** *Ventilatorul motorului va atrage praf în interiorul carcasei, iar acumularea de pudră de metal în exces poate cauza pericole electrice.*
- o) **Nu operați mașina electrică în apropierea unor materiale inflamabile.** *Scântele pot aprinde aceste materiale.*
- p) **Nu utilizați accesorii care necesită agenți de răcire lichizi.** *Utilizarea apei sau a altor agenți de răcire lichizi poate cauza electrocutarea sau șocuri electrice.*
- q) **Țineți de mânerul uneltei când lucrați.** *Utilizați întotdeauna mânerele auxiliare furnizate cu unealta. Pierderea controlului poate duce la răni.*

## INSTRUCȚIUNI SUPLIMENTARE PRIVIND SIGURANȚA PENTRU TOATE OPERAȚIILE

### Recul și alte avertismente similare

Reculul este o reacție bruscă la înțepenirea sau agățarea unui disc, unui taler suport, unei perii sau unui alt accesoriu aflat în rotație. Agățarea sau prinderea cauzează blocarea rapidă a accesoriului rotativ, iar acesta, la rândul său, va duce la pierderea controlului uneltei electrice și forțarea acesteia în direcția opusă rotației accesoriului.

De exemplu, dacă un disc abraziv este prins sau agățat în piesa de lucru, marginea discului care intră în punctul de prindere poate săpa în suprafața materialului, cauzând ieșirea discului sau reculul acestuia. Discul poate sări spre utilizator sau în direcție opusă acestuia, în funcție de direcția de mișcare a discului în punctul de blocare. În astfel de condiții, discurile abrazive se pot de asemenea sparge.

Reculul este rezultatul utilizării incorecte a sculei electrice și/sau al procedurilor sau condițiilor de lucru necorespunzătoare, putând fi evitat prin

## POLIZOR UNGHIULAR FĂRĂ FIR

adoptarea unor măsuri de precauție adecvate prezentate în continuare.

- a) **Mențineți o prindere fermă cu ambele mâini pe unealta electrică și poziționați-vă corpul și brațele pentru a vă permite să rezistați forțelor de recul. Utilizați întotdeauna mânerul auxiliar, dacă este prevăzut, pentru control maxim asupra reculului sau a reacției cuplului în timpul pornirii. Operatorul poate controla reacțiile cuplului sau forțele de recul, dacă sunt luate măsurile de precauție corespunzătoare.**
- b) **Nu așezați niciodată mâna în apropierea accesoriului rotativ. Reculul poate împinge accesoriul peste mâna dumneavoastră.**
- c) **Nu vă poziționați corpul în zona în care se va deplasa mașina electrică, în cazul reculului. Reculul va proiecta unealta în direcție opusă rotației discului în punctul de agățare.**
- d) **Procedați cu deosebită atenție atunci când prelucrați colțuri, muchii ascuțite etc. Evitați izbiturile și salturile accesoriului. Colțurile, muchiile ascuțite sau salturile au tendința de a agăța accesoriul aflat în rotație și conduc la pierderea controlului sau apariția reculurilor.**
- e) **Nu atașați o pânză de ferăstrău pentru sculptură în lemn, o roată diamantată segmentată cu un spațiu periferic mai mare de 10 mm sau o lamă de ferăstrău dințată. Astfel de lame creează recul frecvent și pierderea controlului.**

## INSTRUCȚIUNI SUPLIMENTĂRE PRIVIND SIGURANȚA PENTRU OPERAȚII DE POLIZARE ȘI RETEZARE

Avertismente privind siguranța specifice pentru operațiile de polizare și retezare cu disc abraziv:

- a) **Utilizați doar discuri recomandate pentru mașina dumneavoastră electrică și apărătoarea specifică proiectată pentru discul selectat. Discurile pentru care nu a fost concepută mașina electrică nu pot fi**

*protejate corespunzător și nu sunt sigure.*

- b) **Discurile de șlefuire cu degajare trebuie astfel montate încât suprafața lor de șlefuire să nu depășească planul marginii apărătoarei de protecție. Un disc de șlefuire montat necorespunzător, care depășește planul apărătoarei de protecție, nu poate fi acoperit suficient.**
- c) **Apărătoarea trebuie atașată ferm la scula electrică și poziționată pentru siguranță maximă, astfel încât operatorul să fie expus la o porțiune cât mai mică a discului. Apărătoarea ajută la protejarea operatorului de fragmentele discului spart și de contactul accidental cu discul, precum și de scânteile care pot aprinde îmbrăcămintea.**
- d) **Discurile trebuie utilizate numai pentru aplicațiile recomandate. De exemplu: nu polizați cu partea laterală a discului abraziv de retezat. Discurile abrazive de retezat sunt concepute pentru polizarea periferică, iar aplicarea unor forțe laterale asupra acestor discuri poate provoca spargerea lor.**
- e) **Folosiți întotdeauna flanșe de disc intacte, cu diametru adecvat pentru discul folosit. Flanșele de disc adecvate fixează discul reducând astfel posibilitatea de rupere a acestuia. Flanșele pentru discuri abrazive de retezat pot fi diferite de flanșele pentru discuri de polizat.**
- f) **Nu utilizați discuri uzate de la mașini electrice mai mari. Discurile destinate unor mașini electrice mai mari nu sunt adecvate pentru turația mai ridicată a mașinii mai mici și pot exploda.**
- g) **Când utilizați roți cu dublă utilizare, utilizați întotdeauna apărătoarea corectă pentru aplicația care se execută. Neutilizarea protecției corecte poate să nu ofere nivelul dorit de protecție, ceea ce ar putea duce la vătămări grave.**
- h) **Atenție! Șlefuirea foilor subțiri de metal sau a altor structuri ușor de vibrat cu o suprafață mare poate avea ca rezultat o emisie totală de zgomot mult mai mare (până la 15 dB) decât valorile de emisie de zgomot declarate. Pe cât posibil, astfel de piese de prelucrat ar trebui să fie împiedicate să emită sunet prin măsuri adecvate, cum ar fi aplicarea de covorașe**



de amortizare flexibile grele. Emisia crescută de zgomot trebuie, de asemenea, luată în considerare atât pentru evaluarea riscului expunerii la zgomot, cât și pentru selectarea unei protecții auditive adecvate.

## AVERTISMENTE SUPPLEMENTARE PRIVIND SIGURANȚA SPECIFICE PENTRU OPERAȚIILE DE RETEZARE CU DISC ABRAZIV

- a) Nu „înțepeniți” discul pentru retezat și nici nu aplicați o presiune excesivă. Nu încercați să executați o adâncime excesivă a tăieturii. *Supratensionarea discului mărește sarcina și susceptibilitatea de a torsiona sau a de a înțepeni discul în tăietură și posibilitatea de recul sau spargere a discului.*
- b) Nu vă poziționați corpul în linie sau în spatele discului aflat în rotație. *Când discul se îndepărtează de corpul dumneavoastră în timpul operării, reculul posibil poate împinge discul rotativ și mașina electrică direct spre dumneavoastră.*
- c) Când roata se blochează sau când întrerupeți o tăietură din orice motiv, opriți unealta electrică și țineți-o nemișcată până când roata se oprește complet. *Nu încercați niciodată să scoateți discul de tăiat din tăietură în timp ce roata este în mișcare, altfel se poate produce un recul. Investigați și luați măsuri corective pentru a elimina cauza blocării roților.*
- d) Nu reporniți operația de retezare în piesa de prelucrat. Lăsați discul să ajungă la viteza maximă și pătrundeți din nou cu atenție în tăietură. *Discul poate înțepeni, se poate deplasa în sus sau provoca recul, dacă scula electrică este repornită în piesa de prelucrat.*
- e) Sprijiniți panourile sau orice piesă de prelucrat de dimensiuni mari pentru a minimiza riscul de ciupire și recul al discului. *Piese de prelucrat mari tind să se încovoieze sub propria greutate. Sub piesa de prelucrat trebuie amplasate suporturi pe*

*ambele laturi, lângă linia de tăiere și lângă marginea piesei de prelucrat pe ambele părți ale discului.*

- f) **Acordați o atenție sporită atunci când executați o „decupare prin plonjare” în pereții existenți sau în alte zone mascate.** *Discul poate tăia conducte de gaz sau de apă, cabluri electrice sau obiecte care pot provoca un recul.*
- g) **Nu încercați să efectuați tăierea curbată.** *Solicitarea excesivă a roții crește încărcarea și susceptibilitatea la răsucire sau blocare a roții în tăietură și posibilitatea de recul sau ruperea roții, ceea ce poate duce la răni grave.*

## AVERTISMENTE PRIVIND SIGURANȚA PENTRU ACUMULATOR

- a) **Nu demontați, deschideți sau rupeți celulele sau acumulatorul.**
- b) **Nu scurtcircuitați un acumulator. Nu depozitați acumulatorii la întâmplare într-o cutie sau într-un sertar unde s-ar putea scurtcircuita între ele sau prin materiale conductoare.** Când acumulatorul nu este utilizat, țineți-l la distanță de alte obiecte metalice, precum agrafele de birou, monede, chei, cuie, șuruburi sau alte obiecte metalice mici, care pot crea contact între cele două borne. Scurtcircuitarea bornelor acumulatorului poate cauza arsuri sau incendii.
- c) **Nu expuneți acumulatorul la căldură sau foc. Evitați depozitarea în lumina directă a soarelui.**
- d) **Nu supuneți acumulatorul la șocuri mecanice.**
- e) **În cazul scurgerii acumulatorului, aveți grijă ca lichidul să nu intre în contact cu pielea sau ochii. În cazul contactului, spălați zona afectată cu apă din belșug și solicitați asistență medicală.**
- f) **Mențineți acumulatorul curat și uscat.**
- g) **Ștergeți bornele acumulatorului cu o cârpă curată și uscată dacă se murdăresc.**
- h) **Acumulatorul trebuie încărcat înainte de utilizare. Consultați întotdeauna aceste instrucțiuni și utilizați procedura de**

## POLIZOR UNGHIULAR FĂRĂ FIR

încărcare corectă.

- i) Nu lăsați acumulatorul la încărcat dacă nu îl utilizați.
- j) După perioade extinse de depozitare, poate fi necesară încărcarea și descărcarea acumulatorului de mai multe ori pentru a obține performanțe maxime.
- k) Reîncărcați doar cu încărcătorul specificat de producător. Nu utilizați niciun alt încărcător decât cel furnizat special pentru utilizarea cu echipamentul.
- l) Nu utilizați acumuloare care nu sunt concepute pentru utilizarea cu acest echipament.
- m) Nu lăsați acumulatorul la îndemâna copiilor.
- n) Păstrați documentația originală a produsului pentru consultări ulterioare.
- o) Scoateți acumulatorul din echipament dacă nu îl utilizați.
- p) Depuneți acumulatorul la deșeurii în mod corespunzător.
- q) Nu introduceți în aparat acumuloare care provin de la producători diferiți sau cu capacități, dimensiuni sau tipuri diferite.
- r) Țineți acumulatorul departe de microunde și presiune ridicată.
- s) **Atenție!** Nu utilizați baterii neîncărcabile.

## SECURITATEA PRODUSULUI INSTRUCȚIUNI DE SIGURANȚĂ

 **AVERTISMENT!** Citiți toate avertismentele privind siguranța și toate instrucțiunile.

Nerespectarea avertismentelor și instrucțiunilor poate duce la șoc electric, incendiu și/sau accidentare gravă.

Păstrați toate avertismentele și instrucțiunile pentru consultări ulterioare.

Acest echipament poate fi utilizat de copiii cu vârsta minimă de 8 ani sau de persoanele cu capacități fizice, senzoriale sau mentale reduse sau lipsite de experiență și cunoștințe numai dacă acestea au fost supravegheate sau instruite cu privire la utilizarea aparatului în mod sigur

și înțeleg pericolele implicate. Copiii nu au voie să se joace cu echipamentul. Procedura de curățare și procedura de întreținere efectuată de către utilizator nu vor fi efectuate de copii fără supraveghere.

În cazul în care cordonul de alimentare este deteriorat, trebuie înlocuit de producător, agentul său de service sau de persoane calificate, pentru evitarea pericolului.

1. Înainte de încărcare, citiți instrucțiunile.
2. Nu încărcați o baterie care curge.
3. Nu utilizați încărcătoare pentru alte lucrări decât cele pentru care acestea sunt concepute.
4. Conectați încărcătorul numai la o sursă de alimentare c.a.
5. Numai pentru uz în interior, nu expuneți la ploaie.
6. Dispozitivul de încărcare trebuie protejat de umezeală.
7. Nu utilizați încărcătorul în aer liber.
8. Nu scurtcircuitați contactele bateriei sau încărcătorului.
9. Respectați polaritatea „+/-” în timpul încărcării.
10. Nu deschideți unitatea și mențineți departe de accesul copiilor.
11. Nu încărcați bateriile altor producători.
12. Asigurați-vă că conexiunea între încărcătorul bateriei și baterie este poziționată corect și că nu este obstrucționată de corpuri străine.
13. Mențineți renurile încărcătorului bateriei fără corpuri străine și protejați-le împotriva murdăriei și umidității. Depozitați în loc uscat și fără îngheț.
14. Atunci când încărcați bateriile, asigurați-vă că bateria se află într-o zonă bine ventilată și departe de materiale inflamabile. Bateriile se pot înfierbânta în timpul încărcării. Nu supraîncărcați nicio baterie. Asigurați-vă că bateriile și încărcătoarele nu sunt lăsate nesupravegheate în timpul încărcării.
15. Nu încărcați din nou bateriile neîncărcabile, întrucât se pot supraîncălzi sau rupe.
16. Viața mai lungă și performanța mai bună pot fi obținute, dacă acumulatorul este încărcat la o temperatură a aerului între 18°C și 24°C. Nu încărcați acumulatorul la temperaturi ale aerului de sub 0°C, sau de peste 40°C. Acest

lucru este important, întrucât poate preveni pagube considerabile la acumulator.

17. Incarcați doar pachetul de baterii de același model furnizat de producător și modelele recomandate de producător.

## SIMBOLURI



Pentru a reduce riscul de accidentări, utilizatorul trebuie să citească manualul de instrucțiuni



Atenționare



Purtați echipament de protecție pentru urechi



Purtați echipament de protecție pentru ochi



Purtați mască de protecție contra prafului



Acționați întotdeauna cu două mâini



Nu folosiți apărațoarea pentru operațiuni de tăiere



Produsele electrice nu trebuie depuse la deșeurile împreună cu gunoiul menajer. Vă rugăm să depuneți produsele electrice la unitățile de reciclare existente. Consultați cu autoritățile locale sau cu distribuitorul pentru sfaturi privind reciclarea.



Numai pentru uz în interior



Consultați manualul



Terminal pozitiv



Terminal negativ



Siguranță



Izolație dublă



Accu's kunnen in de waterkringloop terecht komen als ze op onjuiste wijze worden weggegooid, wat gevaarlijk kan zijn voor het ecosysteem. Gooi afgedankte accu's niet weg bij het ongesorteerde huishoudelijke afval.



Niet verbranden



Li-Ion-accu Dit product is uitgerust met een symbool dat 'gescheiden inzameling' aanduidt voor alle accu's. Ze worden dan gerecycled of gedemonteerd om de impact op het milieu te verminderen. Accu's kunnen gevaarlijk zijn voor het milieu en de menselijke gezondheid, omdat ze gevaarlijke stoffen bevatten

RO

## LISTA COMPONENTELOR

1. MÂNER AUXILIAR
2. BUTON DE BLOCARE A ARBORELUI
3. ORIFICIU DE VENTILAȚIE
4. BUTON DE PORNIRE/OPRIRE
5. MÂNER PRINCIPAL
6. BUTON DE ELIBERARE A ACUMULATORULUI *
7. INDICATOR DE CAPACITATE A BATERIEI *
8. ACUMULATOR *
9. PROTECȚIE RAPIDĂ PENTRU SCHIMBAREA DISCURILOR DE RECTIFICAT
10. DISC*
11. MANETĂ DE FIXARE
12. CHEIE FIXĂ
13. PAZĂ EXTERIORĂ

\* Nu toate accesoriile ilustrate sau descrise sunt incluse în furnitura standard.

## POLIZOR UNGHIULAR FĂRĂ FIR

### DATE TEHNICE





Denumirea tipului AG20X-115 AG20X-125 AG20X-125FT (20X-115/20X-125-denumirea mașinii, reprezentativă pentru polizorul unghiular)

	AG20X-115	AG20X-125	AG20X-125FT
Tensiune	18V  (20V Max.)		
Viteză nominală	8500 /min		
Dimensiunea filetelui arborelui	M14		
Dimensiunea discului	115mm	125mm	125mm
Acumulator	/	/	BI20-4 (4.0Ah)
Încărcător	/	/	C20-2 (2.0A)
Greutatea mașinii	1.63kg (fără baterie)	1.65kg (fără baterie)	2.3kg (Cu baterie)

### PACHETE DE BATERII POTRIVITE

Număr de articol	BI20-2	BI20-4
Capacitatea acumulatorului	2.0Ah	4.0Ah

### INFORMAȚII PRIVIND ZGOMOTUL

Număr de articol	C20-2	C20-4
Intrare încărcător	100-240V~50/60Hz, 55W	100-240V~50/60Hz, 95W
Ieșire încărcător	20V  2.0A	20V  4.0A
Timpe de încărcare (aproximativ)	1hr (2.0 Ah) 2hrs (4.0 Ah)	30mins (2.0 Ah) 60mins (4.0 Ah)
Clasa de protecție a încărcătorului	 /II	 /II

### INFORMAȚII PRIVIND ZGOMOTUL

Presiune sonică ponderată	$L_{pA}$ : 85dB (A)
Putere acustică ponderată	$L_{wA}$ : 96dB (A)
$K_{pA}$ & $K_{wA}$	3.0dB (A)
<b>Purtați protecție auditivă.</b>	

### INFORMAȚII PRIVIND VIBRAȚIILE

Valori totale vibrații (sumă vectorială triaxială) determinată conform EN 62841:	
Șlefuirea suprafețelor sau decupare abrazivă	Valoare emisie de vibrații $a_{h,AG}$ or $a_{h,SG}$ = 3.448 m/s <sup>2</sup>
	Marjă de eroare K = 1.5m/s <sup>2</sup>
Tăierea	Valoare emisie de vibrații $a_{h,CO}$ = 3.965 m/s <sup>2</sup>
	Marjă de eroare K = 1.5m/s <sup>2</sup>

Valoarea totală declarată a vibrațiilor și valoarea declarată a emisiei de zgomot au fost măsurate în conformitate cu o metodă de testare standard și pot fi utilizate pentru a compara o unealtă cu alta. Valoarea totală declarată a vibrațiilor și valoarea declarată a emisiei de zgomot pot fi, de asemenea, utilizate într-o evaluare preliminară a expunerii.

**AVERTISMENT:** Valoarea emisiilor de vibrații în timpul utilizării efective a unelei electrice poate diferi de valoarea nivelului declarat, în funcție de modul în care unealta este utilizată, în funcție de următoarele exemple și alte variații privind utilizarea unelei:

Modul în care scula este folosită și tipul de materiale tăiate sau sfredelite.

Unealta să fie într-o stare bună și întreținută corespunzător.

Utilizarea accesoriului corect pentru unealtă, fiind ascuțit și în bună stare de funcționare.

Strângerea cu fermitate a mânerelor și utilizarea oricărui accesoriu anti-vibrații.

Iar unealta este utilizată conform destinației de utilizare și acestor instrucțiuni.

**Această unealtă poate cauza sindromul vibrației mâinii-brațului dacă nu este utilizată corespunzător.**

**AVERTISMENT:** Pentru precizie, o estimare a nivelului de expunere în condițiile de utilizare reale trebuie de asemenea să țină cont de toate componentele ciclului de operare, precum momentele când unealta este oprită și când merge în gol, dar nu efectuează operația propriu-zisă.

Acest lucru ar putea reduce semnificativ nivelul de expunere pe durata totală de lucru.

Ajută la reducerea riscului de expunere la vibrații.

Utilizați ÎNTOTDEAUNA dălți, burghie și lame ascuțite.

Întrețineți unealta în conformitate cu aceste instrucțiuni și mențineți-o bine lubrifiată (dacă este cazul).

Dacă unealta va fi utilizată în mod regulat, investiți în accesorii anti-vibrații.

Planificați-vă lucrul pentru a desfășura utilizarea uneltelor cu nivel ridicat de vibrații de-a lungul mai multor zile.

## ACCESORII

	AG20X-115	AG20X-125	AG20X-125FT
Acumulator (BI20-4)	/	/	1
Încărcător (C20-2)	/	/	1
Maner auxiliar antivibrații	1	1	1
Cheie fixă	1	1	1
Pază exterioră	1	1	1
Protecție rapidă pentru schimbarea discului de rectificat	1	1	1

Vă recomandăm să achiziționați accesorii de la același magazin de la care ați cumpărat unealta. Consultați ambalajul accesoriului pentru detalii suplimentare. Personalul din magazin vă poate oferi asistență și sfaturi.

## POLIZOR UNGHIULAR FĂRĂ FIR

### INSTRUCȚIUNI DE UTILIZARE



**NOTĂ:** Înainte de a utiliza unealta, citiți cu atenție manualul de instrucțiuni.

#### UTILIZAREA PREVĂZUTĂ

Mașina este destinată tăierii, degroșării materialelor din metal și piatră fără a utiliza apă. Pentru tăierea metalului, trebuie utilizată o apărătoare specială pentru tăiere (accesoriu).

#### ÎNAINTE DE PUNEREA ÎN FUNCȚIUNE

##### 1. ÎNCĂRCAȚI PACHETUL DE BATERII

Nu utilizați niciun încărcător în afara celui furnizat special pentru utilizare cu echipamentul. Dacă pachetul de baterii este foarte fierbinte, trebuie să îl scoateți din încărcător și să-i permiteți bateriei să se răcească înainte de reîncărcare.

Vă rugăm să încărcați bateria până la capacitatea maximă înainte de depozitare. Dacă uneltele nu vor fi utilizate pentru perioade lungi de timp, încărcați bateria la fiecare 3 luni.

##### 2. PENTRU A ÎNDEPĂRTA SAU INSTALA PACHETUL DE BATERII (CONSULTAȚI FIG. A1, A2)

Apăsăți ferm butonul de eliberare a pachetului de baterii și apoi glisați pachetul de baterii din unelte. După reîncărcare, glisați pachetul de baterii înapoi în portul de baterie al uneltei. Un simplu apăsare și o ușoară presiune vor fi suficiente.

##### 3. PROCEDURA DE ÎNCĂRCARE (CONSULTAȚI FIG. A3)

- 1) Conectați încărcătorul la o priză corespunzătoare. Lumina verde va lumina.
- 2) Glisați pachetul de baterii în încărcător, asigurați-vă că bateria este în poziția corectă de încărcare ferm. Lumina verde se va stinge, iar lumina roșie va lumina pentru a indica începerea procesului de încărcare.
- 3) Când încărcarea este completă, lumina roșie se va stinge, iar lumina verde va lumina.
- 4) După încărcare completă, deconectați încărcătorul și scoateți pachetul de baterii.

**NOTĂ:** Dacă pachetul de baterii este blocat în încărcător, apăsați butonul de eliberare a

pachetului de baterii și scoateți-l.



**AVERTISMENT:** Dacă încărcarea bateriei se oprește după utilizare continuă sau expunerea directă la soare sau căldură, pentru atingerea capacității maxime de încărcare, înainte de începerea reîncărcării, lăsați bateria să se răcească.

#### 4. INDICATOR ÎNCĂRCARE

Acest încărcător este conceput pentru a detecta unele probleme care pot apărea în legătură cu acumuloarele. Luminile indicatoare semnalizează probleme (vezi tabelul de mai jos). Dacă acest lucru apare, introduceți un nou acumulator pentru a stabili dacă încărcătorul este OK. Dacă noua baterie se încarcă corect, atunci acumulatorul original este defect și trebuie returnat centrului de service sau centrului de service pentru reciclare. Dacă noul acumulator prezintă aceeași problemă ca și acumulatorul original, testați încărcătorul la un centru de service autorizat.

Indicator luminos	Clipit, aprins/stins	Stare
Aprins în culoarea roșie 	—————	Se încarcă
Clipsește în culoarea roșie 	- - - - -	Acumulator defect
Aprins în culoarea verde 	—————	Încărcat complet
Clipsește în culoarea verde 	- - - - -	Întârziere la cald/rece

#### 5. SCOS & MONTAREA PACK-ULUI DE BATERII (CONSULTAȚI FIG. B1, B2)

Apăsăți ferm butonul de eliberare a pack-ului de baterii și apoi glisați pack-ul de baterii din uneltele dvs.

Glisați pack-ul de baterii complet încărcat pe unealtă cu destulă forță până când se fixează în poziție cu un clic.

## VERIFICAREA STĂRII DE ALIMENTARE A PACHETULUI DE BATERII

Nivelul bateriei poate fi cunoscut din lumina indicatorului de baterie apăsând butonul de lângă lumini.

## MONTAJ

### 1. MONTAREA ȘI REGULAREA MANERULUI AUXILIAR (CONSULTAȚI FIG. C)

Aveți opțiunea de două poziții de lucru pentru a asigura cea mai sigură și confortabilă control a polizorului dvs. unghiular. Mânerul poate fi înșurubat în sensul acelor de ceasornic în oricare dintre găurile de pe lateralele carcasei de angrenare.

**NOTĂ:** Acest mâner ar trebui folosit în mod constant pentru a menține controlul complet al sculei.

### 2. REGLAREA PROTECȚIEI (CONSULTAȚI FIG. D1-D3)



**AVERTISMENT!** Înainte de orice lucrare la mașină în sine, scoateți pachetul de baterii din sculă.



**AVERTISMENT!** Pentru lucrul cu discuri de rectificat sau de tăiere, protecția roții trebuie montată.

#### -Protecție pentru rectificare

Proiecția codată de pe protecția roții asigură că poate fi montată doar o protecție care se potrivește cu tipul de mașină.

Deschideți maneta de fixare. Așezați protecția roții cu proiecția codată în canelura codată de pe arborele mașinii și roțiți-o în poziția dorită (poziția de lucru).

Pentru a fixa protecția roții, închideți maneta de fixare. Partea închisă a protecției roții trebuie să fie întotdeauna orientată către operator.

**NOTĂ:** Cu maneta de fixare deschisă, piulița de reglare a clemei poate fi ajustată pentru a asigura fixarea sigură a protecției după ce maneta de fixare este închisă definitiv.

#### Protecție pentru tăiere (Consultați Fig. E1-E3)



**AVERTISMENT!** Pentru tăierea metalelor, lucrați întotdeauna cu protecția pentru tăiere. Protecția pentru tăiere se montează în aceeași manieră ca și protecția pentru rectificare.

Fixați apărătoarea exterioară pe apărătoarea roții pentru șlefuire până când se cuplează. Apărătoarea roții pentru șlefuire și apărătoarea exterioară se asamblează împreună și alcătuiesc un apărător de roată pentru tăiere.

**NOTĂ:** Asigurați-vă că clema de pe fiecare parte a protecției exterioare este fixată pe apărătoarea roții pentru șlefuire.

### 3. BUTON DE BLOCARE A ARBORELUI (CONSULTAȚI FIG. F)

Curățați arborele polizorului și toate piesele care urmează să fie montate. Pentru fixarea și desfacerea uneltelor de rectificat, blocați arborele polizorului cu butonul de blocare a arborelui.



**AVERTISMENT!** Acționați butonul de blocare a arborelui doar când arborele polizorului este oprit complet!

### 4. MONTAREA DISCURILOR (NU SUNT FURNIZATE) (CONSULTAȚI FIG. G1-G3)



**AVERTISMENT!** Scoateți bateria înainte de a efectua orice ajustare, service sau întreținere.

Puneți flanșa interioară pe arborele sculei.

Asigurați-vă că este plasată pe cele două suprafețe plane ale arborelui.

Așezați discul pe arborele sculei și pe flanșa interioară.

Asigurați-vă că este plasat corect. Montați flanșa exterioară filetată, asigurându-vă că este orientată în direcția corectă pentru tipul de disc montat. Pentru discurile de rectificare, flanșa este montată cu porțiunea ridicată orientată către disc. Pentru discurile de tăiere, flanșa este montată cu porțiunea ridicată orientată înspre exterior față de disc.

Apăsăți butonul de blocare a arborelui și roțiți arborele manual până când este blocat. Păstrați butonul de blocare apăsat și strângeți flanșa exterioară cu cheia fixă furnizată.

**NOTĂ:** După montarea sculei de rectificat și înainte de a o porni, verificați că scula de rectificat este montată corect și că poate fi întoarsă liber, asigurați-vă că scula de rectificat nu atinge protecția sau alte părți ale sculei.

### 5. ZONELE DE PRINDERE A MÂINILOR

Țineți întotdeauna polizorul unghiular ferm cu ambele mâini în timpul utilizării.

## POLIZOR UNGHIULAR FĂRĂ FIR

### 6. COMUTATORUL DE ALUNECARE ON/OFF (CONSULTAȚI FIG. H)

Pentru a porni scula electrică, apăsați mai întâi partea din spate a comutatorului on/off, apoi împingeți comutatorul on/off înainte.

Pentru a bloca comutatorul on/off, apăsați comutatorul on/off în jos în partea din față până când se fixează.

Pentru a opri scula electrică, apăsați scurt în jos partea din spate a comutatorului on/off și apoi eliberați-l.

### 7. ÎNDEPĂRTAREA PROTECȚIEI

Niciodată să nu îndepărtați protecția pentru alte condiții de lucru. Pentru a o îndepărta, mai întâi scoateți discul și ambele flanșe. Apoi deschideți maneta de fixare și rotiți protecția pentru a alinia proiecțiile cu decupajele carcasei angrenajului, apoi îndepărtați protecția. Pentru a monta din nou protecția, repetați acest proces în sens invers. Păstrați toate piesele într-un loc sigur.

### 8. PENTRU UTILIZAREA POLIZORULUI (CONSULTAȚI FIG. I)

**AVERTISMENT! Nu porniți polizorul în timp ce discul este în contact cu piesa de prelucrat. Permiteți discului să atingă viteza maximă înainte de a de a începe polizarea.**

Țineți polizorul unghiular cu o mână pe mânerul principal și cu cealaltă mână ferm în jurul mânerului auxiliar.

Poziționați întotdeauna apărătoarea astfel încât cât mai mult din discul expus să nu fie îndreptat către dvs.

Atunci când discul atinge metal s-ar putea produce un flux de scântei.

Pentru controlul optim al uneltei, îndepărtarea materialului și supraîncărcarea minimă, mențineți un unghi de aproximativ 15°-30° între disc și suprafața de lucru în timp ce polizați.

Aveți grijă atunci când lucrați la colțuri, deoarece contactul cu suprafața de intersecție poate face polizorul să sară sau să se răsucescă.

La finalizarea polizării, lăsați piesa de prelucrat să se răcească. Nu atingeți suprafața fierbinte.

### 9. TĂIEREA

**AVERTISMENT! Pentru tăierea metalului, lucrați întotdeauna cu**

**protecția pentru tăiere (nu este furnizată).**

La tăiere, nu apăsați, nu înclinați și nu oscilați mașina. Lucrați cu avans moderat, adaptat materialului tăiat.

Nu reduceți viteza de înaintare a discurilor de tăiere prin aplicarea unei presiuni laterale.

Direcția în care se efectuează tăierea este importantă.

Mașina trebuie să funcționeze întotdeauna într-o mișcare de polizare ascendentă. Prin urmare, nu mișcați niciodată mașina în direcția opusă! În caz contrar, există pericolul să fie împinsă necontrolat din tăietură.

### 10. SUPRASARCINĂ

Suprasarcina va cauza deteriorarea motorului polizorului unghiular. Acest lucru se poate întâmpla dacă polizorul unghiular este supus unei utilizări intensive pentru perioade îndelungate. Nu încercați niciodată să exercitați presiune excesivă asupra polizorului unghiular pentru a vă accelera munca.

Discurile abrazive funcționează mai eficient atunci când se exercită o presiune ușoară, evitând astfel o scădere a vitezei polizorului unghiular.

Dacă polizorul unghiular se înfierbântă, rulați-l fără sarcină timp de 2-3 minute până când s-a răcit la temperatura normală de funcționare.

## SFATURI PRIVIND LUCRUL CU POLIZORUL UNGHIULAR

1. Porniți întotdeauna în gol pentru a atinge viteza maximă și apoi începe operația.
2. Nu forțați discul să lucreze la viteză mai mare, reducerea vitezei de avans a discului înseamnă un timp de lucru mai mare.
3. Lucrați întotdeauna la un unghi de 15-30° între disc și piesa de prelucrat. Ungھیurile mai mari vor produce creștături pe piesa de prelucrat și vor afecta finisajul de suprafață. Deplasați polizorul unghiular de-a lungul piesei prelucrate, înainte și înapoi.
4. Când utilizați un disc de rezetare, nu modificați niciodată unghiul de tăiere deoarece veți încetini discul și motorul polizorului unghiular sau veți rupe discul. Când efectuați o operație de tăiere, tăiați doar în direcția opusă rotației



RO



discului. Dacă tăiați în aceeași direcție ca direcția de rotație a discului, discul poate ieși din tăietura efectuată.

5. Când tăiați materiale foarte dure, cele mai bune rezultate pot fi obținute cu un disc de diamant.
6. Când utilizați un disc de diamant, acesta se va încinge foarte tare. În acest caz, veți observa un inel de scânteii în jurul discului rotativ. Întrerupeți tăierea și lăsați discul să se răcească operând în gol timp de 2-3 minute.
7. Asigurați-vă întotdeauna că piesa de prelucrat este ținută sau fixată ferm pentru a împiedica mișcarea.

## ÎNȚREȚINERE

**Scoateți acumulatorul din unealtă înainte de a efectua orice ajustări, operațiuni de service sau întreținere.**

Unealta dumneavoastră nu necesită lubrifiere sau întreținere suplimentară, cu excepția pentru curățarea și lubrifierea de biți și adaptoare SDS înainte de a introduce în mandrină. Interiorul unelei electrice nu conține piese care pot fi depanate de către utilizator. Nu utilizați niciodată apă sau agenți chimici de curățare pentru curățarea unelei electrice. Ștergeți unealta cu o cârpă uscată. Depozitați întotdeauna unealta într-un loc uscat. Mențineți fantele de aerisire a motorului curate. Feriți de praf toate comenzile de lucru. Ocazional, puteți observa scânteii prin fantele de aerisire. Acest lucru este normal și nu va defecta unealta electrică.

**Considerații privind uneltele alimentate cu acumulator**

Plaja temperaturii ambientale în care se poate utiliza și stoca unealta electrică și acumulatorul, este cuprinsă între 0-45°C.

Plaja temperaturii ambientale în care se poate utiliza sistemul de reîncărcare și se poate reîncărca acumulatorul, este cuprinsă între 0-40°C.

## PROTECȚIA MEDIULUI



Produsele electrice nu trebuie depuse la deșeurii împreună cu gunoiul menajer. Vă rugăm să depuneți produsele electrice la unitățile de reciclare existente. Consultați-vă cu autoritățile locale sau cu distribuitorul pentru sfaturi privind reciclarea.

**POLIZOR UNGHIULAR FĂRĂ FIR**

# EC Declarație de Conformitate



Noi : HYUNDAI Corporation Holdings Europe  
Am Kronberger Hang 2A, 65824, Schwalbach am Taunus  
Germany

Declarăm că produsul detaliat mai jos :  
**Polizor unghiular fără fir**

**MODEL : AG20X-115 AG20X-125 AG20X-125FT**  
**FUNCȚIE : Polizare periferică și laterală**

Satisface cerințele directivelor Consiliului :  
2006/42/EC, 2014/30/EU, 2014/35/EU  
2011/65/EU & (EU)2015/863  
(EU) 2023/1542

RO  
Corespunde standardelor :  
EN 62841-1, EN IEC 62841-2-3,  
EN IEC 55014-1, EN IEC 55014-2,  
EN 62133-2, EN IEC 63000  
EN 60335-1, EN 60335-2-29, EN 62233,  
EN IEC 61000-3-2, EN 61000-3-3

**Persoana împuternicită să întocmească dosarul tehnic,**  
**Nume : Hyundae Kim**  
**Abordare : HYUNDAI Corporation Holdings Europe**  
**65824 Schwalbach am Taunus, Germany**

Director general

Jaiwon Hur

Manager de proiect

Sungwoo Hong

Data : 2024.09.25

# EREDETI HASZNÁLATI UTASÍTÁS TERMÉKBIZTONSÁG ELEKTROMOS KÉZISZERSZÁMOK BIZTONSÁGOS HASZNÁLATÁVAL KAPCSOLATOS ÁLTALÁNOS FIGYELMEZTETÉSEK



**FIGYELEM!** Olvassa el az összes, ehhez az elektromos kéziszerszámmal mellélt biztonsági figyelmeztetést, utasítást és részletes ismertetést, illetve tekintse meg az ábrákat. Az alább felsorolt utasítások bármelyikének figyelmen kívül hagyása áramütést, tüzet és/vagy súlyos testi sérüléseket eredményezhet.

Őrizzen meg minden figyelmeztetést és utasítást, a jövőben szüksége lehet ezekre. A figyelmeztetésekben használatos "elektromos kéziszerszám" kifejezés az ön hálózatról üzemeltetett (vezetékes) elektromos kéziszerszámára vagy akkumulátoros (vezeték nélküli) elektromos kéziszerszámára vonatkozik.

## 1. A munkaterület biztonsága

- A munkaterületet tartsa tisztán és jól megvilágítva.** A zsúfolt vagy sötét munkaterület balesethez vezethet.
- Ne üzemeltessen elektromos kéziszerszámot robbanékony légkörben,** például gyúlékony folyadékok, gázok vagy por jelenléte mellett. Az elektromos kéziszerszámok használata során szikrák keletkeznek, amelyek hatására a por vagy gáz kigyulladhat.
- Elektromos kéziszerszámok működtetése közben tartsa távol a gyermekeket és báméskodókat.** A figyelem elterelése kontrollvesztést eredményezhet.

## 2. Elektromos biztonság

- Az elektromos kéziszerszámok dugójának illeszkednie kell a dugaljba.** Soha, semmilyen módon ne módosítsa a dugót.

Földelt elektromos kéziszerszámokkal ne használjon adaptert. Ha nem módosított dugókat és megfelelő dugaljat használ, azzal csökkenti az áramütés kockázatát.

- Ne érintse meg a földelt felületeket,** például csöveket, radiátorokat, tűzhelyeket vagy hűtőszekrényeket. Ha a test földelt, nagyobb az áramütés kockázata.
- Ne tegye ki esőnek vagy nedves körülményeknek az elektromos kéziszerszámokat.** Ha egy elektromos kéziszerszámba víz kerül, megnő az áramütés kockázata.
- Vigyázzon a szerszám kábelére.** Soha ne hordozza, húzogassa vagy húzza ki az áramból az elektromos kéziszerszámot a kábelnél fogva. A kábelt tartsa távol a hőtől, olajtól, éles peremektől vagy mozgó részekről. A sérült vagy összegubancolódott kábel növeli az áramütés kockázatát.
- Ha az elektromos kéziszerszámot szabadterben üzemelteti, használjon külső használatra alkalmas hosszabbítót.** A külső használatra alkalmas kábel használatával csökken az áramütés kockázata.
- Ha elkerülhetetlen, hogy az elektromos kéziszerszámot nedves helyen működtesse, használjon maradékáramműködtetésű megszakító (RCD) védelemmel rendelkező áramforrást.** A maradékáram-működtetésű megszakító használata csökkenti az áramütés kockázatát.

## 3. Személyi biztonság

- Az elektromos kéziszerszám működtetése közben maradjon éber, figyeljen arra, amit csinál, és használja a józan esztét.** Ne működtesse az elektromos kéziszerszámot, ha fáradt, illetve gyógyszerek, alkohol vagy drogok hatása alatt áll. Egy pillanatnyi figyelmeletlenség az elektromos kéziszerszámok működtetése közben súlyos sérülésekhez vezethet.
- Használjon személyi védőfelszereléseket.** Mindig használjon szemvédelmet. A személyi védőfelszerelés, például pormaszok, csúszásmentes biztonsági lábbeli, védősisak vagy szükség esetén hallásvédelem

## AKKUMULÁTOROS SAROKCSISZOLÓ

használatával csökkenthető a személyi sérülések kockázata.

- c) **Kerülje el, hogy a szerszám véletlenül működésbe lépjen. Mielőtt az elektromos kéziszerszámot áramhoz csatlakoztatná, behelyezné az akkumulátort, felvinné vagy vinné a szerszámot ellenőrizze, hogy a kapcsoló “ki” helyzetbe legyen állítva.** *Ha a szerszám hordozásakor ujját a kapcsolón tartja, vagy áram alá helyezi a bekapcsolt készüléket, az balesetekhez vezethet.*
- d) **Mielőtt az elektromos kéziszerszámot bekapcsolná, távolítson el róla minden állítókulcsot.** *Ha az elektromos kéziszerszám forgórészein állítókulcs marad, az személyi sérüléshez vezethet.*
- e) **Ne próbáljon túl messzire nyúlni. Mindig vigyázzon, hogy stabilan álljon, és őrizze meg egyensúlyát.** *Ez segít, hogy váratlan helyzetekben uralja az elektromos kéziszerszámot.*
- f) **Viseljen megfelelő öltözéket. Ne viseljen bő ruházatot vagy hosszú ékszert. Haját, ruházatát és kesztyűjét tartsa a mozgó alkatrészektől távol. A bő ruházatot, hosszú ékszert vagy hosszú hajat bekapathatják a mozgó elemek.**
- g) **Ha a szerszámhoz porszívó vagy -gyűjtő is csatlakoztatható, gondoskodjon ezek megfelelő csatlakoztatásáról és használatáról.** *A porgyűjtő használatával csökkenthetőek a porral kapcsolatos kockázatok.*
- h) **Ne hagyja, hogy a szerszám gyakori használata túl elbizakodottá tegye, és hogy ezáltal figyelmen kívül hagyja a szerszám biztonsági követelményeit. A másodperc töredéke is elég ahhoz, hogy egy figyelmetlen mozdulat súlyos sérüléshez vezessen.**
4. **Az elektromos kéziszerszám használata és karbantartása**
- a) **Ne erőltesse az elektromos kéziszerszámot. Mindig megfelelő elektromos kéziszerszámot használjon.** *Ha a megfelelő elektromos kéziszerszámot használja, azzal a rendeltetési területén jobban és biztonságosabban elvégezhető a munka.*
- b) **Ne használja az elektromos kéziszerszámot, ha azt nem lehet kikapcsolni.** *Ha egy elektromos kéziszerszám nem szabályozható a kapcsolóval, az veszélyes, és javításra szorul.*
- c) **Mielőtt a szerszámot beállítaná, tartozékokat cserélné, illetve tároláskor húzza ki a dugót az áramforrásból, és/ vagy vegye ki az akkumulátort az elektromos kéziszerszámából.** *Ezekkel a megelőző biztonsági intézkedésekkel csökken annak a kockázata, hogy a kéziszerszám véletlenül bekapcsoljon.*
- d) **Az elektromos kéziszerszámokat használaton kívül tartsa a gyermekektől távol, és ne hagyja, hogy a szerszámot vagy ezeket az utasításokat nem ismerő személyek működtessék azt. A tapasztalatlan felhasználók kezében az elektromos kéziszerszámok veszélyessé válnak.**
- e) **Tartsa karban az elektromos kéziszerszámokat. Ellenőrizze, hogy a mozgó elemek megfelelően helyezkednek-e el és nem szorultak-e be, az alkatrészek épek, és semmilyen más hiba nincs kihatással az elektromos kéziszerszám működésére. Ha sérülést talál, használat előtt javíttassa meg a szerszámot. A nem megfelelően karbantartott elektromos kéziszerszámok sok balesetet okoznak.**
- f) **A vágószerszámokat tartsa tisztán, és figyeljen, hogy élesek maradjanak.** *A megfelelően karbantartott, éles vágószerszámok ritkábban akadnak meg, és egyszerűbben irányíthatóak.*
- g) **Az elektromos kéziszerszámot, a kiegészítőket és fejeket használja a fenti utasításoknak megfelelően, figyelembe véve a munkakörülményeket és az elvégzendő munkát.** *Ha az elektromos kéziszerszámot nem rendeltetésszerűen használja, az veszélyhelyzetet teremthet.*
- h) **Őrizze szárazon, tisztán, olaj- és zsírintenzen a szerszám fogantyúit és megragadási részeit.** *A csúszos fogantyúk és megragadási részek főleg váratlan helyzetekben akadályozzák a szerszám biztonságos megfogását, kezelését és irányítását.*

- 5. Az akkumulátoros kéziszerszám használata és karbantartása**
- a) Csak a gyártó által javasolt töltővel töltsse fel. Ha egy adott akkumulátorhoz megfelelő töltőt másik akkumulátorral használ, az tűzveszélyes lehet.
- b) Az elektromos kéziszerszámokat csak a kijelölt akkumulátorokkal használja. Ha más akkumulátorokat használ, az sérülés- és tűzveszélyes.
- c) Az akkumulátorokat használaton kívül tartsa a fémtárgyaktól, például gémpkcsoktól, pénzérméktől, kulcsoktól, szögektől, csavaroktól vagy más kis fémtárgyaktól távol, mert ezek összekapcsolhatják a pólusokat. Az akkumulátor pólusainak rövidzárata égés- és tűzveszélyes.
- d) Nem megfelelő körülmények között az akkumulátorból folyadék szivároghat; kerülje az érintkezést ezzel a folyadékkal. Véletlen érintkezés esetén mossa le vízzel. Ha a folyadék szembe kerül, mossa ki vízzel, és forduljon orvoshoz. Az akkumulátorból szivárgó folyadék irritációt vagy égési sérülést okozhat.
- e) Ne használjon károsodott vagy módosított akkucsomagot vagy szerszámot. A károsodott vagy módosított akkucsomagok használata előreláthatatlan következményekkel jár, mert ezek felgyulladhatnak, felrobbanhatnak vagy személyi sérüléseket okozhatnak.
- f) Óvja az akkucsomagot és a szerszámot a tűztől vagy a magas hőmérsékletektől. A 130°C-t meghaladó hőmérséklet vagy tűz robbanást okozhat.
- g) Tartsa be az összes újratöltési utasítást és az akkucsomagot vagy a szerszámot csak az utasításokban megadott hőmérsékleti tartományban töltsse újra. Az előírásoktól vagy a megengedett hőmérsékleti tartománytól eltérő töltési folyamat az akkucsomag károsodását okozhatja, és növeli a tűzveszély kockázatát.
- 6. Szerviz**
- a) Az elektromos kéziszerszámot csak képzett szerelő javíthatja megfelelő cserealkatrészekkel. Ez biztosítja az

elektromos kéziszerszám biztonságos működését.

- b) Soha ne szervelje a károsodott akkucsomagokat. A károsodott akkucsomagok szervizelését csak a gyártó vagy az erre felhatalmazott szervizközpontok hajthatják végre.

## BEZPEČNOSTNÍ POKYNY PRO VŠECHNY ČINNOSTI

Bezpečnostní upozornění společná pro broušení nebo abrazivní řezání:

- a) Toto nářadí je určeno pro broušení a dělicí bruska. Seznamte se všemi varováními, pokyny, obrázky a parametry dodanými s tímto elektrickým nářadím. Pokud se nebudete řídit následujícími instrukcemi, může dojít k vypuknutí požáru nebo k dalším vážným zraněním způsobeným nejen elektrickým proudem.
- b) S tímto elektrickým nástrojem nedoporučujeme provádět například broušení brusným papírem, broušení drátěným kartáčem nebo leštění. Způsobu používání, pro které tento nástroj není určen, mohou způsobit nebezpečí a zranění.
- c) Ne alakítsa át ezt az elektromos kéziszerszámot olyan működésre, amelyet a szerszám gyártója nem kifejezetten tervezett és nem írt elő. Az ilyen átalakítás az irányítás elvesztését és súlyos személyi sérülést okozhat.
- d) Jmenovitě otáčky příslušenství se musí rovnat nebo být vyšší než jmenovitě otáčky vyznačené na nářadí. Příslušenství používané při vyšších než doporučených otáčkách může způsobit zranění osob nebo poškození nářadí.
- e) Rozměry příslušenství musí vyhovovat parametrům nářadí. Příslušenství nesprávných rozměrů nelze přiměřeně chránit ani ovládat.
- f) Nasazovací nástroje se závitovou vložkou musejí přesně lícovat na závit brusného vřetene. U nasazovacích nástrojů, jež jsou montované prostřednictvím příruby, musí průměr otvoru nasazovacího

## AKKUMULÁTOROS SAROKCSISZOLÓ

**nástroje lícovat na upínací průměr příruby.** *Nasazovací nástroje, které nejsou na elektronáradí upevněné přesně, se nerovnoměrně otáčejí, velmi silně vibrují a mohou vést ke ztrátě kontroly.*

**g) A tartozékrögzítés méreteinek meg kell egyeznie az elektromos kéziszerszám rögzítőelemének méreteivel.** *Azok a tartozékok, amelyek nem egyeznek az elektromos kéziszerszám rögzítőelemével, kicsúsznak az egyensúlyból, erősen vibrálnak, és az irányítás elvesztését okozhatják.*

**h) Nepoužívejte poškozené příslušenství.** *Před každým použitím zkontrolujte příslušenství jako brusné kotouče, nejsou-li prasklé, vyštípané, nemají-li podložní destičky praskliny, nejsou-li příliš opotřebený, nebo neztrácí-li drátěný kartáč drátky. Pokud Vám náradí upadne, zkontrolujte způsobené poškození nebo namontujte nepoškozené příslušenství. Po kontrole a montáži příslušenství postavte vy i jiné přítomné osoby mimo rovinu řezu kotouče a nechte brusku běžet jednu minutu bez zátěže. Poškozené příslušenství se obvykle během tohoto testu rozpadne.*

**i) Použijte osobní ochranné pomůcky.** *Podle typu práce používejte ochranný štít, ochranné brýle (s boční ochranou nebo bez ní). Podle potřeby použijte protiprachovou masku, chrániče sluchu, rukavice a zástěru, schopnou zastavit malé vzdálenosti. Ochrana očí musí být schopna zadržet odlétávající úlomky. Protiprachová maska nebo respirátor musí zachytit částice vzniklé při práci s náradím. Další pobyt v hluku může poškodit sluch.*

**j) Přihlízející osoby musí být v bezpečné vzdálenosti.** *Osoby vstupující na pracoviště musí používat osobní ochranné prostředky. Úlomky kotouče nebo materiálu mohou odlétávat i mimo bezprostřední pracovní prostor a způsobit zranění.*

**k) Držte ruční elektrické náradí za odizolované povrchy při práci v podmínkách, kde je možné, že se řezací nástroj dostane do kontaktu se skrytou elektrickou.** *Kontakt s elektrickým vedením pod napětím může přivést napětí i na kovové*

*díly stroje a vést k úderu elektrickým proudem.*

**l) Brusku odložte až po úplném zastavení kotouče.** *Otáčející se nástroj může zachytit povrch materiálu a vytrhnout vám náradí z rukou.*

**m) Nespouštějte motor náradí během přenášení po straně těla.** *Náhodný kontakt s otáčejícím se příslušenstvím může zachytit oděv a přitáhnout kotouč k tělu.*

**n) Pravidelně čistěte větrací otvory náradí.** *Větrák motoru vtahuje do pláště brusky prach a přílišné nahromadění práškového kovu může způsobit úraz elektrickým proudem.*

**o) Brusku nepoužívejte v blízkosti hořlavých materiálů.** *Odlétávající jiskry mohou materiál zapálit.*

**p) Nepoužívejte příslušenství vyžadující kapalná chladicí média.** *Použití chlazení vodou nebo jinou kapalinou může způsobit úraz elektrickým proudem.*

**q) Při práci musíte držet nástroj za držadlo.** *Vždy používejte pomocná držadla dodaná s nástrojem. Ztráta kontroly může způsobit zranění.*

## DALŠÍ BEZPEČNOSTNÍ POKYNY PRO VŠECHNY ČINNOSTI

### Zpětný ráz a jiná varování

Zpětný ráz je náhlá reakce náradí na sevření, nebo zaseklý rotující kotouč, podložní destičku, kartáč nebo jiné příslušenství. Sevření nebo zaseknutí kotouče způsobí rychlé zastavení rotujících částí, které má za následek vznik nekontrolovaného vymrštění náradí opačným směrem než je směr otáčení v bodě zastavení kotouče.

Je-li například kotouč zachycen v opracovávaném materiálu, hrana kotouče v místě zachycení se zařízne do materiálu a způsobí uvolnění nebo vyhození kotouče. Kotouč pak může buď vyskočit dopředu nebo směrem od uživatele, v závislosti na směru otáčení kotouče v bodě zachycení. Brusné kotouče se za takových okolností mohou rozbit na kusy.

Zpětný ráz je výsledkem špatných pracovních postupů a podmínek a můžete se mu vyhnout náležitými preventivními kroky tak, jak se uvádí níže.

- a) Két kézzel tartsa szilárdan az elektromos kéziszerszámot, és úgy helyezze el testét és karját, hogy ellenálljon a visszarúgási erőnek. Mindig használja a segédfogantyút, ha van, a visszarúgás vagy a nyomatékreakció maximális ellenőrzése érdekében indításkor. A kezelő szabályozhatja a nyomatékreakciókat vagy a visszarúgási erőket, ha megfelelő óvintézkedéseket tesznek.
- b) Nikdy nepřibližujte ruce k rotujícím částem. Nářadí může být vymršťeno přes vaše ruce.
- c) Postavte se tak, aby vás náradí při vymršťení kotouče nezasáhlo. Zpětný ráz vyhodí náradí směrem opačným k otáčení kotouče v bodě jeho zachycení.
- d) Buďte obzvláště opatrní při práci v rozích, okolo ostrých hran apod., náradí může být zachyceno nebo odhozeno. Práce v rozích a na hranách a poskočení náradí mají tendenci zastavit rotaci kotouče a způsobit ztrátu kontroly nad náradím.
- e) Ne rögzítsen fűrészlánc-fafaragó pengét, 10 mm-nél nagyobb kerületi hézaggal szegmentált gyémántkorongot vagy fogazott fűrészlapot. Az ilyen pengék gyakori visszarúgást és az irányítás elvesztését okozzák.
- f) Nepoužívejte opotřeбенé kotouče z většího náradí. Kotouče určené pro větší typy náradí se nehodí pro vyšší otáčky menšího náradí a mohou se roztrhnout.
- g) Kettős célú kerekék használatakor mindig az adott alkalmazásnak megfelelő védőburkolatot használjon. A megfelelő védőburkolat használatának elmulasztása előfordulhat, hogy nem biztosítja a kívánt védelmi szintet, ami súlyos sérülésekhez vezethet.

## DODATEČNÉ BEZPEČNOSTNÍ POKYNY PRO BROUŠENÍ A ABRAZIVNÍ ŘEZÁNÍ

Bezpečnostní pokyny pro broušení a abrazivní řezání:

- a) Použijte výhradně pro Vaše elektronářadí schválená brusná tělesa a pro tato brusná tělesa určený ochranný kryt. Brusná tělesa, která nejsou určena pro toto elektronářadí, nemohou být dostatečně stíněna a jsou nespolehlivá.
- b) Zalomené brusné kotouče musejí být namontované tak, aby svou brusnou plochou nepřečnívaly nad rovinou okraje ochranného krytu. Nesprávně namontovaný brusný kotouč, který vyčnívá nad rovinu okraje ochranného krytu, nemůže být dostatečně krytý.
- c) Ochranný kryt musí být spolehlivě namontovaný na elektronářadí a pro nejvyšší míru bezpečnosti nastavený tak, aby co možná nejmenší část brusného tělesa ukazovala nekrytá k obsluhující osobě. Ochranný kryt pomáhá chránit obsluhu před úlomky, náhodným kontaktem s brusným tělesem a též před jiskrami, jež mohou vznítit oděv.
- d) Kotouče používejte jen pro doporučené typy prací. Nepoužívejte boční stranu řezného kotouče na broušení. Kotouče pro abrazivní řezání jsou určeny pro zátěž na hraně, boční tlak může způsobit jejich roztrhnutí.
- e) Používejte jen nepoškozené příruby správné velikosti a tvaru, vhodné pro váš kotouč. Správné příruby drží kotouč a snižují riziko jeho prasknutí. Příruby pro řezné kotouče jsou jiné než příruby pro brusné kotouče.
- f) Nepoužívejte opotřeбенé kotouče z většího náradí. Kotouče určené pro větší typy náradí se nehodí pro vyšší otáčky menšího náradí a mohou se roztrhnout.
- g) Kettős célú kerekék használatakor mindig az adott alkalmazásnak megfelelő védőburkolatot használjon. A megfelelő védőburkolat használatának elmulasztása előfordulhat, hogy nem biztosítja a kívánt védelmi szintet, ami súlyos sérülésekhez vezethet.
- h) Figyelem! Vékony fémlamezek vagy más, nagy felületű, könnyen vibráló szerkezetek csiszolása a bejelentett zajkibocsátási értékeknél jóval magasabb (akár 15 dB) összszaj-kibocsátást eredményezhet. Az ilyen munkadarabok hangkibocsátását megfelelő intézkedésekkel, például nehéz, rugalmas csillapító szőnyegek alkalmazásával a lehető legnagyobb mértékben meg kell akadályozni. A megnövekedett zajkibocsátást is figyelembe kell venni mind a zajexpozíció kockázattértékelésénél, mind a megfelelő hallásvédő kiválasztásakor.

## AKKUMULÁTOROS SAROKCSISZOLÓ

### AZ AKKUMULÁTORRAL KAPCSOLATOS BIZTONSÁGI FIGYELMEZTETÉSEK

- a) Az akkumulátort ne szedje szét, ne nyissa fel és ne vágja meg.
- b) Ne zárja rövidre az akkumulátort. Az akkumulátorokat használaton kívül tartsa dobozban vagy fiókban, ahol rövidre zárhatják egymást, vagy valamilyen vezető anyag a rövidzárlatokat okozhatja. Az akkumulátorokat használaton kívül tartsa a fémtárgyaktól, például gemkapcsoktól, pénzérméktől, kulcsoktól, szögektől, csavaroktól vagy más kis fémtárgyaktól távol, mert ezek összekapcsolhatják a pólusokat. Az akkumulátor pólusainak rövidzárlata égés- és tűzveszélyes.
- c) Ne tegye ki hőnek vagy tűznek az akkumulátort. Ne tárolja közvetlen napfényben.
- d) Az akkumulátort ne tegye ki ütésnek.
- e) Ha az akkumulátor szivárog, vigyázzon, hogy a folyadék ne kerüljön a bőrrre vagy szembe. Amennyiben a bőrre vagy szembe kerül, az érintett területet mossa le bő vízzel, és forduljon orvoshoz.
- f) Vigyázzon, hogy az akkumulátor tiszta és száraz maradjon.
- g) Ha az akkumulátor pólusaira szennyeződés kerül, azt egy tiszta, száraz ruhával törölje le.
- h) Az akkumulátort használat előtt fel kell tölteni. A töltést mindig az utasításoknak megfelelően, helyes eljárást használva végezze.
- i) Használaton kívül ne hagyja töltőn az akkumulátort.
- j) Hosszan tartó tárolást követően a maximális teljesítmény elérése érdekében szükséges lehet, hogy az akkumulátort többször feltöltse és lemerítse.
- k) Csak a gyártó által meghatározott töltővel töltsd fel. Ne használj olyan töltőt, amelyet kifejezetten nem az eszközhöz szállítottak.
- l) Ne használjon a készülékkel való használatra tervezettől eltérő akkumulátort.
- m) Az akkumulátor gyermekektől távol tartandó.
- n) Órizzon meg a termékhez mellékel

utasításokat, a későbbiekben szüksége lehet ezekre.

- o) Amikor a szerszámot nem használja, vegye ki belőle az akkumulátort.
- p) Ártalmatlanításnál megfelelően járjon el.
- q) Ne helyezzen be különböző gyártótól származó, illetve eltérő kapacitású, méretű vagy típusú akkukat a készülékbe.
- r) Tartsa távol az akkumulátort mikrohullámoktól és nagy nyomástól.
- s) Figyelem! Ne használjon nem újratölthető elemeket.

### TERMÉKBIZTONSÁG BIZTONSÁGOS HASZNÁLATÁVAL KAPCSOLATOS ÁLTALÁNOS FIGYELMEZTETÉSEK



**FIGYELEM!** Olvasson el minden biztonsági figyelmeztetést és valamennyi utasítást. A figyelmeztetések és utasítások figyelmen kívül hatása áramütést, tüzet és/ vagy súlyos sérülést eredményezhet.

Órizzon meg minden figyelmeztetést és utasítást, a jövőben szüksége lehet ezekre. A készüléket használhatják 8 év fölötti gyermekek és csökkent testi, érzékszervi vagy mentális képességű, illetve tapasztalatlan személyek felügyelet mellett, illetve ha elmagyarázták nekik az eszköz biztonságos használatát, és tisztában vannak a veszélyekkel. A gyermekek nem játszhatnak a készülékkel. A készülék tisztítását és karbantartását a gyermekek felügyelet nélkül nem végezhetik. Amennyiben az áramellátó kábel sérült, a gyártónak, a megbízott szerviznek vagy egy hasonlóan képesített szakembernek ki kell cserélnie azt a kockázatok elkerülése érdekében.

1. Töltés előtt olvassa el az utasításokat.
2. Ne töltsön szivárgó akkumulátort.
3. Ne használja a töltőt a rendeltetésétől eltérő, más feladatra.
4. A töltés előtt ellenőrizze, hogy a töltő megfelel a helyi váltóáramú hálózatnak.
5. Beltéren használja, vagy ne tegye ki esőnek.



6. A töltőt óvni kell a nedvességtől.
7. Ne használja a töltőt a szabadban.
8. Ne idézze elő a töltő vagy az akkumulátor rövidzárlatát.
9. Töltéskor tartsa be a "+/-" polaritást.
10. Ne nyissa fel az egységet, és tartsa távol azt a gyermekektől.
11. Ne töltsé más gyártók akkumulátorait, vagy nem megfelelően illeszkedő modelleket.
12. Ellenőrizze, hogy az akkumulátortöltő és az akkumulátor közötti kapcsolat megfelelő legyen, ne zárják el idegen tárgyak.
13. Tartsa távol az akkumulátortöltő nyílásaitól az idegen tárgyakat, és óvja a töltőt a szennyeződéstől és nedvességtől. Száraz, fagymentes helyen tárolja.
14. Az akkumulátortöltőt jól szellőző helyen, gyúlékony anyagoktól távol tárolja. Töltés közben az akkumulátor felforrósodhat. Ne töltsé túl az akkumulátorokat. Gondoskodjon róla, hogy az akkumulátorok és töltők ne maradjanak felügyelet nélkül töltés közben.
15. Ne töltsé újra a nem tölthető elemeket, mivel ezek felforrósodhatnak vagy eltörhetnek.
16. Hosszabb élettartamot és jobb teljesítményt biztosíthat, ha az akkumulátort 18°C és 24°C közötti hőmérsékleten tölti. Ne töltsé az akkumulátort 0°C alatt, vagy 40°C fölött. Ezt fontos betartani, mivel megelőzheti az akkumulátor súlyos károsodását.
17. Csak azonos típusú gyártó által szállított és a gyártó által ajánlott típusú akkumulátorcsomagot töltsé fel.

## SZIMBÓLUMOK



A sérülésveszély csökkentése érdekében a felhasználónak el kell olvasnia az utasításokat



Figyelmeztetés



Viseljen fülvédőt



Viseljen szemvédőt



Viseljen pormaszkot



Mindig két kézzel dolgozzon



Ne használja a védőburkolatot levágási műveletekhez



A leselejtezett elektromos készülékek nem dobhatók ki a háztartási hulladékkal. Ha van a közelben elektromos hulladék gyűjtő udvar, vigye oda a készüléket. Az újrahasznosítási lehetőségekről tájékozódjon a helyi hatóságoknál vagy a kereskedőnél



Csak beltérben használható



Olvassa el az üzemeltetői kézikönyvet.



Pozitív terminál



Negatív terminál



T2A Vezeték



Dupla szigetelés



Accu's kunnen in de waterkringloop terecht komen als ze op onjuiste wijze worden weggegooid, wat gevaarlijk kan zijn voor het ecosysteem. Gooi afgedankte accu's niet weg bij het ongesorteerde huishoudelijke afval.



Niet verbranden



Li-Ion-accu Dit product is uitgerust met een symbool dat 'gescheiden inzameling' aanduidt voor alle accu's. Ze worden dan gerecycled of gedemonteerd om de impact op het milieu te verminderen. Accu's kunnen gevaarlijk zijn voor het milieu en de menselijke gezondheid, omdat ze gevaarlijke stoffen bevatten

## AKKUMULÁTOROS SAROKCSISZOLÓ

### ALKATRÉSZLISTA

1. SEGÉDMARKOLAT
2. ORSÓ ZÁROLÓGOMB
3. SZELLŐZŐNYÍLÁS
4. BEKAPCSOLÓ/KIKAPCSOLÓ KAPCSOLÓ
5. FŐ MARKOLAT
6. AKKUMULÁTOR KISZERELŐ GOMB*
7. AKKUMULÁTOR KAPACITÁSJELZŐ*
8. AKKUMULÁTOR*
9. GYORSVÁLTÓ CSISZOLÓVÉDŐ
10. TÁRCSA*
11. RÖGZÍTŐKAR
12. CSAVARKULCS
13. KÜLSŐ VÁR

\* Az alapkivitelnek nem része az illusztrációkon vagy leírásban szereplő mindegyik tartozék.

### MŰSZAKI ADATOK





Típus megnevezése AG20X-115 AG20X-125 AG20X-125FT (20X-115/20X-125-a gép megnevezése, sarokcsiszoló típus)

	AG20X-115	AG20X-125	AG20X-125FT
Feszültség	18V  (20V Max.)		
Üresjárat fordulat/szám	8500 /min		
Orsó menetméret	M14		
Korong átmérő	115mm	125mm	125mm
Akkumulátor	/	/	BI20-4 (4.0Ah)
Akkumulátortöltő	/	/	C20-2 (2.0A)
Gép súlya	1.63kg (akkumulátor nélkül)	1.65kg (akkumulátor nélkül)	2.3kg (akkumulátorral)

### ALKALMAS AKKUMULÁTOR CSOMAGOK

Tételszám	BI20-2	BI20-4
Akkumulátor teljesítmény	2.0Ah	4.0Ah

### MEGFELELŐ TÖLTŐK

Tételszám	C20-2	C20-4
Töltő bemenet	100-240V~50/60Hz, 55W	100-240V~50/60Hz, 95W
Töltő kimenet	20V  2.0A	20V  4.0A
Töltési idő (kb.)	1hr (2.0 Ah) 2hrs (4.0 Ah)	30mins (2.0 Ah) 60mins (4.0 Ah)
A töltő védelmi osztálya	 /II	 /II

## ZAJVÉDELMI TÁJÉKOZTATÁS

A-súlyozású hangnyomásszint	$L_{pA}$ : 85dB (A)
A-súlyozású hangerő	$L_{wA}$ : 96dB (A)
$K_{pA}$ & $K_{wA}$	3.0dB (A)
<b>Viseljen fülvédőt.</b>	

## REZGÉSÉRTÉKEK

Az EN62841 szabvány szerint meghatározott összes rezgés (háromtengelyű vektoriálisösszeg) a következő:	
Felületcsiszolás vagy dörzsvágás	Rezgés kibocsátási érték $a_{h,AG}$ or $a_{h,SG}$ = 3.448 m/s <sup>2</sup>
	Bizonytalanság K = 1.5m/s <sup>2</sup>
Vágás/darabolás	Rezgés kibocsátási érték $a_{h,CO}$ = 3.965 m/s <sup>2</sup>
	Bizonytalanság K = 1.5m/s <sup>2</sup>

A vibráció és a zaj bejelentett összértékét szabványos mérési módszerrel állapították meg, és ezeket az értékeket két szerszám összehasonlításához is fel lehet használni.

A vibráció és a zaj bejelentett összetételeit a rezgéseknek és zajrészleteknek való kitettség előzetes felbecsléséhez is fel lehet használni.

**FIGYELMEZTETÉS:** Az elektromos kéziszerszám használata során a rezgés kibocsátás eltérhet a fenti értéktől attól függően, hogy a szerszámot hogyan használják. Az érték függhet az alábbiaktól: Hogyan használják a szerszámot, milyen anyagokat váganak vagy fúrnak.

Az eszköz jó állapotban van-e, megfelelően karbantartják-e.

Megfelelő tartozékokat használnak-e az eszközhöz, vigyáznak-e, hogy hegyes legyen és jó állapotban maradjon.

A markolat megfelelően rögzül-e, használnak-e rezgéscsillapító tartozékokat.

A szerszámot rendeltetésszerűen, kialakításának és a jelen utasításoknak megfelelően használják-e.

**Ha a szerszámot nem kezelik megfelelően, kéz-kar vibrációs szindrómát okozhat.**

**FIGYELMEZTETÉS:** To be accurate, an estimation of exposure level in the actual conditions of use should also take account of all parts of the operating cycle such as the times when the tool is switched off and when it is running idle but not actually doing the job. This may significantly reduce the exposure level over the total working period.

A rezgés kockázatnak való kitettséget az alábbiakkal csökkentheti:

**MINDIG** éles vésőt, pengét, és hegyes fúrófejet használjon.

Az eszközt jelen utasításoknak megfelelően tartsa karban, és vigyázzon a megfelelő kenésre (ahol erre szükség van).

Ha rendszeresen használja az eszközt, vásároljon rezgéscsillapító tartozékokat.

Úgy tervezze meg a munkáját, hogy a magas rezgésszámú eszközök használatát igénylő feladatokat több napra ossza el.

## TARTOZÉKOK

	AG20X-115	AG20X-125	AG20X-125FT
Akkumulátor (BI20-4)	/	/	1
Akkumulátortöltő (C20-2)	/	/	1
Anti-vibrációs segédmarkolat	1	1	1
Csavarkulcs	1	1	1
Külső vár			
Gyorsváltó csiszolóvédő	1	1	1

Javasoljuk, hogy a tartozékokat ugyanabból a boltból vásárolja meg, ahol a szerszámot is vásárolta. További részleteket a tartozék csomagolásán talál. Kérjen segítséget és tanácsot a bolti eladóktól.

## AKKUMULÁTOROS SAROKCSISZOLÓ

### HASZNÁLATI UTASÍTÁSOK



**MEGJEGYZÉS:** A szerszám használata előtt olvassa el figyelmesen a használati útmutatót.

#### RENDELTETTÉSSZERŰ HASZNÁLAT

A gépet fém- és kőanyagok víz nélküli vágására, durva megmunkálására tervezték. Fémanyagok vágásához speciális vágásvédő védőburkolatot (tartozék) kell használni.

#### ÜZEMBE HELYEZÉS ELŐTT

##### 1. AKKUMULÁTORCSOMAG

Ne használjon más töltőt, csak azt, amelyet kifejezetten az eszközzel való használatra biztosítanak.

Ha az akkumulátorcsomag nagyon meleg, el kell távolítania az akkumulátorcsomagot a töltőből, és hagyni kell időt az akkumulátor lehűlésére, mielőtt újratöltené.

Kérjük, töltsse fel az akkumulátort teljesen, mielőtt tárolja. Ha az eszközt hosszabb időn keresztül nem használják, minden 3 hónapban töltsse fel az akkumulátort.

##### 2. AZ AKKUMULÁTORCSOMAG ELTÁVOLÍTÁSA VAGY TELEPÍTÉSE (LÁSD AZ ÁBRA. A1, A2)

Először erősen nyomja meg az akkumulátorcsomag kioldógombját, majd csúsztassa ki az akkumulátorcsomagot az eszközből. Az újratöltés után csúsztassa vissza az akkumulátorcsomagot az eszköz akkumulátorportjába. Egy egyszerű nyomás és enyhe nyomás elegendő lesz.

##### 3. A TÖLTÉSI ELJÁRÁS (LÁSD AZ ÁBRA. A3)

- 1) Csatlakoztassa a töltőt egy megfelelő aljzatba. A zöld fény világítani fog.
- 2) Csúsztassa az akkumulátorcsomagot a töltőbe, győződjön meg arról, hogy az akkumulátor helyesen, szilárdan van-e a töltési pozícióban. A zöld fény kialszik és a piros fény világít, jelezve, hogy elindult a töltési folyamat.
- 3) A töltés befejeztével a piros fény kialszik és a zöld fény világít.

- 4) Teljesen feltöltött állapotban húzza ki a töltőt a konnektorból és vegye ki az akkumulátorcsomagot.

**MEGJEGYZÉS:** Ha az akkumulátorcsomag be van zárva a töltőbe, nyomja meg az akkumulátorcsomag kioldógombját és távolítsa el azt.



**FIGYELMEZTETÉS:** Ha az akkumulátor folyamatos használatot követően vagy közvetlen napfénynek/forróságnak kitéve merült le, a teljes feltöltés elérése érdekében, a töltés megkezdése előtt az akkumulátort hagyja lehűlni.

#### 4. TÖLTÉSJELZŐ

A töltőt úgy tervezték, hogy észlelje az akkumulátorokkal kapcsolatos problémákat. A jelzőfények problémákat jeleznek (lásd az alábbi táblázatot). Ha a probléma fellép, helyezzen be egy másik akkumulátort, hogy ellenőrizze, a töltő megfelelően működik-e. Ha az új akkumulátor megfelelően töltődik, akkor az eredeti akkumulátor hibás, és a szervizközpontba vagy az újrahasonosító központba kell eljuttatni. Ha az új akkumulátor is ugyanazt a hibát jelzi, mint az eredeti akkumulátor, teszteltesse a töltőt egy hivatalos szervizközpontban.

Jelzőfény	BE/KI villogás	Állapot
Pirosan világít 	—————	Töltés
Pirosan villog 	- - - - -	Hibás akkumulátor
Zölden világít 	—————	Teljes töltöttség
Zölden villog 	- - - - -	Meleg/hideg késleltetés

##### 5. AKKUMULÁTORCSOMAG ELTÁVOLÍTÁSA ÉS TELEPÍTÉSE (LÁSD AZ ÁBRA. B1, B2)

Először nyomja meg erősen az akkumulátorcsomag kioldógombját, majd csúsztassa ki az akkumulátorcsomagot a szerszámából.

Csúsztassa fel a teljesen feltöltött akkumulátorcsomagot a szerszámra elegendő erővel, amíg kattannással be nem helyezkedik.

## AZ AKKUMULÁTORCSOMAG ÁRAMFELTÉTELENEK ELLENŐRZÉSE

Az akkumulátor szintje megállapítható az akkumulátor jelzőfény segítségével, a fények mellett a gomb megnyomásával.

## SZERELÉS

### 1. SEGÉDMARKOLAT FELSZERELÉSE ÉS BEÁLLÍTÁSA (LÁSD AZ ÁBRA. C)

Két munkapozíciót választhatasz, hogy a sarokcsiszoló biztonságos és kényelmes irányítása biztosítva legyen. A markolatot óramutató járásával meghúzva felcsavarhatod bármelyik lyukba az összekötő ház oldalán.

**MEGJEGYZÉS:** Ezt a markolatot mindig használni kell a gép teljes irányításának fenntartásához.

### 2. VÉDŐ BEÁLLÍTÁSA (LÁSD AZ ÁBRA. D1-D3)

 **FIGYELMEZTETÉS!** Mielőtt bármilyen munkát végezne magán a gépen, vegye ki az akkumulátor csomagot a szerszámból.

 **FIGYELMEZTETÉS!** Csiszoláshoz vagy vágáshoz szükséges a tárcsavédő felszerelése.

#### -Csiszoláshoz szükséges tárcsavédő

A kódolt kiemelkedés a tárcsavédőn biztosítja, hogy csak olyan védő szerelhető fel, amely a géptípushoz illik.

Nyissa ki a rögzítőkart. Helyezze a tárcsavédőt a kódolt kiemelkedéssel a gép fejének kódolt barázdaiba, és forgassa a szükséges pozícióba (munkapozícióba).

A tárcsavédő rögzítéséhez zárja be a rögzítőkart. A tárcsavédő zárt oldala mindig az operátor felé kell mutasson.

**MEGJEGYZÉS:** A rögzítőkar nyitott állapotában a rögzítő csavar állítóanyagát lehet beállítani annak érdekében, hogy a védőbiztonságosan rögzített legyen, miután véglegesen lezárta a rögzítőkart.

### Tárcsavédő vágáshoz (Lásd Az Ábra. E1-E3)

 **FIGYELMEZTETÉS!** Fémmegmunkáláshoz mindig a vágáshoz szánt tárcsavédőt használja. A vágáshoz szánt tárcsavédőt ugyanúgy kell felszerelni, mint a csiszoláshoz szánt tárcsavédőt.

Rögzítse a külső védőburkolatot a kerékvédőre a csiszoláshoz, amíg be nem kattann. A köszörlüléshez használható kerékvédő és a külső védőburkolat össze van szerelve és készítsünk kerékvédőt a vágáshoz.

**MEGJEGYZÉS:** Győződjön meg arról, hogy a külső védőburkolat mindkét oldalán lévő kapocs a kerékvédőre van rögzítve csiszoláshoz.

### 3. ORSÓZÁRÓ GOMB (LÁSD AZ ÁBRA. F)

Tisztítsa meg a csiszoló orsót és az összes felszerelendő alkatrészt. A csiszolószerszámok rögzítéséhez és meglazításához zárja le a csiszoló orsót az orsózáró gombbal.

 **FIGYELMEZTETÉS!** Az orsózáró gombot csak akkor működtesse, amikor a csiszoló orsó nem mozog!

### 4. TÁRCSÁK FELSZERELÉSE (NEM MELLÉKELVE) (LÁSD AZ ÁBRA. G1-G3)

 **FIGYELMEZTETÉS!** Minden beállítás, karbantartás vagy javítás előtt vegye ki az akkumulátorokat.

Helyezze az belső toldót az eszköz orsójára. Győződjön meg róla, hogy a két lapos részen van elhelyezve.

Helyezze a tárcsát az eszköz orsójára és a belső toldóra.

Győződjön meg arról, hogy helyesen van elhelyezve. Szerelje fel a menetes külső toldót, győződjön meg arról, hogy a megfelelő irányba néz a felcsatolni kívánt tárcsa típusának megfelelően. A csiszolótárcsákhoz a toldó kiemelkedő része a tárcsa felé néz. A vágótárcsákhoz a toldó kiemelkedő része a tárcsától távolabb néz.

Nyomja meg az orsózáró gombot, és kézzel forgassa az orsót, amíg be nem záródik.

## AKKUMULÁTOROS SAROKCSISZOLÓ

Tartsa lenyomva a zárgombot, majd a mellékelt csavarkulccsal húzza meg a külső toldót.

**MEGJEGYZÉS:** A csiszolószerszám felszerelése után, és az üzembe helyezés előtt ellenőrizze, hogy a csiszolószerszám helyesen van-e felszerelve, és hogy szabadon forog-e. Győződjön meg róla, hogy a csiszolószerszám nem érintkezik-e a védőpajzzsal vagy más alkatrészekkel.

### 5. FOGÁSFELÜLETEK

Mindig szorosan fogja meg a sarokcsiszolót mindkét kézzel a működtetés során.

### 6. CSÚSZÁS KI-/BEKAPCSOLÓ KAPCSOLÓ (LÁSD AZ ÁBRA. H)

A gépet bekapcsoláshoz először nyomja meg a ki/be kapcsoló hátulját, majd tolja előre a ki/be kapcsolót.

A ki/be kapcsoló zárolásához nyomja le a ki/be kapcsoló elejét, amíg be nem kattannak.

A gép kikapcsolásához röviden nyomja le a ki/be kapcsoló hátsó részét, majd engedje el.

### 7. VÉDŐELTÁVOLÍTÁS

Soha ne távolítsa el a védőjét más munkakörülmények között. A védő eltávolításához először vegye le a tárcsát és mindkét toldót. Ezután nyissa ki a rögzítőkart, és forgassa el a védőt, hogy a kiemelkedések egybeessenek a hajtóművön lévő kivágásokkal, majd távolítsa el a védőt. A védő újbóli felszereléséhez ismételje meg ezt a folyamatot fordított sorrendben. Tartsa az összes alkatrészt biztonságos helyen.

### 8. A CSISZOLÓGÉP HASZNÁLATÁHOZ (LÁSD AZ ÁBRA. I)

 **FIGYELMEZTETÉS! Ne kapcsolja be a csiszológépet, amíg a korong érintkezik a munkadarabbal. A**

**csiszolás megkezdése előtt hagyja, hogy a csiszolókorong elérje a teljes fordulatszámot.**

Tartsa a sarokcsiszolót úgy, hogy egyik kezét a fő fogantyún, a másik kezét pedig határozottan a segédfogantyú körül tartja.

Mindig úgy helyezze el a védőburkolatot, hogy a szabadon lévő csiszolókorong minél nagyobb része Öntől elfelé mutasson.

Készüljön fel a szikrázásra, amikor a csiszolókorong a fémhez ér.

A leghatékonyabb szerszámhasználat, anyageltávolítás és minimális túlterhelés érdekében csiszoláskor tartson kb. 15°-30°-os szöveget a csiszolókorong és a munkafelület között.

A sarkoknál óvatosan kell eljárni, mivel a metszőfelület érintkezése a csiszológép ugrását vagy csavarodását okozhatja.

A csiszolás befejeztével hagyja a munkadarabot kihűlni. Ne érintse meg a forró felületet.

### 9. VÁGÁS

 **FIGYELMEZTETÉS! Fémvágás esetén mindig a korongvédővel dolgozzon.**

Vágás közben ne nyomja, ne döntse vagy forgassa a gépet. A vágandó anyaghoz igazodó, mérsékelt előrehajtással dolgozzon. Ne csökkentse a lefutó vágókorongok sebességét oldalirányú nyomással. Fontos, hogy milyen irányban történik a vágás. A gépnek mindig felfelé csiszoló mozgásban kell dolgoznia. Ezért soha ne mozgassa a gépet az ellenkező irányba! Ellenkező esetben fennáll a veszélye annak, hogy a vágási irányból ellenőrizetlenül kitolódik.

### 10. TÚLTERHELÉS

A túlterhelés károsítja a sarokcsiszoló motorját. Ez akkor fordulhat elő, ha a sarokcsiszolót hosszabb időn keresztül nagy igénybevételnek teszi ki.

Soha ne próbáljon meg túl nagy nyomást gyakorolni a sarokcsiszolóra, hogy felgyorsítsa a munkát.

A csiszolókorongok hatékonyabban működnek, ha enyhe nyomást gyakorolnak, így elkerülhető a sarokcsiszoló sebességének csökkenése.

Ha a sarokcsiszolója túlságosan felforrósodik, 2-3 percig terhelés nélkül működtesse, amíg lehűl a normál üzemi hőmérsékletre.

## JAVASLATOK A SAROKCSISZOLÓ HASZNÁLATÁHOZ

1. Mindig terhelés nélkül indítson, és mielőtt elkezdené a munkát, várja meg, hogy a szerszám elérje a maximális sebességet.
2. Ne erőltesse a korongot, hogy gyorsabban haladjon, ha csökken a korong sebessége, hosszabb ideig tart a művelet.
3. A korong és a munkadarab között mindig 15-30 fok közötti szöget tartson. Nagyobb szög esetén a munkadarabra meneteket vág, és nem lesz egyenletes a felület. Mozgassa a sarokcsiszolót keresztirányban, illetve előre-hátra a munkadarabon.
4. Ha vágókorongot használ, soha ne módosítsa a vágás szögét, különben a korong és a sarokcsiszoló elakad, vagy a korong eltörhet. Vágás közben csak a korong forgásirányával ellentétes irányba haladjon. Ha a korong forgásirányával megegyező irányba halad, a korong kilökődhet a vágatból.
5. Rendkívül kemény anyagok vágásakor a legjobb eredményt gyémántkoronggal érheti el.
6. A gyémántkorong használat közben nagyon felforrósodik. Ilyenkor a forgó korong körül teljes szikragyűrű alakul ki. Hagyja abba a vágást, és terhelés nélküli sebességen hagyja 2-3 percig hűlni a szerszámot.
7. Az elmozdulás megelőzése érdekében mindig ellenőrizze, hogy a munkadarab szilárdan rögzítve legyen.

## KARBANTARTÁS

**Bármilyen állítás, javítás vagy karbantartási művelet előtt vegye ki a szerszámból az akkumulátort.**

Az elektromos kéziszerszámot nem szükséges megkenni vagy karbantartani.

A szerszám nem tartalmaz a felhasználó által javítható alkatrészeket. Soha ne használjon vizet vagy vegyi tisztítószeret a szerszám tisztításához. Törölje tisztára egy száraz ronggyal. A szerszámot mindig száraz helyen tárolja. Tartsa tisztán a motor szellőzőnyílásait. Minden szabályozóeszközt tartson pormentesen. A szellőzőnyílásokon keresztül



néha szikrák láthatók. Ez természetes, nem okoz kárt az elektromos kéziszerszámban.

### Akkus kéziszerszámokra vonatkozó figyelmeztetések

A szerszámot és az akkumulátort csak 0-45°C közötti hőmérsékleti tartományban szabad használni és tárolni.

Az akkumulátor újratöltéséhez ajánlott hőmérsékleti tartomány 0-40°C között található.

## KÖRNYEZETVÉDELEM

 A leselejtezett elektromos készülékek nem dobhatók ki a háztartási hulladékkal. Ha  van a közelben elektromos hulladék gyűjtő udvar, vigye oda a készüléket. Az újrahasznosítási lehetőségekről tájékozódjon a helyi hatóságoknál vagy a kereskedőnél.

## AKKUMULÁTOROS SAROKCSISZOLÓ

# EC megfelelőségi nyilatkozat



Mi : HYUNDAI Corporation Holdings Europe  
Am Kronberger Hang 2A, 65824, Schwalbach am Taunus  
Germany

Kijelentjük, hogy az alábbi részletezett termék :  
**Akkumulátoros sarokcsiszoló**

**MODELL : AG20X-115 AG20X-125 AG20X-125FT**  
**FUNKCIÓ : Kerületi és oldalirányú csiszolás**

Megfelel a Tanács irányelveinek követelményeinek :  
**2006/42/EC, 2014/30/EU, 2014/35/EU**  
**2011/65/EU & (EU)2015/863**  
**(EU) 2023/1542**

A szabványok megfelelnek az :  
**EN 62841-1, EN IEC 62841-2-3,**  
**EN IEC 55014-1, EN IEC 55014-2,**  
**EN 62133-2, EN IEC 63000**  
**EN 60335-1, EN 60335-2-29, EN 62233,**  
**EN IEC 61000-3-2, EN 61000-3-3**

A műszaki dokumentáció összeállítására jogosult személy,  
Név : Hyundae Kim  
Cím : HYUNDAI Corporation Holdings Europe  
65824 Schwalbach am Taunus, Germany

Ügvezető igazgató

Jaiwon Hur

Projektmenedzser

Sungwoo Hong

Dátum : 2024.09.25



# ΟΔΗΓΙΕΣ ΑΣΦΑΛΕΙΑΣ ΠΡΟΪΟΝΤΟΣ - ΓΕΝΙΚΕΣ ΠΡΟΕΙΔΟΠΟΙΗΣΕΙΣ ΑΣΦΑΛΕΙΑΣ ΕΡΓΑΛΕΙΩΝ



**ΠΡΟΕΙΔΟΠΟΙΗΣΗ!** Διαβάστε όλες τις προειδοποιήσεις ασφαλείας και όλες τις οδηγίες. Η μη τήρηση των προειδοποιήσεων και των οδηγιών μπορεί να οδηγήσει σε ηλεκτροπληξία, πυρκαγιά και/ή σοβαρό τραυματισμό.

Αποθηκεύστε όλες τις προειδοποιήσεις και τις οδηγίες για μελλοντική αναφορά.

Ο όρος "ηλεκτρικό εργαλείο" στις προειδοποιήσεις αναφέρεται στο ηλεκτρικό εργαλείο που λειτουργεί από το δίκτυο (με καλώδιο) ή στο ηλεκτρικό εργαλείο που λειτουργεί με μπαταρία (ασύρματο).

## 1. ΑΣΦΑΛΕΙΑ ΧΩΡΟΥ ΕΡΓΑΣΙΑΣ

- α) Διατηρείτε τον χώρο εργασίας καθαρό και καλά φωτισμένο. Ακατάστατες ή σκοτεινές περιοχές προκαλούν ατυχήματα.
- β) Μη χρησιμοποιείτε ηλεκτρικά εργαλεία σε εκρηκτικές ατμόσφαιρες, όπως παρουσία εύφλεκτων υγρών, αερίων ή σκόνης. Τα ηλεκτρικά εργαλεία δημιουργούν σπινθήρες που μπορεί να αναφλέξουν τη σκόνη ή τις αναθυμιάσεις.
- γ) Κρατάτε μακριά παιδιά και παρευρισκόμενους όταν χειρίζεστε ένα ηλεκτρικό εργαλείο. Οι περιστασιαμοί μπορεί να σας κάνουν να χάσετε τον έλεγχο.

## 2. ΗΛΕΚΤΡΙΚΗ ΑΣΦΑΛΕΙΑ

- α) Τα βύσματα του ηλεκτρικού εργαλείου πρέπει να ταιριάζουν με την πρίζα. Ποτέ μην τροποποιείτε το βύσμα με κανέναν τρόπο. Μη χρησιμοποιείτε βύσματα προσαρμογέα με γειωμένα (γειωμένα) ηλεκτρικά εργαλεία. Τα μη τροποποιημένα βύσματα και οι αντίστοιχες πρίζες θα μειώσουν τον κίνδυνο ηλεκτροπληξίας.
- β) Αποφύγετε την επαφή του σώματος με γειωμένες ή γειωμένες επιφάνειες, όπως σωλήνες, καλοριφέρ, κουζίνες και ψυγεία. Υπάρχει αυξημένος κίνδυνος ηλεκτροπληξίας εάν το σώμα σας είναι γειωμένο ή γειωμένο.
- γ) Μην εκθέτετε τα ηλεκτρικά εργαλεία σε βροχή ή υγρές συνθήκες. Η είσοδος νερού σε ένα ηλεκτρικό εργαλείο αυξάνει τον κίνδυνο ηλεκτροπληξίας.
- δ) Μην κάνετε κατάχρηση του καλώδιου. Μην χρησιμοποιείτε ποτέ το καλώδιο για τη

μεταφορά, το τράβηγμα ή την αποσύνδεση του ηλεκτρικού εργαλείου. Κρατήστε το καλώδιο μακριά από θερμότητα, λάδι, αιχμηρές άκρες ή κινούμενα μέρη. Τα κατεστραμμένα ή μπερδεμένα καλώδια αυξάνουν τον κίνδυνο ηλεκτροπληξίας.

- ε) Όταν χρησιμοποιείτε ένα ηλεκτρικό εργαλείο σε εξωτερικό χώρο, χρησιμοποιήστε ένα καλώδιο προέκτασης κατάλληλο για εξωτερική χρήση. Η χρήση καλώδιου κατάλληλου για εξωτερική χρήση μειώνει τον κίνδυνο ηλεκτροπληξίας.
- στ) Εάν η λειτουργία ενός ηλεκτρικού εργαλείου σε υγρό μέρος είναι αναπόφευκτη, χρησιμοποιήστε μια προστατευμένη τροφοδοσία συσκευής υπολειπόμενου ρεύματος (RCD). Η χρήση RCD μειώνει τον κίνδυνο ηλεκτροπληξίας.

## 3. ΠΡΟΣΩΠΙΚΗ ΑΣΦΑΛΕΙΑ

- α) Μείνετε σε εγρήγορση, παρακολουθήστε τι κάνετε και χρησιμοποιήστε την κοινή λογική όταν χειρίζεστε ένα ηλεκτρικό εργαλείο. Μη χρησιμοποιείτε ηλεκτρικό εργαλείο ενώ είστε κουρασμένοι ή υπό την επήρεια ναρκωτικών, αλκοόλ ή φαρμάκων. Μια στιγμή απροσεξίας κατά τη λειτουργία των ηλεκτρικών εργαλείων μπορεί να οδηγήσει σε σοβαρό προσωπικό τραυματισμό.
- β) Χρησιμοποιήστε μέσα ατομικής προστασίας. Να φοράτε πάντα προστατευτικά για τα μάτια. Ο προστατευτικός εξοπλισμός όπως η μάσκα για τη σκόνη, τα αντιπολιοθητικά παπούτσια ασφαλείας, το σκληρό καπέλο ή η προστασία ακοής που χρησιμοποιείται για τις κατάλληλες συνθήκες θα μειώσει τους σωματικούς τραυματισμούς.
- γ) Αποτρέψτε την ακούσια εκκίνηση. Βεβαιωθείτε ότι ο διακόπτης είναι στη θέση off πριν συνδέσετε την πηγή τροφοδοσίας ή/και την μπαταρία, προτού σηκώσετε ή μεταφέρετε το εργαλείο. Η μεταφορά ηλεκτρικών εργαλείων με το δάχτυλό σας στον διακόπτη ή η ενεργοποίηση ηλεκτρικών εργαλείων που έχουν ενεργοποιημένο τον διακόπτη προκαλεί ατυχήματα.
- δ) Αφαιρέστε οποιοδήποτε κλειδί ρύθμισης ή κλειδί πριν ενεργοποιήσετε το ηλεκτρικό εργαλείο. Ένα κλειδί ή ένα κλειδί που έχει μείνει συνδεδεμένο σε ένα περιστρεφόμενο μέρος του ηλεκτρικού εργαλείου μπορεί να προκαλέσει τραυματισμό.
- ε) Μην υπερβαίνετε. Διατηρήστε τη σωστή βάση και την ισορροπία ανά πάσα στιγμή. Αυτό επιτρέπει καλύτερο έλεγχο του ηλεκτρικού εργαλείου σε απροσδόκητες καταστάσεις.

## ΓΩΝΙΑΚΟΣ ΜΥΛΟΣ ΜΠΑΤΑΡΙΑΣ

στ) Ντυθείτε σωστά. Μην φοράτε φορδιά ρούχα ή κοσμήματα. Κρατήστε τα μαλλιά, τα ρούχα και τα γάντια σας μακριά από κινούμενα μέρη. Φορδιά ρούχα, κοσμήματα ή μακριά μαλλιά μπορούν να πιαστούν σε κινούμενα μέρη.

ζ) Εάν παρέχονται συσκευές για τη σύνδεση εγκαταστάσεων εξαγωγής και συλλογής σκόνης, βεβαιωθείτε ότι είναι συνδεδεμένες και χρησιμοποιούνται σωστά. Η χρήση της συλλογής σκόνης μπορεί να μειώσει τους κινδύνους που σχετίζονται με τη σκόνη.

η) Μην αφήνετε την εξοικείωση που αποκτάται από τη συχνή χρήση εργαλείων να σας επιτρέπει να εφησυχάζετε και να αγνοείτε τις αρχές ασφάλειας του εργαλείου. Μια απρόσεκτη ενέργεια μπορεί να προκαλέσει σοβαρό τραυματισμό μέσα σε ένα κλάσμα του δευτερολέπτου.

### 4. ΧΡΗΣΗ ΚΑΙ ΦΡΟΝΤΙΔΑ

α) Μην πιέζετε το ηλεκτρικό εργαλείο.

Χρησιμοποιήστε το σωστό ηλεκτρικό εργαλείο για την εφαρμογή σας. Το σωστό ηλεκτρικό εργαλείο θα κάνει τη δουλειά καλύτερα και ασφαλέστερα με τον ρυθμό για τον οποίο σχεδιάστηκε.

β) Μην χρησιμοποιείτε το ηλεκτρικό εργαλείο εάν ο διακόπτης δεν το ανάβει και δεν το απενεργοποιεί. Οποιοδήποτε ηλεκτρικό εργαλείο δεν μπορεί να ελεγχθεί με το διακόπτη είναι επικίνδυνο και πρέπει να επισκευαστεί.

γ) Αποσυνδέστε το φως από την πηγή τροφοδοσίας και/ή την μπαταρία από το ηλεκτρικό εργαλείο πριν κάνετε οποιοδήποτε ρυθμίσεις, αλλάξετε εξαρτήματα ή αποθηκεύσετε ηλεκτρικά εργαλεία. Τέτοια προληπτικά μέτρα ασφαλείας μειώνουν τον κίνδυνο τυχαίας εκκίνησης του ηλεκτρικού εργαλείου.

δ) Αποθηκεύστε τα ηλεκτρικά εργαλεία σε αδράνεια μακριά από παιδιά και μην επιτρέπετε σε άτομα που δεν είναι εξοικειωμένα με το ηλεκτρικό εργαλείο ή αυτές τις οδηγίες για να λειτουργήσει το ηλεκτρικό εργαλείο. Τα ηλεκτρικά εργαλεία είναι επικίνδυνα στα χέρια μη εκπαιδευμένων χρηστών.

ε) Συντήρηση ηλεκτρικών εργαλείων. Ελέγξτε για κακή ευθυγράμμιση ή πρόσδεση κινητών μερών, θραύση εξαρτημάτων και οποιαδήποτε άλλη κατάσταση που μπορεί να επηρεάσει τη λειτουργία του ηλεκτρικού εργαλείου. Εάν έχει υποστεί ζημιά, επισκευάστε το ηλεκτρικό εργαλείο πριν από τη χρήση. Πολλά ατυχήματα προκαλούνται

από κακοσυντηρημένα ηλεκτρικά εργαλεία.

στ) Διατηρείτε τα κοπτικά εργαλεία αιχμηρά και καθαρά. Τα σωστά συντηρημένα εργαλεία κοπής με αιχμηρές ακμές κοπής είναι λιγότερο πιθανό να δέσουν και είναι πιο εύκολο να ελεγχθούν.

ζ) Χρησιμοποιήστε το ηλεκτρικό εργαλείο, τα εξαρτήματα και τις μύτες εργαλείων κ.λπ. σύμφωνα με αυτές τις οδηγίες, λαμβάνοντας υπόψη τις συνθήκες εργασίας και τις εργασίες που πρέπει να εκτελεστούν. Η χρήση του ηλεκτρικού εργαλείου για λειτουργίες διαφορετικές από αυτές που προορίζονται μπορεί να οδηγήσει σε επικίνδυνη κατάσταση.

η) Διατηρείτε τις λαβές και τις επιφάνειες λαβής στεγνές, καθαρές και απαλλαγμένες από λάδια και λίπη. Οι ολισθηρές λαβές και οι επιφάνειες λαβής δεν επιτρέπουν τον ασφαλή χειρισμό και έλεγχο του εργαλείου σε απροσδόκητες καταστάσεις.

### 5. ΧΡΗΣΗ ΚΑΙ ΦΡΟΝΤΙΔΑ ΜΠΑΤΑΡΙΑΣ.

α) Επαναφορτίστε μόνο με τον φορτιστή που καθορίζεται από τον κατασκευαστή. Ένας φορτιστής που είναι κατάλληλος για έναν τύπο μπαταρίας μπορεί να δημιουργήσει κίνδυνο πυρκαγιάς όταν χρησιμοποιείται με άλλη μπαταρία.

β) Χρησιμοποιείτε ηλεκτρικά εργαλεία μόνο με ειδικά καθορισμένα πακέτα μπαταριών. Η χρήση οποιασδήποτε άλλης μπαταρίας μπορεί να δημιουργήσει κίνδυνο τραυματισμού και πυρκαγιάς.

γ) Όταν η μπαταρία δεν χρησιμοποιείται, κρατήστε την μακριά από άλλα μεταλλικά αντικείμενα, όπως συνδετήρες, κέρματα, κλειδιά, καρφιά, βίδες ή άλλα μικρά μεταλλικά αντικείμενα, που μπορούν να κάνουν σύνδεση από τον έναν ακροδέκτη στον άλλο. Το βραχυκύκλωμα μεταξύ των ακροδεκτών της μπαταρίας μπορεί να προκαλέσει εγκαύματα ή πυρκαγιά.

δ) Κάτω από καταχρηστικές συνθήκες, μπορεί να εκτοξευθεί υγρό από την μπαταρία. Αποφύγετε την επαφή. Εάν συμβεί κατά λάθος επαφή, ξεπλύνετε με νερό. Εάν το υγρό έρθει σε επαφή με τα μάτια, ζητήστε επιπλέον ιατρική βοήθεια. Το υγρό που εκτοξεύεται από την μπαταρία μπορεί να προκαλέσει ερεθισμό ή εγκαύματα.

ε) Μη χρησιμοποιείτε μπαταρία ή εργαλείο που είναι κατεστραμμένο ή τροποποιημένο. Σκάρτος ή τροποποιημένες μπαταρίες μπορεί να παρουσιάσουν απρόβλεπτη συμπεριφορά

με αποτέλεσμα πυρκαγιά, έκρηξη ή κίνδυνο τραυματισμού.

στ) Μην εκθέτετε μια μπαταρία ή ένα εργαλείο σε φωτιά ή υπερβολική θερμοκρασία. Η έκθεση στη φωτιά ή σε θερμοκρασία άνω των 130 °C μπορεί να προκαλέσει έκρηξη.

ζ) Ακολουθήστε όλες τις οδηγίες φόρτισης και μη φορτίζετε τη μπαταρία ή το εργαλείο εκτός του εύρους θερμοκρασίας που καθορίζεται στις οδηγίες. Η ακατάλληλη φόρτιση ή σε θερμοκρασίες εκτός του καθορισμένου εύρους μπορεί να καταστρέψει την μπαταρία και να αυξήσει τον κίνδυνο πυρκαγιάς.

## 6. ΕΠΙΣΚΕΥΕΣ

α) Αναθέστε το σέρβις του ηλεκτρικού σας εργαλείου σε εξειδικευμένο επισκευαστή χρησιμοποιώντας μόνο πανομοιότυπα ανταλλακτικά. Αυτό θα εξασφαλίσει τη διατήρηση της ασφάλειας του ηλεκτρικού εργαλείου.

β) Μην επισκευάζετε ποτέ κατεστραμμένες μπαταρίες. Αν αυτο χρειαστεί θα Πρέπει να γίνει από Εξουσιοδοτημένο τεχνικό !

# ΟΔΗΓΙΕΣ ΑΣΦΑΛΕΙΑΣ ΓΙΑ ΟΛΕΣ ΤΙΣ ΧΡΗΣΕΙΣ

## ΠΡΟΕΙΔΟΠΟΙΗΣΕΙΣ ΑΣΦΑΛΕΙΑΣ ΣΥΝΗΘΕΙΣ ΓΙΑ ΕΡΓΑΣΙΕΣ ΛΕΙΑΝΣΗΣ Η ΚΟΠΗΣ:

- α) Αυτό το ηλεκτρικό εργαλείο προορίζεται να λειτουργεί ως ένα τροχό ή εργαλείο κοπής. Διαβάστε όλες τις προειδοποιήσεις ασφαλείας, τις οδηγίες, τις εικόνες και τις προδιαγραφές που παρέχονται με αυτό το ηλεκτρικό εργαλείο. Η μη τήρηση όλων των οδηγιών που αναφέρονται παρακάτω μπορεί να οδηγήσει σε ηλεκτροπληξία, πυρκαγιά και/ή σοβαρό τραυματισμό.
- β) Λειτουργίες όπως τρίψιμο, συμμόνιο βούρτσισμα, στίλβωση δεν συνιστώνται να εκτελούνται με αυτό το ηλεκτρικό εργαλείο. Λειτουργίες για τις οποίες δεν έχει σχεδιαστεί το ηλεκτρικό εργαλείο μπορεί να δημιουργήσουν κίνδυνο και να προκαλέσουν τραυματισμό.
- γ) Μην μετατρέπετε αυτό το ηλεκτρικό εργαλείο ώστε να λειτουργεί με τρόπο που δεν έχει σχεδιαστεί και καθοριστεί ειδικά από τον κατασκευαστή του εργαλείου. Μια τέτοια μετατροπή μπορεί να οδηγήσει σε απώλεια ελέγχου και να προκαλέσει σοβαρό προσωπικό τραυματισμό.
- δ) Η ονομαστική ταχύτητα του εξαρτήματος

πρέπει να είναι τουλάχιστον ίση με τη μέγιστη ταχύτητα που αναγράφεται στο ηλεκτρικό εργαλείο. Τα αξεσουάρ που τρέχουν πιο γρήγορα από την ονομαστική τους ταχύτητα μπορούν να σπάσουν και να διαλυθούν.

- ε) Η εξωτερική διάμετρος και το πάχος του εξαρτήματός σας πρέπει να είναι εντός της ονομαστικής χωρητικότητας του ηλεκτρικού σας εργαλείου. Τα αξεσουάρ με λανθασμένο μέγεθος δεν μπορούν να προστατεύονται ή να ελέγχονται επαρκώς.
- στ) Η στερέωση με σπείρωμα των εξαρτημάτων πρέπει να ταιριάζει με το σπείρωμα της απράκτου του τροχού. Για εξαρτήματα που τοποθετούνται με φλάντζες, η σπή του εξαρτήματος πρέπει να ταιριάζει στη διάμετρο τοποθέτησης της φλάντζας. Τα εξαρτήματα που δεν ταιριάζουν με το υλικό στερέωσης του ηλεκτρικού εργαλείου θα ξεμείνουν από ισορροπία, θα δονούνται υπερβολικά και μπορεί να προκαλέσουν απώλεια ελέγχου.
- ζ) Μη χρησιμοποιείτε αξεσουάρ που έχει υποστεί ζημιά. Πριν από κάθε χρήση επιθεωρήστε το αξεσουάρ, όπως λειαντικούς τροχούς για τσιπς και ρωγμές, μαξιλάρια στήριξης για ρωγμές, σχίσιο ή υπερβολική φθορά, συμμόνιο βούρτσα για χαλαρά ή ραγισμένα σύρματα. Εάν πέσει το ηλεκτρικό εργαλείο ή αξεσουάρ, ελέγξτε για ζημιά ή εγκαταστήστε ένα άθικτο εξάρτημα. Μετά την επιθεώρηση και την εγκατάσταση ενός εξαρτήματος, τοποθετήστε τον εαυτό σας και τους παρευρισκόμενους μακριά από το επίπεδο του περιστρεφόμενου εξαρτήματος και λειτουργήστε το ηλεκτρικό εργαλείο στη μέγιστη ταχύτητα χωρίς φορτίο για ένα λεπτό. Τα κατεστραμμένα εξαρτήματα κανονικά θα σπάσουν κατά τη διάρκεια αυτού του χρόνου δοκιμής.
- η) Φοράτε ατομικό προστατευτικό εξοπλισμό. Ανάλογα με την εφαρμογή, χρησιμοποιήστε πρόσωπο ασπίδα, προστατευτικά γυαλιά ή γυαλιά ασφαλείας, Εφόσον χρειάζεται, φοράτε μάσκα κατά της σκόνης, προστατευτικά ακοής, γάντια και ποδιά συνεργείου ικανή να σταματήσει μικρά λειαντικά ή θραύσματα τεμαχίου εργασίας. Η προστασία ματιών πρέπει να είναι ικανή να σταματά τα ιπτάμενα συντρίμια που δημιουργούνται από διάφορες λειτουργίες. ο μάσκα σκόνης ή αναπνευστήρας πρέπει να είναι σε θέση σωματιδίων διήθησης που δημιουργούνται από τη λειτουργία σας. Η παρατεταμένη έκθεση σε θόρυβο υψηλής έντασης μπορεί να προκαλέσει απώλεια ακοής.
- ι) Κρατήστε τους παρευρισκόμενους σε απόσταση ασφαλείας από την περιοχή

## ΓΩΝΙΑΚΟΣ ΜΥΛΟΣ ΜΠΑΤΑΡΙΑΣ

εργασίας. Όποιος εισέρχεται στον χώρο εργασίας πρέπει να φοράει ατομικό προστατευτικό εξοπλισμό. Θραύσματα του τεμαχίου εργασίας ή ενός σπασμένου εξαρτήματος μπορεί να πετάξουν μακριά και να προκαλέσουν τραυματισμό πέρα από την άμεση περιοχή λειτουργίας.

- ι) **Κρατάτε το ηλεκτρικό εργαλείο μόνο από μονωμένες επιφάνειες λαβής, όταν εκτελείτε μια εργασία όπου το κοπτικό εξάρτημα μπορεί να έρθει σε επαφή με κρυφή καλωδίωση ή το δικό του καλώδιο.** Το κοπτικό εξάρτημα που έρχεται σε επαφή με ένα "ζωντανό" καλώδιο μπορεί να κάνει τα εκτεθειμένα μεταλλικά μέρη του ηλεκτρικού εργαλείου "ζωντανά" και θα μπορούσε να προκαλέσει ηλεκτροπληξία στον χειριστή.
- ια) **Τοποθετήστε το καλώδιο μακριά από το περιστρεφόμενο εξάρτημα.** Εάν χάσετε τον έλεγχο, το καλώδιο μπορεί να κοπεί ή να κολλήσει και το χέρι ή το χέρι σας μπορεί να τραβηχτεί στο περιστρεφόμενο εξάρτημα.
- λ) **Μην αφήνετε ποτέ το ηλεκτρικό εργαλείο κάτω μέχρι να σταματήσει τελείως το εξάρτημα.** Το περιστρεφόμενο εξάρτημα μπορεί να πιάσει την επιφάνεια και να βγάλει το ηλεκτρικό εργαλείο εκτός ελέγχου.
- μ) **Μην λειτουργείτε το ηλεκτρικό εργαλείο ενώ το μεταφέρετε στο πλάι σας.** Η τυχαία επαφή με το περιστρεφόμενο αξεσουάρ μπορεί να μπλοκάρει τα ρούχα σας, τραβώντας το αξεσουάρ στο σώμα σας.
- ιδ) **Καθαρίζετε τακτικά τους αεραγωγούς του ηλεκτρικού εργαλείου.** Ο ανεμιστήρας του κινητήρα θα τραβήξει τη σκόνη μέσα στο περιβάλλον και την υπερβολική συσσώρευση κοινοποιημένου μετάλλου μπορεί να προκαλέσει ηλεκτροκούς κινδύνους.
- ο) **Μη χρησιμοποιείτε το ηλεκτρικό εργαλείο κοντά σε εύφλεκτα υλικά.** Οι σπινθήρες θα μπορούσαν να αναφλέξουν αυτά τα υλικά.
- ιστ) **Μη χρησιμοποιείτε εξαρτήματα που απαιτούν υγρά ψυκτικά.** Η χρήση νερού ή άλλων υγρών ψυκτικών μπορεί να προκαλέσει ηλεκτροπληξία ή ηλεκτροπληξία.
- ιζ) **Το χέρι σας πρέπει να κρατά τη λαβή όταν εργάζεστε.** Χρησιμοποιείτε πάντα τις βοηθητικές λαβές που παρέχονται με το εργαλείο. Η απώλεια ελέγχου μπορεί να προκαλέσει προσωπικό τραυματισμό.

Το κλώτσημα είναι μια ξαφνική αντίδραση σε έναν περιστρεφόμενο τροχό που έχει τοιμητήσει ή έχει κολλήσει, στη βάση στήριξης, στη βούρτσα ή σε οποιοδήποτε άλλο εξάρτημα. Το τσίμπημα ή το μπλοκάρισμα προκαλεί γρήγορο κούμπωμα του περιστρεφόμενου εξαρτήματος που με τη σειρά του αναγκάζει το μη ελεγχόμενο ηλεκτρικό εργαλείο να πιέζεται προς την αντίθετη κατεύθυνση από την περιστροφή του εξαρτήματος στο σημείο του δέσιμου. Για παράδειγμα, εάν ένας λειαντικός τροχός πιαστεί ή πιαστεί από το τεμάχιο εργασίας, η άκρη του τροχού που εισέρχεται στο σημείο σκόφιξης μπορεί να σκάψει στην επιφάνεια του υλικού προκαλώντας την αναρρίχηση ή την εκτόξευση του τροχού. Ο τροχός μπορεί είτε να πηδήξει προς ή μακριά από τον χειριστή, ανάλογα με την κατεύθυνση της κίνησης του τροχού στο σημείο τσιμπήματος. Οι λειαντικοί τροχοί μπορεί επίσης να σπάσουν κάτω από αυτές τις συνθήκες.

Το κλώτσημα είναι αποτέλεσμα κακής χρήσης ηλεκτρικού εργαλείου ή/και λανθασμένων διαδικασιών ή συνθηκών λειτουργίας και μπορεί να αποφευχθεί λαμβάνοντας τις κατάλληλες προφυλάξεις όπως δίνονται παρακάτω.

- α) **Διατηρήστε σταθερό κράτημα και τα δύο χέρια στο ηλεκτρικό εργαλείο και τοποθετήστε το σώμα και τα χέρια σας ώστε να αντισταθείτε στις δυνάμεις κλωτσήματος.** Χρησιμοποιείτε πάντα τη βοηθητική λαβή, εάν παρέχεται, για μέγιστο έλεγχο του κλωτσήματος ή της αντίδρασης ροτής κατά την εκκίνηση. Ο χειριστής μπορεί να ελέγξει τις αντιδράσεις ροτής ή τις δυνάμεις ανάκρουσης, εάν ληφθούν οι κατάλληλες προφυλάξεις.
- β) **Μην τοποθετείτε ποτέ το χέρι σας κοντά στο περιστρεφόμενο εξάρτημα.** Το αξεσουάρ μπορεί να κλωτσήσει πάνω από το χέρι σας.
- γ) **Μην τοποθετείτε το σώμα σας στην περιοχή όπου το ηλεκτρικό εργαλείο θα κινηθεί εάν συμβεί ανάκρουση.** Το κλώτσημα θα ωθήσει το εργαλείο προς την αντίθετη κατεύθυνση από την κίνηση του τροχού στο σημείο κούμπωματος.
- δ) **Να είστε ιδιαίτερα προσεκτικοί όταν δουλεύετε γωνίες, αιχμηρές άκρες κ.λπ.** Αποφύγετε να αναπηδάτε και να πιέζετε το αξεσουάρ. Οι γωνίες, οι αιχμηρές άκρες ή οι αναπηδήσεις έχουν την τάση να μπλοκάρουν το περιστρεφόμενο εξάρτημα και να προκαλέσουν απώλεια ελέγχου ή ανάκρουση.
- ε) **Μην προσαρμόζετε λεπίδα ξυλογλυπτικής αλυσίδας πριονιού, τμηματοποιημένο διαμαντένιο τροχό με περιφερειακό διάκενο**

## ΕΠΙΠΛΕΟΝ ΟΔΗΓΙΕΣ ΑΣΦΑΛΕΙΑΣ

Μιζα και σχετικές προειδοποιήσεις

μεγαλύτερο από 10 mm ή οδοντωτή λεπίδα πριονιού. *Τέτοιες λεπίδες δημιουργούν συχνό κλώσθημα και απώλεια ελέγχου.*

## ΕΠΙΠΛΕΟΝ ΟΔΗΓΙΕΣ ΑΣΦΑΛΕΙΑΣ ΛΕΙΑΝΣΗΣ

**Προειδοποιήσεις ασφαλείας Ειδικές για εργασίες λείανσης και αποκοπής λειαντικών:**

- α) Χρησιμοποιείτε μόνο τύπους τροχών που συνιστώνται για το ηλεκτρικό σας εργαλείο και το ειδικό προστατευτικό που έχει σχεδιαστεί για τον επιλεγμένο τροχό. *Οι τροχοί για τους οποίους δεν έχει σχεδιαστεί το ηλεκτρικό εργαλείο δεν μπορούν να προστατευθούν επαρκώς και δεν είναι ασφαλείς.*
- β) Η επιφάνεια λείανσης των κεντρικών πιεσμένων τροχών πρέπει να τοποθετηθεί κάτω από το επίπεδο του προστατευτικού χείλους. *Ένας ακατάλληλα τοποθετημένος τροχός που προβάλλει μέσα από το επίπεδο του προστατευτικού χείλους δεν μπορεί να προστατευθεί επαρκώς.*
- γ) Ο προφυλακτήρας πρέπει να στερεωθεί καλά στο ηλεκτρικό εργαλείο και να τοποθετηθεί για μέγιστη ασφάλεια, έτσι ώστε η ελάχιστη ποσότητα τροχού να εκτίθεται προς τον χειριστή. *Το προστατευτικό βοηθά στην προστασία του χειριστή από σπασμένα θραύσματα τροχού, τυχαία επαφή με τον τροχό και σπινθήρες που θα μπορούσαν να αναφλέξουν τα ρούχα.*
- δ) Οι τροχοί πρέπει να χρησιμοποιούνται μόνο για συνιστώμενες εφαρμογές. *Για παράδειγμα: μην τρίβετε με την πλευρά του τροχού κοπής. Οι λειαντικοί τροχοί αποκοπής προορίζονται για περιφερειακή λείανση, οι πλευρικές δυνάμεις που ασκούνται σε αυτούς τους τροχούς μπορεί να προκαλέσουν θραύση τους.*
- ε) Να χρησιμοποιείτε πάντα άθικτες φλάντζες τροχών που έχουν το σωστό μέγεθος και σχήμα για τον τροχό που επιλέξατε. *Οι κατάλληλες φλάντζες τροχού στηρίζουν τον τροχό μειώνοντας έτσι την πιθανότητα θραύσης του τροχού. Οι φλάντζες για τροχούς κοπής μπορεί να διαφέρουν από τις φλάντζες τροχών λείανσης.*
- στ) Μη χρησιμοποιείτε φθαρμένους τροχούς από μεγαλύτερα ηλεκτρικά εργαλεία. *Ο τροχός που προορίζεται για μεγαλύτερο ηλεκτρικό εργαλείο δεν είναι κατάλληλος για την υψηλότερη ταχύτητα ενός μικρότερου εργαλείου και μπορεί να σκάσει.*
- ζ) Όταν χρησιμοποιείτε τροχούς διπλής

χρήσης να χρησιμοποιείτε πάντα το σωστό προστατευτικό για την εφαρμογή που εκτελείται. *Η αποτυχία χρήσης του σωστού προφυλακτήρα μπορεί να μην παρέχει το επιθυμητό επίπεδο προστασίας, γεγονός που θα μπορούσε να οδηγήσει σε σοβαρό τραυματισμό.*

- η) Προειδοποίηση! Η λείανση λεπτών φύλλων μετάλλου ή άλλων εύκολα δονούμενων κατασκευών με μεγάλη επιφάνεια μπορεί να οδηγήσει σε συνολική εκπομπή θορύβου πολύ υψηλότερη (έως 15 dB) από τις δηλωμένες τιμές εκπομπής θορύβου. *Τέτοια τεμάχια εργασίας θα πρέπει να εμποδίζονται όσο το δυνατόν περισσότερο από το να εκπέμπουν ήχο με κατάλληλα μέτρα, όπως η εφαρμογή βαριών εύκαμπτων χαλιών απόβρασης. Η αυξημένη εκπομπή θορύβου πρέπει επίσης να λαμβάνεται υπόψη τόσο για την αξιολόγηση κινδύνου της έκθεσης στο θόρυβο όσο και για την επιλογή της κατάλληλης προστασίας της ακοής.*

## ΕΠΙΠΛΕΟΝ ΟΔΗΓΙΕΣ ΑΣΦΑΛΕΙΑΣ ΚΟΠΗΣ

**Πρόσθετες προειδοποιήσεις ασφαλείας ειδικές για εργασίες αποκοπής λειαντικών:**

- α) Μην «μπουκνώνετε» τον τροχό αποκοπής και μην ασκείτε υπερβολική πίεση. *Μην επιχειρήσετε να κάνετε υπερβολικό βάθος κοπής. Η υπερβολική πίεση του τροχού αυξάνει το φορτίο και την ευαισθησία σε στρίψιμο ή δέσιμο ο τροχός στο κόψιμο και η πιθανότητα κλωστήματος ή θραύσης τροχού.*
- β) Μην τοποθετείτε το σώμα σας στην ευθεία και πίσω από τον περιστρεφόμενο τροχό. *Όταν ο τροχός, στο σημείο λειτουργίας, απομακρύνεται από το σώμα σας, η πιθανή ανάκρουση μπορεί να ωθήσει τον περιστρεφόμενο τροχό και το ηλεκτρικό εργαλείο απευθείας σε εσάς.*
- γ) Όταν ο τροχός δένει ή όταν διακόπτετε μια κοπή για οποιονδήποτε λόγο, απενεργοποιήστε το ηλεκτρικό εργαλείο και κρατήστε το ακίνητο μέχρι ο τροχός να σταματήσει τελείως. *Ποτέ μην επιχειρήσετε να αφαιρέσετε τον τροχό αποκοπής από την κοπή ενώ ο τροχός είναι σε κίνηση, διαφορετικά μπορεί να προκληθεί ανάκρουση. Διερευνήστε και λάβετε διορθωτικά μέτρα για να εξαλείψετε την αιτία της πρόσδεσης του τροχού.*
- δ) Μην επανεκκινείτε τη λειτουργία κοπής στο τεμάχιο εργασίας. *Αφήστε τον τροχό*

## ΓΩΝΙΑΚΟΣ ΜΥΛΟΣ ΜΠΑΤΑΡΙΑΣ

να φτάσει σε πλήρη ταχύτητα και μπειτε προσεκτικά ξανά στην κοπή. Ο τροχός μπορεί να δέσει, να ανέβει ή να κλωστήσει εάν το ηλεκτρικό εργαλείο επανεκκινήθει στο τεμάχιο εργασίας.

- Ε) Υποστηρίξτε τα πάνελ ή οποιοδήποτε τεμάχιο εργασίας μεγάλου μεγέθους για να ελαχιστοποιήσετε τον κίνδυνο κλωστήματος του τροχού. Τα μεγάλα τεμάχια εργασίας τείνουν να κρεμούν κάτω από το βάρος τους. Τα στηρίγματα πρέπει να τοποθετούνται κάτω από το τεμάχιο εργασίας κοντά στη γραμμή κοπής και κοντά στην άκρη του τεμαχίου εργασίας και στις δύο πλευρές του τροχού.
- στ) Να είστε ιδιαίτερα προσεκτικοί όταν κάνετε «κόψιμο τσέπης» σε υπάρχοντες τοίχους ή άλλες τυφλές περιοχές. Ο τροχός που υπερβόλική πίεση του τροχού αυξάνει το φορτίο και την ευαισθησία στη συστροφή ή το δέσιμο του τροχού στην κοπή και την πιθανότητα ανάκρουσης ή θραύσης του τροχού, που μπορεί να οδηγήσει σε σοβαρό τραυματισμό.

## ΠΡΟΕΙΔΟΠΟΙΗΣΕΙΣ ΑΣΦΑΛΕΙΑΣ ΓΙΑ ΤΗ ΣΥΣΚΕΥΗ ΜΠΑΤΑΡΙΩΝ.

- α) Μην αποσυναρμολογείτε, μην ανοίγετε ή τεμαχίζετε τις κυψέλες ή τη μπαταρία.
- β) Μην βραχυκυκλώνετε μια μπαταρία. Μην αποθηκεύετε τυχαία τις μπαταρίες σε κουτί ή συρτάρι όπου μπορεί να βραχυκυκλωθούν μεταξύ τους ή να βραχυκυκλωθούν από αγωγή υλικά. Όταν η μπαταρία δεν χρησιμοποιείται, κρατήστε την μακριά από άλλα μεταλλικά αντικείμενα, όπως συνδετήρες, νομίσματα, κλειδιά, καρφιά, βίδες ή άλλα μικρά μεταλλικά αντικείμενα, που μπορούν να κάνουν σύνδεση από τον έναν ακροδέκτη στον άλλο. Το βραχυκύκλωμα μεταξύ των ακροδεκτών της μπαταρίας μπορεί να προκαλέσει εγκαύματα ή πυρκαγιά.
- γ) Μην εκθέτετε τη μπαταρία σε θερμότητα ή φωτιά. Αποφύγετε την αποθήκευση σε άμεσο ηλιακό φως. δ) Μην υποβάλλετε τη μπαταρία σε μηχανικό σοκ.
- ε) Σε περίπτωση διαρροής της μπαταρίας, μην αφήνετε το υγρό να έρθει σε επαφή με το δέρμα ή τα μάτια. Εάν έχει έρθει σε επαφή, πλύνετε την πληγείσα περιοχή

με άφθονο νερό και ζητήστε ιατρική συμβουλή.

- στ) Διατηρείτε τη μπαταρία καθαρή και στεγνή.
- ζ) Σκουπίστε τους πόλους της μπαταρίας με ένα καθαρό στεγνό πανί εάν λερωθούν. η) Η μπαταρία πρέπει να φορτιστεί πριν από τη χρήση. Να ανατρέχετε πάντα σε αυτήν την οδηγία και να χρησιμοποιείτε τη σωστή διαδικασία φόρτισης.
- ι) Μην διατηρείτε τη μπαταρία σε φόρτιση όταν δεν τη χρησιμοποιείτε.
- ιι) Μετά από παρατεταμένες περιόδους αποθήκευσης, μπορεί να χρειαστεί να φορτίσετε και να αποφορτίσετε τη μπαταρία πολλές φορές για να επιτύχετε τη μέγιστη απόδοση.
- ιιι) Επαναφορτίστε μόνο με τον φορτιστή που καθορίζεται από τον κατασκευαστή. Μη χρησιμοποιείτε άλλο φορτιστή εκτός από αυτόν που παρέχεται ειδικά για χρήση με τον εξοπλισμό.
- ιβ) Μη χρησιμοποιείτε καμία μπαταρία που δεν έχει σχεδιαστεί για χρήση με τον εξοπλισμό.
- ιγ) Φυλάξτε τη μπαταρία μακριά από παιδιά.
- ιδ) Διατηρήστε την πρωτότυπη βιβλιογραφία προϊόντος για μελλοντική αναφορά.
- ο) Αφαιρέστε την μπαταρία από τον εξοπλισμό όταν δεν τη χρησιμοποιείτε. ιστ) Απορρίψτε σωστά.
- ιζ) Μην αναμιγνύετε κυψέλες διαφορετικής κατασκευής, χωρητικότητας, μεγέθους ή τύπου σε μια συσκευή.
- ρ) Κρατήστε τη μπαταρία μακριά από φούρνους μικροκυμάτων και υψηλή πίεση. Προειδοποίηση! Μην χρησιμοποιείτε μη επαναφορτιζόμενες μπαταρίες

## ΠΡΟΕΙΔΟΠΟΙΗΣΕΙΣ ΑΣΦΑΛΕΙΑΣ ΦΟΡΤΙΣΤΗ

 **ΠΡΟΕΙΔΟΠΟΙΗΣΗ!** Διαβάστε όλες τις προειδοποιήσεις ασφαλείας και όλες τις οδηγίες. Η μη τήρηση όλων των οδηγιών που αναφέρονται παρακάτω μπορεί να οδηγήσει σε ηλεκτροπληξία, πυρκαγιά και/ή σοβαρό τραυματισμό.

Αποθηκεύστε όλες τις προειδοποιήσεις και τις οδηγίες για μελλοντική αναφορά.

Αυτή η συσκευή μπορεί να χρησιμοποιηθεί από παιδιά ηλικίας από 8 ετών και άνω και άτομα με μειωμένες σωματικές, αισθητηριακές ή διανοητικές ικανότητες ή έλλειψη εμπειρίας και γνώσης, εάν τους έχουν δοθεί επίβλεψη ή

οδηγίες σχετικά με τη χρήση της συσκευής με ασφαλή τρόπο και κατανοούν τους κινδύνους εμπλεγμένους. Τα παιδιά δεν πρέπει να παίζουν με τη συσκευή. Ο καθαρισμός και η συντήρηση από τον χρήστη δεν πρέπει να γίνονται από παιδιά χωρίς επίβλεψη.

Εάν το καλώδιο τροφοδοσίας είναι κατεστραμμένο, πρέπει να αντικατασταθεί από τον κατασκευαστή, τον αντιπρόσωπο σέρβις του ή από παρόμοια εξειδικευμένα άτομα, προκειμένου να αποφευχθεί ένας κίνδυνος.

1. Πριν τη φόρτιση, διαβάστε τις οδηγίες.
2. Μη φορτίζετε μπαταρία που παρουσιάζει διαρροή.
3. Μη χρησιμοποιείτε φορτιστές για εργασίες άλλες από αυτές για τις οποίες έχουν σχεδιαστεί.
4. Πριν τη φόρτιση, βεβαιωθείτε ότι ο φορτιστής σας ταιριάζει με την τοπική παροχή AC. 5. Για εσωτερική χρήση ή μην το εκθέτετε στη βροχή.
6. Η συσκευή φόρτισης πρέπει να προστατεύεται από την υγρασία. 7. Μη χρησιμοποιείτε τη συσκευή φόρτισης σε εξωτερικούς χώρους.
8. Μην βραχυκυκλώνετε τις επαφές της μπαταρίας ή του φορτιστή. 9. Τηρείτε την πολικότητα «+/-» κατά τη φόρτιση.
10. Μην ανοίγετε τη μονάδα και φυλάξτε την μακριά από παιδιά.
11. Μη φορτίζετε τις μπαταρίες άλλων κατασκευαστών ή ακατάλληλων μοντέλων.
12. Βεβαιωθείτε ότι η σύνδεση μεταξύ του φορτιστή μπαταρίας και της μπαταρίας είναι σωστά τοποθετημένη και ότι δεν εμποδίζεται από ξένα σώματα.
13. Διατηρήστε τις υποδοχές του φορτιστή μπαταρίας απαλλαγμένες από ξένα αντικείμενα και προστατέψτε από τη βρωμία και την υγρασία. Φυλάσσετε σε ξηρό και χωρίς παγετό μέρος.
14. Όταν φορτίζετε τις μπαταρίες, βεβαιωθείτε ότι ο φορτιστής μπαταριών βρίσκεται σε καλά αεριζόμενο χώρο και μακριά από εύφλεκτα υλικά. Οι μπαταρίες μπορεί να ζεσταθούν κατά τη φόρτιση. Μην υπερφορτίζετε μπαταρίες. Βεβαιωθείτε ότι οι μπαταρίες και οι φορτιστές δεν αφήνονται χωρίς επίβλεψη κατά τη φόρτιση.
15. Μην επαναφορτίζετε τις μη επαναφορτιζόμενες μπαταρίες, καθώς μπορεί να υπερθερμανθούν και να σπάσουν.
16. Μεγαλύτερη διάρκεια ζωής και καλύτερη απόδοση μπορεί να επιτευχθεί εάν η μπαταρία φορτιστεί όταν η θερμοκρασία

του αέρα είναι μεταξύ 18°C και 24°C. Μη φορτίζετε την μπαταρία σε θερμοκρασίες αέρα κάτω από 0°C ή πάνω από 40°C. Αυτό είναι σημαντικό καθώς μπορεί να αποτρέψει σοβαρή ζημιά στο πακέτο μπαταριών.

17. Φορτίστε μόνο τη μπαταρία του ίδιου μοντέλου που παρέχεται από τον κατασκευαστή και των μοντέλων που προτείνει ο κατασκευαστής

## ΣΥΜΒΟΛΑ



Για να μειώσετε τον κίνδυνο τραυματισμού, ο χρήστης πρέπει να διαβάσει το εγχειρίδιο οδηγιών



ΠΡΟΕΙΔΟΠΟΙΗΣΗ!



Φοράτε εξοπλισμό προστασίας ακοής



Φοράτε εξοπλισμό προστασίας ματιών



Φοράτε μάσκα σκόνης



Λειτουργείτε πάντα με δύο χέρια



Μη χρησιμοποιείτε το προστατευτικό για εργασίες αποκοπής



Τα απόβλητα ηλεκτρικών προϊόντων πρέπει να μην απορρίπτεται μαζί με τα οικιακά απορρίμματα. Ανακυκλώστε όπου υπάρχουν εγκαταστάσεις. Επικοινωνήστε με τις τοπικές αρχές ή τον πωλητή λιανικής για συμβουλές ανακύκλωσης.



Για εσωτερική χρήση



Μελετήστε τις οδηγίες χρήσης



Θετικός αροδέκτης



Αρνητικός Ακροδέκτης



T2A  
Ασφάλεια

## ΓΩΝΙΑΚΟΣ ΜΥΛΟΣ ΜΠΑΤΑΡΙΑΣ



Για εσωτερική χρήση



Οι μπαταρίες μπορεί να εισέλθουν στον κύκλο του νερού εάν απορριφθούν ακατάλληλα, κάτι που μπορεί να είναι επικίνδυνο για το οικοσύστημα. Μην πετάτε τις άχρηστες μπαταρίες ως αστικά απόβλητα.



Κρατείστε τις μπαταρίες μακριά από φωτιά



Μπαταρία ιόντων λιθίου Αυτό το προϊόν έχει επισημανθεί με ένα σύμβολο που σχετίζεται με «ξεχωριστή συλλογή» για όλα τα πακέτα μπαταριών και το πακέτο μπαταριών. Θα γίνει τότε να ανακυκλωθούν ή να αποσυναρμολογηθούν προκειμένου να μειωθούν οι επιπτώσεις στο περιβάλλον. Οι μπαταρίες μπορεί να είναι επικίνδυνες για το περιβάλλον και την ανθρώπινη υγεία, καθώς περιέχουν επικίνδυνες ουσίες.

## ΛΙΣΤΑ ΣΤΟΙΧΕΙΩΝ

1. ΒΟΗΘΗΤΙΚΗ ΛΑΒΗ
2. ΚΟΥΜΠΙ ΚΛΕΙΔΩΜΑΤΟΣ
3. ΑΕΡΑΓΩΓΟΣ
4. ΟΝ/OFF ΔΙΑΚΟΠΤΗΣ
5. ΚΥΡΙΑ ΛΑΒΗ
6. ΚΟΥΜΠΙ ΑΠΕΛΕΥΘΕΡΩΣΗΣ ΜΠΑΤΑΡΙΑΣ
7. ΕΝΔΕΙΞΗ ΜΠΑΤΑΡΙΑΣ*
8. ΜΠΑΤΑΡΙΑ*
9. ΓΡΗΓΟΡΗ ΑΛΛΑΓΗ ΠΡΟΣΤΑΣΙΑΣ
10. ΔΙΣΚΟΣ*
11. ΜΟΧΛΟΣ ΣΦΙΞΗΣ
12. ΚΛΕΙΔΙ
13. ΕΞΩΤΕΡΙΚΟΣ ΦΥΛΑΚΑΣ

\* Δεν περιλαμβάνονται όλα τα εξαρτήματα που απεικονίζονται ή περιγράφονται στην τυπική παράδοση.



## ΤΕΧΝΙΚΑ ΧΑΡΑΚΤΗΡΙΣΤΙΚΑ

Τύπος AG20X-115 AG20X-125 AG20X-125FT (20X-115/20X-125--ονομασία μηχανήματος)

	AG20X-115	AG20X-125	AG20X-125FT
Ταση	18V $\equiv$ (20V Max.)		
Μεγιστη ταχυτητα	8500 /min		
Μεγεθος πασου	M14		
Μεγεθος δισκου	115mm	125mm	125mm
Μπαταριες	/	/	BI20-4 (4.0Ah)
Φορτιστης	/	/	C20-2 (2.0A)
Βαρος	1.63kg (Χωρις μπαταρια)	1.65kg (Χωρις μπαταρια)	2.3kg (Χωρις μπαταρια)

## ΚΑΤΑΛΛΗΛΕΣ ΜΠΑΤΑΡΙΕΣ

Κωδικος ειδους	BI20-2	BI20-4
Χωρητικοτητα	2.0Ah	4.0Ah

## ΚΑΤΑΛΛΗΛΟΙ ΦΟΡΤΙΣΤΕΣ

Κωδικος ειδους	C20-2	C20-4
Ταση εισοδου	100-240V~50/60Hz, 55W	100-240V~50/60Hz, 95W
Ταση εξοδου	20V $\equiv$ 2.0A	20V $\equiv$ 4.0A
Χρονος φορτισης	1hr (2.0 Ah) 2hrs (4.0 Ah)	30mins (2.0 Ah) 60mins (4.0 Ah)
Κλαση προστασιας	$\square$ /II	$\square$ /II

## ΠΛΗΡΟΦΟΡΙΕΣ ΘΟΥΡΥΒΟΥ

Σταθμισμένη ηχητική πίεση	$L_{pA}$ : 85dB (A)
Σταθμισμένη ηχητική ισχύς	$L_{wA}$ : 96dB (A)
$K_{pA}$ & $K_{wA}$	3.0dB (A)
<b>Φοράτε προστασία ακοής.</b>	

## ΠΛΗΡΟΦΟΡΙΕΣ ΔΟΝΗΣΕΩΝ

Συνολικές τιμές κραδασμών (τριαξονικό διανυσματικό άθροισμα) που προσδιορίζονται σύμφωνα με το EN 62841:	
Επιφανειακή λείανση ή λειαντική αποκοπή	Τιμή εκπομπής κραδασμών: $a_{h,AG}$ or $a_{h,SG}$ = 3.448 m/s <sup>2</sup>
	Αβεβαιότητα K = 1.5m/s <sup>2</sup>
Αποκοπή	Τιμή εκπομπής κραδασμών: $a_{h,CO}$ = 3.965 m/s <sup>2</sup>
	Αβεβαιότητα K = 1.5m/s <sup>2</sup>

– η δηλωθείσα συνολική τιμή κραδασμών έχει μετρηθεί σύμφωνα μ μια τυπική μέθοδο δοκιμής και μπορεί να χρησιμοποιηθεί για τη σύγκριση ενός εργαλείου με άλλο.

## ΓΩΝΙΑΚΟΣ ΜΥΛΟΣ ΜΠΑΤΑΡΙΑΣ

– η δηλωθείσα συνολική τιμή κραδασμών μπορεί επίσης να χρησιμοποιηθεί σε μια προκαταρκτική αξιολόγηση της έκθεσης.

**ΠΡΟΕΙΔΟΠΟΙΗΣΗ!** : Η τιμή εκπομπής κραδασμών κατά την πραγματική χρήση του ηλεκτρικού εργαλείου μπορεί να διαφέρει από τη δηλωμένη τιμή ανάλογα με τους τρόπους με τους οποίους χρησιμοποιείται το εργαλείο, ανάλογα με τα ακόλουθα παραδείγματα και άλλες παραλλαγές του τρόπου χρήσης του εργαλείου:

Πώς χρησιμοποιείται το εργαλείο και τα υλικά που κόβονται. Το εργαλείο είναι σε καλή κατάσταση και καλά συντηρημένο.

Χρησιμοποιήστε το σωστό εξάρτημα για το εργαλείο και βεβαιωθείτε ότι είναι αιχμηρό και σε καλή κατάσταση.

Η στεγανότητα της λαβής στις λαβές και εάν χρησιμοποιούνται αντικραδασμικά αξεσουάρ.

Και το εργαλείο χρησιμοποιείται όπως προβλέπεται από το σχεδιασμό του και αυτές τις οδηγίες. Αυτό το εργαλείο μπορεί να προκαλέσει σύνδρομο δόνησης χεριού-βραχίονα, εάν η χρήση του δεν αντιμετωπιστεί επαρκώς.

**ΠΡΟΕΙΔΟΠΟΙΗΣΗ!** : Για να είμαστε ακριβείς, μια εκτίμηση του επιπέδου έκθεσης στις πραγματικές συνθήκες χρήσης θα πρέπει επίσης να λαμβάνει υπόψη όλα τα μέρη του κύκλου λειτουργίας, όπως τους χρόνους που το εργαλείο είναι απενεργοποιημένο και όταν λειτουργεί σε αδράνεια αλλά δεν κάνει πραγματικά τη δουλειά. Αυτό μπορεί να μειώσει σημαντικά το επίπεδο έκθεσης κατά τη διάρκεια της συνολικής περιόδου εργασίας.

Βοηθά στην ελαχιστοποίηση του κινδύνου έκθεσης σε κραδασμούς.

Συντηρήστε αυτό το εργαλείο σύμφωνα με αυτές τις οδηγίες και διατηρήστε το καλά λιπασμένο (όπου χρειάζεται). Εάν το εργαλείο πρόκειται να χρησιμοποιείται τακτικά, τότε επενδύστε σε αντικραδασμικά αξεσουάρ.

Σχεδιάστε το πρόγραμμα εργασίας σας για να διαδώσετε οποιαδήποτε χρήση εργαλείου υψηλής δόνησης σε αρκετές ημέρες.

## ΕΞΑΡΤΗΜΑΤΑ

	AG20X-115	AG20X-125	AG20X-125FT
Μπαταρία (BI20-4)	/	/	1
Φωτιστής (C20-2)	/	/	1
Αντιδονητική λαβή	1	1	1
Κλειδί	1	1	1
Εξωτερικός φυλακας	1	1	1
Προφυλακτήρας γρήγορ. αλλαγής	1	1	1

Σας συνιστούμε να αγοράσετε τα αξεσουάρ σας από το ίδιο κατάστημα που σας πούλησε το εργαλείο.

Ανατρέξτε στη συσκευασία των αξεσουάρ για περισσότερες λεπτομέρειες. Το προσωπικό του καταστήματος μπορεί να σας βοηθήσει και να σας προσφέρει συμβουλές!

## ΟΔΗΓΙΕΣ ΛΕΙΤΟΥΡΓΙΑΣ



**ΣΗΜΕΙΩΣΗ:** Πριν χρησιμοποιήσετε το εργαλείο, διαβάστε προσεκτικά το βιβλίο οδηγιών.

### ΠΡΟΒΛΕΠΟΜΕΝΗ ΧΡΗΣΗ

Χρησιμοποιήστε το τροχό μόνο για κοπή, και βούρτσισμα μεταλλικών και πέτρινων υλικών χωρίς τη χρήση νερού. Για την κοπή μετάλλου πρέπει να χρησιμοποιείται ειδικό προστατευτικό κοπής (εξάρτημα).

### ΠΡΙΝ ΤΗΝ ΛΕΙΤΟΥΡΓΙΑ

#### 1. ΦΟΡΤΙΣΤΕ ΤΗ ΜΠΑΤΑΡΙΑ

Μη χρησιμοποιείτε άλλο φορτιστή εκτός από αυτόν που παρέχεται ειδικά για χρήση με τον εξοπλισμό.

Εάν η μπαταρία είναι πολύ ζεστή, πρέπει να αφαιρέσετε τη μπαταρία από το φορτιστή και να αφήσετε χρόνο να κρυώσει η μπαταρία πριν την επαναφορτίσετε.

Φορτίστε την μπαταρία για να γεμίσει πριν την αποθήκευση. Εάν το εργαλείο δεν πρόκειται να χρησιμοποιηθεί για μεγάλα χρονικά διαστήματα, φορτίστε την μπαταρία κάθε 3 μήνες.

#### 2. ΓΙΑ ΑΦΑΙΡΕΣΗ Η ΕΓΚΑΤΑΣΤΑΣΗ ΤΗΣ ΜΠΑΤΑΡΙΑΣ (ΒΛΕΠΕ ΕΙΚΟΝΑ Α1, Α2)

Πιέστε σταθερά πρώτα το κουμπί απελευθέρωσης της μπαταρίας και, στη συνέχεια, σύρετε την μπαταρία έξω από το εργαλείο σας. Μετά την επαναφόρτιση, σύρετε τη μπαταρία πίσω στη θύρα μπαταρίας του εργαλείου. Μια απλή ώθηση και ελαφριά πίεση θα είναι επαρκής.

#### 3. ΔΙΑΔΙΚΑΣΙΑ ΦΟΡΤΙΣΗΣ (ΒΛΕΠΕ ΕΙΚΟΝΑ Α3)

- 1) Συνδέστε το φορτιστή σε κατάλληλη πρίζα. Το πράσινο φως θα ανάψει.
- 2) Σύρετε τη μπαταρία μέσα στο φορτιστή, βεβαιωθείτε ότι η μπαταρία βρίσκεται στη σωστή θέση φόρτισης σταθερά. Το πράσινο φως θα είναι σβηστό και το κόκκινο φως θα ανάψει για να υποδείξει ότι η διαδικασία φόρτισης έχει ξεκινήσει.
- 3) Όταν ολοκληρωθεί η φόρτιση, το κόκκινο φως σβήνει και το πράσινο φως θα ανάψει.
- 4) Αφού φορτιστεί πλήρως, αποσυνδέστε τον φορτιστή και αφαιρέστε την μπαταρία.

**ΣΗΜΕΙΩΣΗ:** Εάν η μπαταρία είναι κλειδωμένη στο φορτιστή, πατήστε το κουμπί απελευθέρωσης της μπαταρίας και αφαιρέστε το.



**ΠΡΟΕΙΔΟΠΟΙΗΣΗ:** Όταν η φόρτιση της μπαταρίας εξαντληθεί μετά από συνεχή χρήση ή έκθεση σε άμεσο ηλιακό φως ή θερμότητα, αφήστε το εργαλείο να κρυώσει πριν το επαναφορτίσετε για να επιτύχετε την πλήρη φόρτιση.

#### 4. ΕΝΔΕΙΞΗ ΦΟΡΤΙΣΗΣ

Αυτός ο φορτιστής έχει σχεδιαστεί για να εντοπίζει ορισμένα προβλήματα που μπορεί να προκύψουν με τα πακέτα μπαταριών. Οι ενδεικτικές λυχνίες υποδεικνύουν προβλήματα (δείτε τον παρακάτω πίνακα). Εάν συμβεί αυτό, τοποθετήστε μια νέα μπαταρία για να διαπιστώσετε εάν ο φορτιστής είναι εντάξει. Αν η νέα μπαταρία φορτίζεται σωστά, τότε το αρχικό πακέτο είναι ελαττωματικό και θα πρέπει να επιστραφεί σε κέντρο σέρβις ή κέντρο ανακύκλωσης. Εάν η νέα μπαταρία εμφανίζει το ίδιο πρόβλημα με την αρχική μπαταρία, ζητήστε τον έλεγχο του φορτιστή σε εξουσιοδοτημένο κέντρο σέρβις

Λυχνία	Ανάφλεξη/ Σβήσιμο φλας	Κατάσταση
Κόκκινο Σταθερό 	—————	Φόρτιση
Κόκκινο αναβοσβήνει 	- - - - -	Πρόβλημα
Πράσινο σταθερό 	—————	Ολοκληρωμένη φόρτιση
Πράσινο αναβοσβήνει 	- - - - -	Πολύ ζεστή ή πολύ κρύα μπαταρία

#### 5. ΓΙΑ ΑΦΑΙΡΕΣΗ Η ΕΓΚΑΤΑΣΤΑΣΗ ΤΗΣ ΜΠΑΤΑΡΙΑΣ ΣΤΟ ΕΡΓΑΛΕΙΟ (ΒΛΕΠΕ ΕΙΚΟΝΑ Β1, Β2)

Πιέστε πρώτα σταθερά το κουμπί αποδέσμευσης της μπαταρίας και μετά σύρετε τη μπαταρία έξω από το εργαλείο σας. Σύρετε

## ΓΩΝΙΑΚΟΣ ΜΥΛΟΣ ΜΠΑΤΑΡΙΑΣ

την πλήρως φορτισμένη μπαταρία πάνω στο εργαλείο με αρκετή δύναμη μέχρι να ασφαλίσει στη θέση του.

### ΕΛΕΓΧΟΣ ΤΗΣ ΚΑΤΑΣΤΑΣΗΣ ΡΕΥΜΑΤΟΣ ΤΗΣ ΜΠΑΤΑΡΙΑΣ

Το επίπεδο της μπαταρίας μπορεί να γίνει γνωστό από την ενδεικτική λυχνία μπαταρίας πατώντας το κουμπί δίπλα από τα φώτα.

### ΣΥΝΑΡΜΟΛΟΓΗΣΗ

#### 1. ΕΓΚΑΤΑΣΤΑΣΗ ΚΑΙ ΡΥΘΜΙΣΗ ΒΟΗΘΗΤΙΚΗΣ ΛΑΒΗΣ (ΒΛΕΠΕ ΕΙΚΟΝΑ Γ)

Έχετε την επιλογή δύο θέσεων εργασίας για να παρέχετε τον ασφαλέστερο και πιο άνετο έλεγχο του γωνιακού τροχού σας. Η λαβή μπορεί να βιδωθεί δεξιόστροφα σε οποιαδήποτε οπή στα πλάγια του κιβωτίου ταχυτήτων.

**ΣΗΜΕΙΩΣΗ:** Αυτή η λαβή πρέπει να χρησιμοποιείται ανά πάσα στιγμή για να διατηρείται πλήρης έλεγχος του εργαλείου.

#### 2. ΡΥΘΜΙΣΗ ΦΥΛΑΚΑΣ (ΒΛΕΠΕ ΕΙΚΟΝΑ D1-D3)

 **ΠΡΟΕΙΔΟΠΟΙΗΣΗ!** Πριν από οποιαδήποτε εργασία στο ίδιο μηχάνημα, αφαιρέστε την μπαταρία από το εργαλείο σας.

 **ΠΡΟΕΙΔΟΠΟΙΗΣΗ!** Για εργασίες με δίσκους λείανσης ή κοπής, πρέπει να τοποθετηθεί ο προφυλακτήρας τροχού.

#### -Προστατευτικό τροχού για λείανση

Η κωδικοποιημένη προεξοχή στο προστατευτικό τροχού διασφαλίζει ότι μπορεί να τοποθετηθεί μόνο ένα προστατευτικό που ταιριάζει στον τύπο του μηχανήματος.

Ανοίξτε το μοχλό σύσφιξης. Τοποθετήστε το προστατευτικό τροχού με κωδικοποιημένη προβολή στην κωδικοποιημένη αυλάκωση στον άξονα της κεφαλής του μηχανήματος και περιστρέψτε το στην επιθυμητή θέση (θέση εργασίας).

Για να στερεώσετε το προστατευτικό του τροχού, κλείστε το μοχλό σύσφιξης. Η κλειστή πλευρά του προφυλακτήρα τροχού πρέπει πάντα να δείχνει προς τον χειριστή.

**ΣΗΜΕΙΩΣΗ:** Με ανοιχτό το μοχλό σύσφιξης,

το παξιμάδι ρύθμισης του σφιγκτήρα μπορεί να ρυθμιστεί για να διασφαλιστεί ότι το προστατευτικό σφίγγεται καλά αφού κλείσει οριστικά ο μοχλός σύσφιξης.

#### Προστατευτικό τροχού για κοπή (Βλεπε Εικόνα E1-E3)

 **ΠΡΟΕΙΔΟΠΟΙΗΣΗ!** Για την κοπή μετάλλου, να εργάζεστε πάντα με το προστατευτικό τροχού για κοπή. Το προστατευτικό τροχού για κοπή είναι τοποθετημένο με τον ίδιο τρόπο όπως το προστατευτικό τροχού για λείανση.

Στερεώστε το εξωτερικό προστατευτικό στο προστατευτικό τροχού για λείανση μέχρι να ασφαλίσει. Το προστατευτικό τροχού για λείανση και το εξωτερικό προστατευτικό συναρμολογούνται μαζί

και φτιάξτε ένα προστατευτικό τροχού για κοπή.

**ΣΗΜΕΙΩΣΗ:** Βεβαιωθείτε ότι το κλιπ σε κάθε πλευρά του εξωτερικού προφυλακτήρα είναι ασφαλισμένο στο προστατευτικό τροχού για λείανση.

#### 3. ΚΟΥΜΠΙ ΚΛΕΙΔΩΜΑΤΟΣ (ΒΛΕΠΕ ΕΙΚΟΝΑ F)

Καθαρίστε τον άξονα του τροχού και όλα τα εξαρτήματα που πρόκειται να τοποθετηθούν.

Για τη σύσφιξη και τη χαλάρωση των εργαλείων λείανσης, κλειδώστε τον άξονα του τροχού με το κουμπί ασφάλισης του άξονα.

 **ΠΡΟΕΙΔΟΠΟΙΗΣΗ!** Ενεργοποιήστε το κουμπί ασφάλισης του άξονα μόνο όταν ο άξονας είναι ακινητοποιημένος!

#### 4. ΤΟΠΟΘΕΤΗΣΗ ΤΩΝ ΔΙΣΚΩΝ (ΔΕΝ ΠΑΡΕΧΟΝΤΑΙ)(ΒΛΕΠΕ ΕΙΚΟΝΑ G1-G3)

 **ΠΡΟΕΙΔΟΠΟΙΗΣΗ!** Αφαιρέστε την μπαταρία πριν πραγματοποιήσετε οποιαδήποτε ρύθμιση, σέρβις ή συντήρηση.

Τοποθετήστε την εσωτερική φλάντζα στον άξονα του εργαλείου. Βεβαιωθείτε ότι βρίσκεται στα δύο επίπεδα του άξονα. Τοποθετήστε το δίσκο στον άξονα του εργαλείου και στην εσωτερική φλάντζα. Βεβαιωθείτε ότι βρίσκεται σωστά.

Τοποθετήστε την εξωτερική φλάντζα με σπείρωμα και βεβαιωθείτε ότι είναι στραμμένη προς τη σωστή κατεύθυνση για τον τύπο δίσκου που έχει τοποθετηθεί. Για δίσκους λείανσης, η φλάντζα είναι τοποθετημένη με το ανυψωμένο τμήμα στραμμένο προς το δίσκο. Για την κοπή δίσκων, η φλάντζα είναι τοποθετημένη με το ανυψωμένο τμήμα στραμμένο μακριά από το δίσκο. Πατήστε το κουμπί κλειδώματος του άξονα και περιστρέψτε τον άξονα με το χέρι μέχρι να ασφαλίσει. Κρατώντας πατημένο το κουμπί κλειδώματος, σφίξτε την εξωτερική φλάντζα με το παρεχόμενο κλειδί.

**ΣΗΜΕΙΩΣΗ:** Αφού τοποθετήσετε το εργαλείο λείανσης και πριν το ενεργοποιήσετε, βεβαιωθείτε ότι το εργαλείο λείανσης είναι σωστά τοποθετημένο και ότι μπορεί να περιστραφεί ελεύθερα, βεβαιωθείτε ότι το εργαλείο λείανσης δεν κολλάει στον προστατευτικό προφυλακτήρα ή σε άλλα μέρη.

## 5. ΛΑΒΕΣ ΧΕΡΙΩΝ

Κρατάτε πάντα το γωνιακό τροχό σας σταθερά και με τα δύο χέρια κατά τη λειτουργία.

## 6. ΣΥΡΩΣΤΕ ΔΙΑΚΟΠΤΗ ΕΝΕΡΓΟΠΟΙΗΣΗΣ/ ΑΠΕΝΕΡΓΟΠΟΙΗΣΗΣ (ΒΛΕΠΕ ΕΙΚΟΝΑ Η)

Για να θέσετε σε λειτουργία το ηλεκτρικό εργαλείο, πατήστε πρώτα το πίσω μέρος του διακόπτη on/off και, στη συνέχεια, πιέστε το διακόπτη on/off προς τα εμπρός.

Για να κλειδώσετε το διακόπτη on/off, πατήστε το διακόπτη on/off προς τα κάτω στο μπροστινό μέρος μέχρι να ασφαλίσει.

Για να απενεργοποιήσετε το ηλεκτρικό εργαλείο, πιέστε στιγμιαία το πίσω μέρος του διακόπτη on/off και, στη συνέχεια, αφήστε το.

## 7. ΑΦΑΙΡΕΣΗ ΠΡΟΦΥΛΑΚΤΗΡΑ

Μην αφαιρείτε ποτέ τον προφυλακτήρα σας για άλλες συνθήκες εργασίας. Για να αφαιρέσετε, αφαιρέστε πρώτα τον δίσκο και τις δύο φλάντζες. Στη συνέχεια ανοίξτε το μοχλό σύσφιξης και περιστρέψτε το προστατευτικό για να ευθυγραμμίσετε τις προεξοχές με τις αποκοπές του κιβωτίου ταχυτήτων και, στη συνέχεια, αφαιρέστε το

προστατευτικό. Για να επανατοποθετήσετε το προστατευτικό, επαναλάβετε αυτή τη διαδικασία αντίστροφα. Φυλάξτε όλα τα εξαρτήματα σε ασφαλές μέρος.

## 8. ΠΩΣ ΝΑ ΧΡΗΣΙΜΟΠΟΙΗΣΕΤΕ ΤΟ ΤΡΟΧΟ (ΒΛΕΠΕ ΕΙΚΟΝΑ Ι)

**ΠΡΟΕΙΔΟΠΟΙΗΣΗ! Μην ενεργοποιείτε το τροχό ενώ ο δίσκος είναι σε επαφή με το τεμάχιο εργασίας. Αφήστε το δίσκο να φτάσει σε πλήρη ταχύτητα πριν ξεκινήσετε το τρίψιμο.**

Κρατήστε τον γωνιακό τροχό σας με το ένα χέρι στην κύρια λαβή και το άλλο χέρι σταθερά γύρω από τη βοηθητική λαβή.

Τοποθετείτε πάντα το προστατευτικό έτσι ώστε όσο το δυνατόν μεγαλύτερο μέρος του εκτεθειμένου δίσκου να δείχνει μακριά από εσάς. Να είστε προετοιμασμένοι για μια ροή σπινθήρων όταν ο δίσκος αγγίζει το μέταλλο. Για τον καλύτερο έλεγχο του εργαλείου, την αφαίρεση υλικού και την ελάχιστη υπερφώτωση, κρατήστε μια γωνία μεταξύ του δίσκου και της επιφάνειας του τεμαχίου εργασίας περίπου στις 15ο έως 30ο κατά το τρόχισμα. Χρησιμοποιήστε προσεκτικά όταν εργάζεστε σε γωνίες, καθώς η επαφή με την τέμνουσα επιφάνεια μπορεί να προκαλέσει το άλμα ή τη συστροφή του τροχού. Όταν ολοκληρωθεί η λείανση, αφήστε το τεμάχιο εργασίας να κρυώσει. Μην αγγίζετε την καυτή επιφάνεια.

## 9. ΚΟΠΗ

**ΠΡΟΕΙΔΟΠΟΙΗΣΗ! Για την κοπή μετάλλου, να εργάζεστε πάντα με το προστατευτικό τροχού για κοπή.**

**Κατά την κοπή, μην πιέζετε, μην γέρνετε ή ταλαντεύετε το εργαλείο. Εργαστείτε με μέτρια τροφοδοσία, προσαρμοσμένη στο υλικό που κόβεται.**

Μην μειώνετε την ταχύτητα του τρεξιματος των δίσκων κοπής ασκώντας πλευρική πίεση. Η κατεύθυνση στην οποία γίνεται η κοπή είναι σημαντική. Το εργαλείο πρέπει πάντα να λειτουργεί με ανοδική κίνηση λείανσης. Επομένως, μην μετακινείτε ποτέ το εργαλείο προς την άλλη κατεύθυνση! Διαφορετικά,

## ΓΩΝΙΑΚΟΣ ΜΥΛΟΣ ΜΠΑΤΑΡΙΑΣ

υπάρχει ο κίνδυνος να ωθηθεί ανεξέλεγκτα έξω από την τομή.

### 10. ΥΠΕΡΦΟΡΤΩΣΗ

Η υπερφόρτωση θα προκαλέσει ζημιά στον κινητήρα του γωνιακού τροχού σας. Αυτό μπορεί να συμβεί εάν ο γωνιακός τροχός σας υποβληθεί σε έντονη χρήση παρατεταμένες χρονικές περιόδους. Μην επιχειρήσετε ποτέ να ασκήσετε υπερβολική πίεση στον γωνιακό τροχό σας για να επιταχύνετε την εργασία σας. Οι λιπαντικοί δίσκοι λειτουργούν πιο αποτελεσματικά όταν ασκείται ελαφριά πίεση, αποφεύγοντας έτσι την πτώση της ταχύτητας του γωνιακού τροχού σας.

Εάν ο τροχός σας ζεσταθεί πολύ, θέστε τον χωρίς φορτίο για 2-3 λεπτά μέχρι να κρυώσει στην κανονική θερμοκρασία λειτουργίας.

## ΣΥΜΒΟΥΛΕΣ ΕΡΓΑΣΙΑΣ ΓΙΑ ΤΟ ΤΡΟΧΟ ΣΑΣ

- Ξεκινήστε πάντα χωρίς φορτίο για να επιτύχετε τη μέγιστη ταχύτητα και στη συνέχεια ξεκινήστε να εργάζεστε.
- Μην πιέζετε τον δίσκο να λειτουργεί πιο γρήγορα, η μείωση της ταχύτητας κίνησης του δίσκου σημαίνει μεγαλύτερο χρόνο εργασίας.
- Να εργάζεστε πάντα με γωνία 15-30 μεταξύ του δίσκου και του τεμαχίου εργασίας. Μεγαλύτερες γωνίες θα κόψτε ραβδώσεις στο τεμάχιο εργασίας και επηρεάσετε το φινιρίσμα της επιφάνειας. Μετακινήστε τον γωνιακό τροχό κατά μήκος και εμπρός και πίσω πάνω από το τεμάχιο εργασίας.
- Όταν χρησιμοποιείτε δίσκο κοπής, μην αλλάζετε ποτέ τη γωνία κοπής, διαφορετικά θα σταματήσετε τον δίσκο και το μοτέρ του γωνιακού τροχού ή θα σπάσετε τον δίσκο. Κατά την κοπή, κόβετε μόνο προς την αντίθετη κατεύθυνση από την περιστροφή του δίσκου. Εάν κόψετε στην ίδια κατεύθυνση με την περιστροφή του δίσκου, ο δίσκος μπορεί να σπρώξει τον εαυτό του έξω από την υποδοχή κοπής.
- Όταν κόβετε πολύ σκληρό υλικό, τα καλύτερα αποτελέσματα μπορούν να

- επιτευχθούν με έναν δίσκο διαμαντιού.
- Όταν χρησιμοποιείτε δίσκο με διαμάντια, θα ζεσταθεί πολύ. Εάν συμβεί αυτό, θα δείτε έναν πλήρη δακτύλιο σπινθήρων γύρω από τον περιστρεφόμενο δίσκο. Σταματήστε το κόψιμο και αφήστε το να κρυώσει χωρίς ταχύτητα φορτίου 2-3 λεπτά.
  - Να βεβαιώνετε πάντα ότι το τεμάχιο εργασίας συγκρατείται ή σφίγγεται σταθερά για να αποφευχθεί η μετακίνηση.

## ΣΥΝΤΗΡΗΣΗ

Αφαιρέστε την μπαταρία από το εργαλείο πριν πραγματοποιήσετε οποιαδήποτε ρύθμιση, σέρβις ή συντήρηση. Το ηλεκτρικό σας εργαλείο δεν απαιτεί πρόσθετη λίπανση ή συντήρηση. Δεν υπάρχουν εξαρτήματα επισκευάσιμα από το χρήστη στο ηλεκτρικό σας εργαλείο. Μην χρησιμοποιείτε ποτέ νερό ή χημικά καθαριστικά για τον καθαρισμό το ηλεκτρικό σας εργαλείο. Καθαρίστε με ένα στεγνό πανί. Αποθηκεύετε πάντα το ηλεκτρικό σας εργαλείο σε στεγνό μέρος. Διατηρείτε τις υποδοχές εξαερισμού του κινητήρα καθαρές. Διατηρήστε όλα τα χειριστήρια εργασίας χωρίς σκόνη. Περιστασιακά μπορεί να δείτε σπινθήρες μέσα από τις υποδοχές αερισμού. Αυτό είναι φυσιολογικό και δεν θα βλάψει το ηλεκτρικό σας εργαλείο.

### ΓΙΑ ΕΡΓΑΛΕΙΑ ΜΠΑΤΑΡΙΑΣ

Το εύρος θερμοκρασίας περιβάλλοντος για χρήση και αποθήκευση εργαλείου και μπαταρίας είναι 0°C-45°C.

Το συνιστώμενο εύρος θερμοκρασίας περιβάλλοντος για το σύστημα φόρτισης κατά τη διάρκεια της φόρτισης είναι 0°C-40°C.

## ΠΕΡΙΒΑΛΛΟΝΤΙΚΗ ΠΡΟΣΤΑΣΙΑ

 Τα απόβλητα ηλεκτρικών προϊόντων δεν πρέπει να απορρίπτονται μαζί με τα οικιακά απορρίμματα. Ανακυκλώστε όπου υπάρχουν εγκαταστάσεις. Συμβουλευτείτε τις τοπικές αρχές σχετικά με τις συμβουλές ανακύκλωσης.

**ΣΧΕΤΙΚΑ ΜΕ ΤΗΝ ΕΓΓΥΗΣΗ  
ΠΡΟΣΟΧΗ ! ΣΕ ΠΕΡΙΠΤΩΣΗ  
ΠΟΥ ΠΡΟΚΛΗΘΕΙ ΒΛΑΒΗ ΣΤΗ  
ΣΥΣΚΕΥΗ ΛΟΓΟ ΜΗ ΣΥΜΒΑΤΩΝ,  
ΤΡΟΠΟΠΟΙΗΜΕΝΩΝ Ή ΚΑΚΗΣ  
ΣΥΝΤΗΡΗΣΗΣ ΚΑΙ ΧΡΗΣΗΣ  
ΕΞΑΡΤΗΜΑΤΩΝ/ ΑΝΑΛΩΣΙΜΩΝ/  
ΛΙΠΑΝΤΙΚΩΝ/ΚΑΥΣΙΜΩΝ,  
ΑΚΥΡΩΝΕΤΑΙ ΑΥΤΟΜΑΤΑ Η  
ΕΡΓΟΣΤΑΣΙΑΚΗ ΕΓΓΥΗΣΗ ΤΗΣ  
ΣΥΣΚΕΥΗΣ !**

**ΠΡΟΣΟΧΗ !** Οποιαδήποτε μη ορθή  
χρήση του προϊόντος αυτού,  
παρέμβαση ή τροποποίηση στα  
μέρη του εσωτερικά ή εξωτερικά  
που δεν αναφέρεται στις οδηγίες  
χρήσης συνεπάγεται ακύρωση της  
εργοστασιακής εγγύησης!

**ΠΡΟΣΟΧΗ!** Λόγο ευαισθητων από την  
τάση εξαρτημάτων στα ηλεκτρονικά  
μέρη και στη πλακέτα όπως πυκνωτές,  
ρελλέ κλπ. άλλα, σε περίπτωση  
υπέρτασης από οποιοδήποτε  
παράγοντα και καταστροφής  
αυτών συνεπάγεται η ακύρωση της  
εργοστασιακής εγγύησης!

**Για οποιοδήποτε πρόβλημα ή απορία  
απευθυνθείτε στον προμηθευτή σας !**

**ΓΩΝΙΑΚΟΣ ΜΥΛΟΣ ΜΠΑΤΑΡΙΑΣ**

# ΕΣ Δήλωση συμμόρφωσης



Εμείς :

**HYUNDAI Corporation Holdings Europe**Am Kronberger Hang 2A, 65824, Schwalbach am Taunus  
GermanyΔηλώνουμε ότι το προϊόν που αναφέρεται παρακάτω :  
**Γωνιακός μύλος μπαταρίας****ΜΟΝΤΕΛΟ : AG20X-115 AG20X-125 AG20X-125FT  
ΛΕΙΤΟΥΡΓΙΑ : Περιφερική και πλευρική λείανση**πληροί τις απαιτήσεις των οδηγιών του Συμβουλίου :  
**2006/42/EC, 2014/30/EU, 2014/35/EU  
2011/65/EU & (EU)2015/863  
(EU) 2023/1542**

Τα πρότυπα συμμορφώνονται με την :

**EN 62841-1, EN IEC 62841-2-3,  
EN IEC 55014-1, EN IEC 55014-2,  
EN 62133-2, EN IEC 63000  
EN 60335-1, EN 60335-2-29, EN 62233,  
EN IEC 61000-3-2, EN 61000-3-3**

Το πρόσωπο που είναι εξουσιοδοτημένο για τη σύνταξη του τεχνικού φακέλου,

**Όνομα : Hyundai Kim****Διεύθυνση : HYUNDAI Corporation Holdings Europe  
65824 Schwalbach am Taunus, Germany**

Γενικός διευθυντής

Jaiwon Hur

Διευθυντής έργου

Sungwoo Hong

Ημερομηνία :  
2024.09.25



## HƯỚNG DẪN AN TOÀN SẴN PHẠM CẢNH BÁO CHUNG VỀ AN TOÀN DỤNG CỤ ĐIỆN CẢNH BÁO CHUNG VỀ AN TOÀN DỤNG CỤ ĐIỆN



**CẢNH BÁO!** Đọc tất cả các cảnh báo, hướng dẫn, hình ảnh minh họa và

thông số kỹ thuật được cung cấp kèm theo dụng cụ điện này. Việc không tuân theo tất cả các hướng dẫn được liệt kê dưới đây có thể dẫn đến điện giật, hỏa hoạn và/hoặc thương tích nghiêm trọng.

Lưu tất cả các cảnh báo và hướng dẫn để tham khảo trong tương lai.

Thuật ngữ "dụng cụ điện" trong các cảnh báo đề cập đến dụng cụ điện chạy bằng nguồn điện (có dây) hoặc dụng cụ điện chạy bằng pin (không dây).

### 1. AN TOÀN KHU VỰC LÀM VIỆC

- Giữ khu vực làm việc sạch sẽ và đủ ánh sáng. Những khu vực bừa bộn hoặc tối tăm dễ gây tai nạn.
- Không vận hành dụng cụ điện trong môi trường dễ cháy nổ, chẳng hạn như nơi có chất lỏng, khí hoặc bụi dễ cháy. Dụng cụ điện tạo ra tia lửa điện có thể đốt cháy bụi hoặc khói.
- Giữ trẻ em và những người xung quanh tránh xa khi vận hành dụng cụ điện. Sự xao lãng có thể khiến bạn mất kiểm soát.

### 2. AN TOÀN ĐIỆN

- Phích cắm của dụng cụ điện phải khớp với ổ cắm. Không bao giờ sửa đổi phích cắm theo bất kỳ cách nào. Không sử dụng bất kỳ phích cắm chuyển đổi nào với dụng cụ điện được nối đất (nối đất). Phích cắm nguyên bản và ổ cắm phù hợp sẽ giảm nguy cơ bị điện giật.
- Tránh tiếp xúc cơ thể với dây hoặc các bề mặt được nối đất, chẳng hạn như đường ống, bộ tản nhiệt, bếp nấu và tủ lạnh. Nguy cơ bị điện giật sẽ tăng lên nếu cơ thể bạn được nối đất hoặc tiếp đất.
- Không để dụng cụ điện tiếp xúc với mưa hoặc điều kiện ẩm ướt. Nước lọt vào dụng cụ điện sẽ làm tăng nguy cơ bị điện giật.
- Không được sử dụng dây điện để mang, kéo hoặc rút phích cắm dụng cụ điện. Giữ dây xa nguồn nhiệt, dầu máy, vật sắc nhọn sắc hoặc các bộ phận chuyển động. Dây bị hư hỏng hoặc vướng víu làm tăng nguy cơ bị điện giật.

- Khi vận hành dụng cụ điện ngoài trời, hãy sử dụng dây điện nối dài phù hợp để sử dụng ngoài trời. Sử dụng dây phù hợp để sử dụng ngoài trời sẽ giảm nguy cơ bị điện giật.
- Nếu bất buộc phải vận hành dụng cụ điện ở nơi ẩm ướt, hãy sử dụng nguồn điện được bảo vệ bằng thiết bị chống dòng rò (RCD). Sử dụng RCD giúp giảm nguy cơ bị điện giật.

### 3. AN TOÀN CÁ NHÂN

- Hãy cảnh giác, quan sát và phán đoán những gì bạn đang làm khi vận hành dụng cụ điện. Không sử dụng dụng cụ điện khi bạn đang mệt mỏi hoặc đang chịu ảnh hưởng của ma túy, rượu hoặc dược phẩm. Một khoảnh khắc mất tập trung trong khi vận hành dụng cụ điện có thể dẫn đến thương tích cá nhân nghiêm trọng.
- Sử dụng thiết bị bảo hộ cá nhân. Luôn đeo kính bảo vệ mắt. Thiết bị bảo hộ như mũ nạ chống bụi, giày an toàn chống trượt, mũ cứng hoặc thiết bị bảo vệ thính giác được sử dụng trong điều kiện thích hợp sẽ giảm thương tích cá nhân.
- Phòng ngừa việc vô tình khởi động máy. Đảm bảo công tắc ở vị trí tắt trước khi kết nối với nguồn điện và/hoặc bộ pin, khi nhấn hoặc mang dụng cụ. Mang các dụng cụ điện với ngón tay của bạn trên công tắc hoặc cung cấp năng lượng cho các dụng cụ điện có công tắc đang ở trạng thái ON sẽ gây ra tai nạn.
- Tháo mọi khóa điều chỉnh hoặc cờ lê trước khi bắt dụng cụ điện. Cờ lê hoặc chìa khóa còn gắn vào bộ phận quay của dụng cụ điện có thể gây thương tích cá nhân.
- Hãy giữ thăng bằng. Giữ chỗ đứng thích hợp và lúc nào cũng cân bằng. Điều này cho phép kiểm soát dụng cụ điện tốt hơn trong những tình huống không mong muốn.
- Ăn mặc đúng cách. Không mặc quần áo rộng thùng thình hoặc đeo đồ trang sức. Giữ tóc và quần áo của bạn tránh xa các bộ phận chuyển động. Quần áo rộng, đồ trang sức hoặc tóc dài có thể bị vướng vào các bộ phận chuyển động.
- Nếu cần thiết bị được cung cấp để gắn các bộ phận hút và thu gom bụi, hãy đảm bảo các thiết bị này được gắn và sử dụng đúng cách. Sử dụng bộ phận thu gom bụi sẽ giảm bớt các nguy hiểm liên quan đến bụi.
- Đừng để sự quen thuộc có được từ việc thường xuyên việc sử dụng các dụng cụ cho phép bạn trở nên tự mãn và bỏ qua các nguyên tắc an toàn của dụng cụ. Một hành động bất cẩn có thể gây thương tích nghiêm trọng trong vòng chưa đầy một giây.

## MÁY MÀI GÓC DÙNG PIN

### 4. SỬ DỤNG VÀ BẢO QUẢN DỤNG CỤ ĐIỆN

- a) Không sử dụng quá tải dụng cụ điện. Hãy chọn đúng dụng cụ để sử dụng cho ứng dụng của bạn. Dụng cụ điện phù hợp sẽ thực hiện công việc tốt hơn và an toàn hơn theo đúng công năng được thiết kế.
- b) Không sử dụng dụng cụ điện nếu công tắc không bật và tắt được. Bất kỳ dụng cụ điện nào không thể điều khiển được bằng công tắc đều nguy hiểm và phải được sửa chữa.
- c) Ngắt kết nối phích cắm khỏi nguồn điện nguồn và/hoặc tháo bộ pin (nếu có thể tháo rời) khỏi dụng cụ điện trước khi thực hiện bất kỳ điều chỉnh, thay đổi nào, hoặc cất giữ dụng cụ điện. Những hành động phòng ngừa này làm giảm nguy cơ vô tình khởi động dụng cụ điện.
- d) Cất giữ các dụng cụ điện không sử dụng ngoài tầm với của trẻ em và không cho phép những người không quen với dụng cụ điện hoặc những hướng dẫn này vận hành dụng cụ điện. Dụng cụ điện rất nguy hiểm khi nằm trong tay người sử dụng chưa qua đào tạo.
- e) Bảo trì các dụng cụ điện và phụ kiện. Kiểm tra xem các bộ phận chuyên động có bị lệch hoặc bị kẹt, các bộ phận có bị gãy hay không và bất kỳ tình trạng nào khác có thể ảnh hưởng đến hoạt động của dụng cụ điện. Nếu bị hư hỏng, hãy sửa chữa dụng cụ điện trước khi sử dụng. Nhiều vụ tai nạn xảy ra do dụng cụ điện được bảo trì kém.
- f) Giữ dụng cụ cất luôn sắc bén và sạch sẽ. Các dụng cụ cắt được bảo trì đúng cách với các cạnh cắt sắc bén sẽ ít bị kẹt hơn và dễ kiểm soát hơn.
- g) Sử dụng dụng cụ điện, phụ kiện và mũ khoan, v.v. theo các hướng dẫn này, có tính đến các điều kiện làm việc và công việc sẽ được thực hiện. Việc sử dụng dụng cụ điện cho những hoạt động khác với dự định có thể dẫn đến tình huống nguy hiểm.
- h) Giữ tay cầm và bề mặt cầm nắm khô ráo, sạch sẽ và không dính dầu mỡ. Tay cầm và bề mặt cầm trơn trượt không cho phép xử lý và điều khiển dụng cụ một cách an toàn trong các tình huống bất ngờ.

### 5. SỬ DỤNG VÀ BẢO QUẢN DỤNG CỤ DÙNG PIN

- a) Chỉ sạc lại bằng bộ sạc do nhà sản xuất chỉ định. Bộ sạc phù hợp với một loại pin này có thể gây nguy cơ cháy nổ khi sử dụng với một loại pin khác.
- b) Chỉ sử dụng dụng cụ điện với bộ pin được

chỉ định cụ thể. Việc sử dụng bất kỳ bộ pin nào khác có thể gây ra nguy cơ chấn thương và hỏa hoạn.

- c) Khi không sử dụng bộ pin, hãy để pin cách xa các vật kim loại mà có thể tạo kết nối từ cực này sang cực khác như kẹp giấy, đồng xu, chìa khóa, đinh, ốc vít hoặc các vật kim loại nhỏ khác. Việc chạm mạch các cực của pin với nhau có thể gây bỏng hoặc cháy.
- d) Trong điều kiện khắc nghiệt, chất lỏng có thể bắn ra khỏi pin; tránh tiếp xúc. Nếu vô tình xảy ra tiếp xúc, hãy xả bằng nước. Nếu chất lỏng tiếp xúc với mắt, hãy tìm kiếm sự trợ giúp y tế. Chất lỏng bắn ra từ pin có thể gây kích ứng hoặc bỏng.
- e) Không sử dụng bộ pin hoặc dụng cụ bị hư hỏng hoặc bị sửa đổi. Pin bị hư hỏng hoặc bị sửa đổi có thể có biểu hiện hoạt động không thể đoán trước dẫn đến cháy, nổ hoặc có nguy cơ gây thương tích.
- f) Không để bộ pin hoặc dụng cụ tiếp xúc với lửa hoặc nhiệt độ quá cao. Tiếp xúc với lửa hoặc nhiệt độ trên 130°C có thể gây nổ.
- g) Thực hiện theo tất cả các hướng dẫn sạc, không sạc bộ pin hoặc dụng cụ ngoài phạm vi nhiệt độ được chỉ định trong hướng dẫn. Sạc không đúng cách hoặc sạc ở nhiệt độ ngoài phạm vi quy định có thể làm hỏng pin và tăng nguy cơ cháy nổ.

### 6. DỊCH VỤ

- a) Hãy để người sửa chữa có trình độ chuyên môn bảo trì dụng cụ điện của bạn và chỉ sử dụng các phụ tùng giống hệt nhau để thay thế. Điều này sẽ đảm bảo rằng sự an toàn của dụng cụ điện được duy trì.
- b) Không được sửa chữa bộ pin bị hỏng. Việc sửa chữa bộ pin chỉ được thực hiện bởi nhà sản xuất hoặc nhà cung cấp dịch vụ được ủy quyền.

## HƯỚNG DẪN AN TOÀN CHO TẤT CẢ HOẠT ĐỘNG

CÁC CẢNH BÁO AN TOÀN THƯỜNG GẶP ĐỐI VỚI CÁC HOẠT ĐỘNG MÀI HOẶC CẮT

- a) Dụng cụ điện này được thiết kế để hoạt động như một máy mài hoặc dụng cụ cắt. Đọc tất cả các cảnh báo, hướng dẫn, hình minh họa và thông số kỹ thuật an toàn được cung cấp kèm theo dụng cụ điện này. Việc không tuân theo các hướng dẫn được liệt kê dưới đây có thể dẫn đến điện giật, hỏa hoạn và/hoặc thương tích nghiêm trọng.
- b) Không nên thực hiện các thao tác như chà

- nhám, chải sắt, đánh bóng bằng dụng cụ điện này. *Sử dụng dụng cụ điện cho những ứng dụng ngoài thiết kế có thể gây nguy hiểm và gây thương tích cá nhân.*
- c) **Không chuyên đổi dụng cụ điện này sang hoạt động theo cách không được nhà sản xuất dụng cụ thiết kế và chỉ định cụ thể.** *Việc chuyên đổi như vậy có thể dẫn đến mất kiểm soát và gây thương tích cá nhân nghiêm trọng.*
- d) **Tốc độ định mức của phụ kiện phải ở mức ít nhất bằng tốc độ tối đa được đánh dấu trên dụng cụ điện.** *Các phụ kiện chạy nhanh hơn tốc độ định mức của chúng có thể bị vỡ và văng ra ngoài.*
- e) **Đường kính ngoài và độ dày của phụ kiện phải nằm trong giới hạn công suất của dụng cụ điện.** *Các phụ kiện có kích thước không chính xác không thể được bảo vệ hoặc kiểm soát đầy đủ.*
- f) **Việc lắp ren của phụ kiện phải phù hợp với ren trục máy mài.** *Đối với các phụ kiện được lắp bằng mặt bích, lỗ đầu trục của phụ kiện phải vừa với đường kính định vị của mặt bích. Các phụ kiện không phù hợp với phần cứng lắp đặt của dụng cụ điện sẽ bị mất cân bằng, rung lắc quá mức và có thể gây mất kiểm soát.*
- g) **Kích thước của giá đỡ phụ kiện phải phù hợp với kích thước của phần cứng lắp đặt của dụng cụ điện.** *Các phụ kiện không phù hợp với phần cứng lắp đặt của dụng cụ điện sẽ bị mất cân bằng, rung lắc quá mức và có thể gây mất kiểm soát.*
- h) **Không sử dụng phụ kiện bị hư hỏng.** *Trước mỗi lần sử dụng, hãy kiểm tra phụ kiện như đá mài để phát hiện phoi và vết nứt, tằm lót phía sau xem có vết nứt, vết rách hoặc mòn quá mức, bàn chải dây xem dây có bị lỏng hoặc nứt không. Nếu dụng cụ điện hoặc phụ kiện bị rơi, hãy kiểm tra xem có bị hư hỏng hay không hoặc lắp phụ kiện còn nguyên vào. Sau khi kiểm tra và lắp đặt phụ kiện, hãy đặt bạn và những người xung quanh cách xa mặt phẳng của phụ kiện quay và chạy dụng cụ điện ở tốc độ không tải tối đa trong một phút. Các phụ kiện bị hư hỏng thường sẽ bị vỡ trong thời gian thử nghiệm này.*
- i) **Mang thiết bị bảo hộ cá nhân.** *Tùy thuộc vào ứng dụng, sử dụng tấm che mặt hoặc kính bảo hộ. Khi thích hợp, hãy đeo mặt nạ chống bụi, thiết bị bảo vệ thính giác, găng tay và tạp dề nhà xưởng có khả năng ngăn chặn các mảnh mài mòn hoặc mảnh phoi nhỏ. Thiết bị bảo vệ mắt phải có khả năng*
- ngăn chặn các mảnh vụn bay do các hoạt động khác nhau tạo ra. Mặt nạ chống bụi hoặc mặt nạ phòng độc phải có khả năng lọc các hạt do hoạt động của bạn tạo ra. Tiếp xúc kéo dài với tiếng ồn cường độ cao có thể gây mất thính lực.*
- j) **Giữ người ngoài cách xa khu vực làm việc một khoảng cách an toàn.** *Bất cứ ai vào khu vực làm việc đều phải đeo thiết bị bảo hộ cá nhân. Các mảnh phoi hoặc phụ kiện bị hỏng có thể bay đi và gây thương tích ngoài phạm vi hoạt động ngay lập tức.*
- k) **Chỉ cầm dụng cụ điện ở các bề mặt nắm cách điện khi thực hiện thao tác trong đó phụ kiện cắt có thể tiếp xúc với hệ thống dây điện ẩn hoặc dây của chính nó.** *Phụ kiện cắt tiếp xúc với dây "có điện" có thể làm cho các bộ phận kim loại hở ra của dụng cụ điện "có điện" và có thể khiến người vận hành bị điện giật.*
- l) **Không bao giờ đặt dụng cụ điện xuống cho đến khi phụ kiện dừng hẳn.** *Phụ kiện quay có thể bám vào bề mặt và kéo dụng cụ điện ra khỏi tầm kiểm soát của bạn.*
- m) **Không chạy dụng cụ điện khi mang nó bên mình.** *Việc vô tình tiếp xúc với phụ kiện đang quay có thể làm vướng quần áo, kéo phụ kiện vào cơ thể bạn.*
- n) **Không xuyên làm sạch lỗ thông hơi của dụng cụ điện.** *Quạt của động cơ sẽ hút bụi vào bên trong vỏ và tích tụ quá nhiều bột kim loại có thể gây nguy hiểm về điện.*
- o) **Không vận hành dụng cụ điện gần vật liệu dễ cháy.** *Tia lửa có thể đốt cháy những vật liệu này.*
- p) **Không sử dụng các phụ kiện yêu cầu chất làm mát bằng chất lỏng.** *Sử dụng nước hoặc chất lỏng làm mát khác có thể dẫn đến điện giật hoặc điện giật.*
- q) **Tay của bạn phải giữ chặt tay cầm khi làm việc.** *Luôn sử dụng tay cầm phụ được cung cấp kèm theo dụng cụ. Mất kiểm soát có thể gây ra hậu quả cá nhân chấn thương.*

## HƯỚNG DẪN AN TOÀN BỔ SUNG CHO TẤT CẢ CÁC HOẠT ĐỘNG

### LỰC GIẬT NGƯỢC VÀ CÁC CẢNH BÁO LIÊN QUAN

Lực giật ngược là phản ứng đột ngột khi đĩa (đĩa cắt hoặc đĩa mài) quay, đệm lót, bàn chải hoặc bất kỳ phụ kiện nào khác bị kẹt hoặc kẹt. Việc kẹt hoặc vướng làm cho phụ kiện quay

## MÁY MÀI GÓC DỪNG PIN

bị dừng nhanh chóng, từ đó làm cho dụng cụ điện không được điều khiển bị buộc theo hướng ngược lại với hướng quay của phụ kiện tại điểm liên kết. Ví dụ, nếu một đĩa mài mòn bị phôi gia công vướng hoặc kẹt chặt , cạnh của đĩa đang đi vào điểm kẹt có thể ăn sâu vào bề mặt vật liệu khiến đĩa leo ra ngoài hoặc văng ra ngoài. Đĩa có thể nhảy về phía trước hoặc ra xa người điều khiển, tùy thuộc vào hướng chuyển động của đĩa tại điểm bị kẹt. Đĩa bị mài mòn cũng có thể bị gãy trong những điều kiện này. Lực giạt ngược là kết quả của việc sử dụng sai dụng cụ điện và/hoặc các quy trình hoặc điều kiện vận hành không đúng và có thể tránh được bằng cách thực hiện các biện pháp phòng ngừa thích hợp như dưới đây.

- Giữ chắc dụng cụ điện và đặt cơ thể cũng như cánh tay của bạn sao cho bạn có thể chống lại lực giạt ngược. Luôn sử dụng tay cầm phụ, nếu được cung cấp, để kiểm soát tối đa lực giạt ngược hoặc phản lực mô-men xoắn trong quá trình khởi động.** *Người vận hành có thể kiểm soát phản ứng mô-men xoắn hoặc lực giạt ngược nếu thực hiện các biện pháp phòng ngừa thích hợp.*
- Không bao giờ đặt tay gần phụ kiện quay.** *Phụ kiện có thể bật ngược lên tay bạn.*
- Không đặt cơ thể bạn ở khu vực mà dụng cụ điện sẽ di chuyển nếu xảy ra hiện tượng giạt ngược.** *Lực giạt ngược sẽ đẩy dụng cụ theo hướng ngược lại với chuyển động của đĩa tại điểm bị kẹt.*
- Đặc biệt cẩn thận khi làm việc ở các góc, cạnh sắc, v.v. Tránh để phụ kiện này va vướng víu.** *Các góc, cạnh sắc hoặc lên lên có xu hướng làm vướng vào phụ kiện đang quay và gây mất kiểm soát hoặc giạt ngược.*
- Không gắn lưỡi cưa khắc gỗ dạng xích, bánh xe kim cương phân đoạn có khe hở chu vi lớn hơn 10 mm hoặc lưỡi cưa có răng.** *Những lưỡi dao như vậy thường xuyên gây ra hiện tượng giạt ngược và mất kiểm soát.*

- phản lực mô-men xoắn trong quá trình khởi động.** *Người vận hành có thể kiểm soát phản ứng mô-men xoắn hoặc lực giạt ngược nếu thực hiện các biện pháp phòng ngừa thích hợp.*
- Bề mặt mài của đĩa lõm tâm phải được lắp bên dưới mặt phẳng của mép bảo vệ.** *Đĩa được lắp không đúng cách nhỏ ra qua mặt phẳng của mép bảo vệ sẽ không thể được bảo vệ đầy đủ.*
  - Tám chắn phải được gắn chắc chắn vào dụng cụ điện và được bố trí ở vị trí an toàn tối đa, do đó đĩa tiếp xúc với người vận hành ít nhất.** *Tám chắn giúp bảo vệ người vận hành khỏi các mảnh đĩa bị vỡ, vô tình tiếp xúc với đĩa và tia lửa điện có thể đốt cháy quần áo.*
  - Đĩa chỉ được sử dụng cho các ứng dụng được khuyến nghị.** *Ví dụ: không mài bằng cạnh của đĩa. Đĩa mài được thiết kế để mài ngoại vi, lực bên tác dụng lên các đĩa này có thể khiến chúng bị vỡ.*
  - Luôn sử dụng đĩa có mặt bích không bị hư hỏng, có kích thước và hình dạng chính xác cho đĩa bạn đã chọn.** *Mặt bích đĩa phù hợp sẽ được giữ chặt do đó làm giảm khả năng vỡ đĩa. Mặt bích dành cho đĩa cắt có thể khác với mặt bích của đĩa mài.*
  - Không sử dụng đĩa bị mòn của các dụng cụ điện lớn hơn.** *Đĩa dành cho dụng cụ điện lớn hơn không phù hợp với tốc độ cao hơn của dụng cụ điện nhỏ hơn và có thể bị nổ.*
  - Khi sử dụng bánh xe có hai mục đích, luôn sử dụng bộ phận bảo vệ phù hợp cho ứng dụng đang được thực hiện.** *Việc không sử dụng tấm bảo vệ đúng cách có thể không mang lại mức độ bảo vệ như mong muốn, điều này có thể dẫn đến thương tích nghiêm trọng.*
  - Cảnh báo! Việc mài các tấm kim loại mỏng hoặc các cấu trúc dễ rung khác với bề mặt lớn có thể tạo ra tổng lượng tiếng ồn cao hơn nhiều (lên tới 15 dB) so với giá trị phát ra tiếng ồn đã công bố.** *Các chi tiết gia công như vậy phải được ngăn chặn tối đa việc phát ra âm thanh bằng các biện pháp thích hợp như sử dụng tấm giảm chấn mềm, năng. Việc tăng cường phát ra tiếng ồn cũng cần được xem xét để đánh giá rủi ro khi tiếp xúc với tiếng ồn và lựa chọn phương tiện bảo vệ thính giác phù hợp.*

## HƯỚNG DẪN AN TOÀN BỔ SUNG CHO HOẠT ĐỘNG MÀI VÀ CẮT

CẢNH BÁO AN TOÀN CỤ THỂ CHO CÁC HOẠT ĐỘNG MÀI VÀ CẮT:

- Giữ chắc dụng cụ điện bằng cả hai tay và định vị cơ thể cũng như cánh tay của bạn để bạn có thể chống lại lực giạt ngược. Luôn sử dụng tay cầm phụ, nếu được cung cấp, để kiểm soát tối đa lực giạt ngược hoặc**

## HƯỚNG DẪN AN TOÀN BỔ SUNG ĐỐI VỚI HOẠT ĐỘNG CẮT

- Không “làm kẹt” đĩa hoặc dùng lực quá**

- mạnh. Không cố gắng tạo chiều sâu cắt quá mức.** Việc ép đĩa quá căng sẽ làm tăng tải trọng và dễ bị xoắn hoặc bó vào đĩa khi cắt và có khả năng bị giật ngược hoặc gãy đĩa.
- b) **Không đặt cơ thể của bạn thẳng hàng và phía sau đĩa đang quay.** Khi đĩa, tại thời điểm vận hành, đang di chuyển ra xa cơ thể bạn, lực giật ngược có thể xảy ra có thể đẩy đĩa quay và dụng cụ điện trực tiếp về phía bạn.
- c) **Khi bánh xe bị kẹt hoặc khi làm gián đoạn quá trình cắt vì bất kỳ lý do gì, hãy tắt dụng cụ điện và giữ dụng cụ ở trạng thái bất động cho đến khi bánh xe dừng hẳn.** Không bao giờ cố gắng tháo đĩa cắt ra khỏi vết cắt khi đĩa đang chuyển động, nếu không có thể xảy ra hiện tượng giật ngược. Điều tra và thực hiện hành động khắc phục để loại bỏ nguyên nhân gây kẹt bánh xe.
- d) **Không khởi động lại thao tác cắt trên phiê. Đĩa đạt tốc độ tối đa và cần thận vào lại vết cắt.** Đĩa có thể bị kẹt, dịch chuyển hoặc giật ngược lại nếu dụng cụ điện được khởi động lại trong phiê gia công.
- e) **Đỡ các tấm phiê lớn hoặc bất kỳ phiê gia công quá khổ để giảm thiểu nguy cơ bị kẹt đĩa và lực giật ngược.** Các phiê lớn có xu hướng bị chùng xuống dưới do trọng lượng của chính chúng. Đặt các tấm đỡ dưới phiê gần đường cắt và gần kẹp phiê ở hai bên đĩa cắt.
- f) **Hãy hết sức thận trọng khi thực hiện "cắt hốc" vào các bức tường hiện có hoặc các khu vực khuất khác.** Bánh xe nhỏ ra có thể cắt ống dẫn khí hoặc ống nước, dây điện hoặc các đồ vật mà có thể gây lực giật ngược.
- g) **Không cố cắt cong.** Việc ép bánh xe quá căng sẽ làm tăng tải trọng và khiến bánh xe dễ bị xoắn hoặc bó vào vết cắt và có khả năng bị giật ngược hoặc gãy bánh xe, có thể dẫn đến thương tích nghiêm trọng.
- các cực của pin với nhau có thể gây bỏng hoặc cháy.
- c) **Không để bộ pin tiếp xúc với nhiệt hoặc ngọn lửa.** Tránh bảo quản dưới ánh nắng trực tiếp.
- d) **Không để bộ pin bị tác động cơ học.**
- e) **Trong trường hợp pin bị rò rỉ, không để chất lỏng tiếp xúc với da hoặc mắt.** Nếu đã tiếp xúc, hãy rửa vùng bị ảnh hưởng bằng nhiều nước và tìm tư vấn y tế.
- f) **Giữ bộ pin sạch sẽ và khô ráo.**
- g) **Lau các cực của bộ pin bằng vải khô sạch nếu chúng bị bẩn.**
- h) **Bộ pin cần phải được sạc trước khi sử dụng.** Luôn tham khảo hướng dẫn này và sử dụng quy trình sạc đúng.
- i) **Không sạc pin khi không sử dụng.**
- j) **Sau thời gian bảo quản kéo dài, có thể cần phải sạc và xả pin nhiều lần để đạt được hiệu suất tối đa.**
- k) **Chỉ sạc lại bằng bộ sạc do nhà sản xuất chỉ định.** Không sử dụng bất kỳ bộ sạc nào khác ngoài bộ sạc được cung cấp riêng cho thiết bị.
- l) **Không sử dụng bất kỳ bộ pin nào không được thiết kế để sử dụng với thiết bị.**
- m) **Giữ bộ pin xa tầm tay trẻ em.**
- n) **Giữ lại tài liệu sản phẩm gốc để tham khảo trong tương lai.**
- o) **Tháo pin ra khỏi thiết bị khi không sử dụng.**
- p) **Vứt bỏ đúng cách .**
- q) **Không trộn lẫn các tế bào có sản xuất, công suất, kích thước hoặc loại khác nhau trong một thiết bị.**
- r) **Giữ pin tránh xa lò vi sóng và áp suất cao.**
- s) **Cảnh báo! Không sử dụng pin không sạc.**

## CẢNH BÁO AN TOÀN CHO BỘ PIN

- a) **Không tháo rời, mở hoặc cắt nhỏ các tế bào pin hoặc bộ pin.**
- b) **Không làm đoản mạch bộ pin.** Không cắt giữ các bộ pin một cách bừa bãi trong hộp hoặc ngăn kéo vì chúng có thể làm chập mạch lẫn nhau hoặc bị đoản mạch bởi các vật liệu dẫn điện. Khi không sử dụng bộ pin, hãy để pin cách xa các vật kim loại khác, như kẹp giấy, đồng xu, chìa khóa, đinh, ốc vít hoặc các vật kim loại nhỏ khác, mà có thể tạo kết nối từ cực này sang cực khác. Việc chập mạch



**CẢNH BÁO!** Đọc tất cả các cảnh báo an toàn và tất cả các hướng dẫn. Không tuân theo tất cả hướng dẫn được liệt kê dưới đây có thể dẫn đến điện giật, hỏa hoạn và/hoặc thương tích nghiêm trọng.

**Lưu tất cả các cảnh báo và hướng dẫn để tham khảo trong tương lai.**

Thiết bị này có thể được sử dụng bởi trẻ em từ 8 tuổi trở lên và những người bị suy giảm năng lực về thể chất, giác quan hoặc tâm thần hoặc thiếu kinh nghiệm và kiến thức nếu họ được giám sát hoặc hướng dẫn sử dụng thiết bị một cách an toàn và hiểu rõ các mối nguy hiểm. Có

## MÁY MÀI GÓC DÙNG PIN

liên quan. Trẻ em không được chơi với thiết bị. Trẻ em không được phép vệ sinh và bảo trì người dùng nếu không có sự giám sát. Nếu dây nguồn bị hỏng, nó phải được thay thế bởi nhà sản xuất, đại lý dịch vụ hoặc những người có trình độ tương tự để tránh nguy hiểm.

1. Trước khi sạc, hãy đọc hướng dẫn.
2. Không sạc pin bị rò rỉ.
3. Không sử dụng bộ sạc cho các công việc khác ngoài mục đích thiết kế của chúng.
4. Trước khi sạc, hãy đảm bảo bộ sạc của bạn có phù hợp với nguồn điện AC hay không.
5. Chỉ sử dụng trong nhà và không tiếp xúc với mưa.
6. Thiết bị sạc phải được bảo vệ khỏi độ ẩm.
7. Không sử dụng thiết bị sạc ngoài trời.
8. Không làm chập mạch các điểm tiếp xúc của pin hoặc bộ sạc.
9. Chú ý cực "+/-" khi sạc.
10. Không mở thiết bị và để xa tầm tay trẻ em.
11. Không sạc pin của các nhà sản xuất khác hoặc các mẫu không phù hợp.
12. Đảm bảo rằng kết nối giữa bộ sạc pin và pin được đặt đúng vị trí và không bị vật lạ cản trở.
13. Giữ các khe cắm của bộ sạc pin không có vật lạ và bảo vệ khỏi bụi bẩn và độ ẩm. Bảo quản ở nơi khô ráo và không có sương giá.
14. Khi sạc pin, hãy đảm bảo bộ sạc pin được đặt ở khu vực thông thoáng và cách xa các vật liệu dễ cháy. Pin có thể bị nóng trong quá trình sạc. Không sạc quá mức bất kỳ pin nào. Đảm bảo rằng pin và bộ sạc được giám sát trong quá trình sạc.
15. Không sạc lại pin không sạc được vì chúng có thể quá nóng và hỏng.
16. Có thể đạt được tuổi thọ dài hơn và hiệu suất tốt hơn nếu bộ pin được sạc khi nhiệt độ không khí nằm trong khoảng từ 18 °C đến 24 °C. Không sạc bộ pin ở nhiệt độ không khí dưới 0 °C hoặc trên 40 °C. Đây là quan trọng vì nó có thể ngăn ngừa hư hỏng nghiêm trọng cho bộ pin.
17. Chỉ sạc pin cùng loại do nhà sản xuất cung cấp và các loại pin được nhà sản xuất khuyến nghị.



Mang kính bảo vệ mắt



Đeo mặt nạ chống bụi



Luôn thao tác bằng hai tay



Không sử dụng bộ phận bảo vệ cho các hoạt động cắt



Các sản phẩm điện phế thải không được thải bỏ cùng với rác thải sinh hoạt. Hãy tái chế ở nơi có cơ sở vật chất. Hãy kiểm tra với chính quyền địa phương hoặc nhà bán lẻ để được tư vấn về tái chế.



Chỉ sử dụng trong nhà



Đọc hướng dẫn vận hành



Cực dương



Cực âm



Cầu chì



Cách nhiệt kép



Pin có thể đi vào chu trình nước nếu xử lý không đúng cách, điều này có thể gây nguy hiểm cho hệ sinh thái. Không vứt bỏ pin thải như rác thải đô thị chưa được phân loại.



Không được đốt

## BIỂU TƯỢNG



Để giảm nguy cơ chấn thương, người dùng phải đọc hướng dẫn sử dụng



Cảnh báo



Đeo bảo vệ tai



Pin Li-Ion Sản phẩm này đã được đánh dấu bằng biểu tượng liên quan đến "thu gom riêng" cho tất cả các bộ pin và bộ pin. Sau đó nó sẽ được tái chế hoặc tháo dỡ để giảm tác động đến môi trường. Bộ pin có thể gây nguy hiểm cho môi trường và sức khỏe con người vì chúng chứa các chất độc hại.

## DANH SÁCH THÀNH PHẦN

1. TAY CẦM PHỤ
2. NÚT KHÓA TRỤC
3. KHE THOÁNG KHÍ
4. CÔNG TẮC BẬT/TẮT
5. TAY CẦM CHÍNH
6. NÚT THÁO BỘ PIN*
7. ĐÈN BÁO DUNG LƯỢNG PIN*
8. BỘ PIN*
9. CHỤP BẢO VỆ THAY ĐỔI NHANH
10. ĐĨA*
11. ĐÒN BẤY KẸP
12. CHÌA VẠN ĐAI ỐC
13. BẢO VỆ NGOÀI

\* Không phải tất cả các phụ kiện được minh họa hoặc mô tả đều được bao gồm trong gói giao hàng tiêu chuẩn.

## THÔNG SỐ KỸ THUẬT





Loại AG20X-115 AG20X-125 AG20X-125FT (20X-115/20X-125-ký hiệu máy, đại diện cho máy mài góc)

	AG20X-115	AG20X-125	AG20X-125FT
Điện áp	18V  (20V Max.)		
Tốc độ không tải	8500 /min		
Kích thước ren trục chính	M14		
Kích thước đĩa	115mm	125mm	125mm
Bộ pin	/	/	BI20-4 (4.0Ah)
Bộ sạc	/	/	C20-2 (2.0A)
Trọng lượng máy	1.63kg (không có pin)	1.65kg (có pin)	2.3kg (có pin)

## BỘ PIN PHÙ HỢP

Mã hàng	BI20-2	BI20-4
Dung lượng pin	2.0Ah	4.0Ah

## BỘ SẠC PHÙ HỢP

Mã hàng	C20-2	C20-4
Điện áp vào bộ sạc	100-240V~50/60Hz, 55W	100-240V~50/60Hz, 95W
Điện áp ra bộ sạc	20V  2.0A	20V  4.0A
Thời gian sạc (xấp xỉ)	1 giờ (2.0 Ah) 2 giờ (4.0 Ah)	30 phút (2.0 Ah) 60 phút (4.0 Ah)
Lớp bảo vệ bộ sạc	 /II	 /II

## MÁY MÀI GÓC DÙNG PIN

### THÔNG TIN VỀ ĐỘ ỒN

Áp suất âm thanh có trọng số	$L_{pA}$ : 85dB (A)
Công suất âm thanh có trọng số	$L_{wA}$ : 96dB (A)
$K_{pA}$ & $K_{wA}$	3.0dB (A)
<b>Đeo bảo vệ tai.</b>	

### THÔNG TIN VỀ ĐỘ RUNG

Tổng giá trị rung động (tổng vector ba trục) được xác định theo EN 62841:	
Mài bề mặt hoặc cắt mài mòn	Giá trị rung động phát ra $a_{h,AG}$ or $a_{h,SG}$ = 3.448 m/s <sup>2</sup>
	Độ không đảm bảo K = 1.5m/s <sup>2</sup>
Cắt đứt	Giá trị rung động phát ra $a_{h,CO}$ = 3.965 m/s <sup>2</sup>
	Độ không đảm bảo K = 1.5m/s <sup>2</sup>

Tổng giá trị rung được công bố và giá trị phát ra tiếng ồn được công bố đã được đo theo phương pháp thử tiêu chuẩn và có thể được sử dụng để so sánh dụng cụ này với dụng cụ khác. Tổng giá trị rung động được công bố và giá trị phát ra tiếng ồn đã công bố cũng có thể được sử dụng trong đánh giá sơ bộ về mức độ phơi nhiễm.

**!** **CẢNH BÁO:** Độ rung và tiếng ồn phát ra trong quá trình sử dụng thực tế dụng cụ điện có thể khác với giá trị được công bố tùy thuộc vào cách sử dụng dụng cụ, đặc biệt là loại dụng cụ nào. phơi được xử lý tùy thuộc vào các ví dụ sau và các biến thể khác về cách sử dụng dao:

Cách sử dụng công cụ và vật liệu được cắt hoặc khoan.

Công cụ đang ở trong tình trạng tốt và được bảo trì tốt.

Việc sử dụng đúng phụ kiện cho dụng cụ và đảm bảo nó sắc bén và ở tình trạng tốt.

Độ chặt của tay cầm trên tay cầm và có sử dụng phụ kiện chống rung, chống ồn hay không.

Và công cụ này đang được sử dụng đúng mục đích nhờ thiết kế của nó và các hướng dẫn này.

**Công cụ này có thể gây ra hội chứng rung tay-cánh tay nếu việc sử dụng nó không được quản lý đầy đủ.**

**!** **CẢNH BÁO:** Để chính xác, việc ước tính mức phơi nhiễm trong điều kiện sử dụng thực tế cũng phải tính đến tất cả các phần của chu trình vận hành, chẳng hạn như thời gian khi dụng cụ được sử dụng.

bị tắt và khi nó chạy không tải nhưng không thực sự thực hiện công việc. Điều này có thể làm giảm đáng kể mức độ phơi nhiễm trong tổng thời gian làm việc.

Giúp giảm thiểu rủi ro tiếp xúc với rung động và tiếng ồn.

Luôn sử dụng đục, khoan và lưỡi dao sắc bén.

Bảo trì công cụ này theo các hướng dẫn này và luôn bôi trơn tốt (nếu thích hợp).

Nếu dụng cụ này được sử dụng thường xuyên thì hãy đầu tư vào các phụ kiện chống rung và chống ồn.

Lập kế hoạch lịch làm việc của bạn để dàn trải việc sử dụng công cụ có độ rung cao trong một số ngày.

### PHỤ KIỆN

	AG20X-115	AG20X-125	AG20X-125FT
Bộ pin (BI20-4)	/	/	1
Bộ sạc (C20-2)	/	/	1
Tay cầm phụ chống rung	1	1	1
cờ lê	1	1	1
Bảo vệ ngoài	1	1	1
Bộ phận bảo vệ mài thay đổi nhanh	1	1	1

Chúng tôi khuyên bạn nên mua phụ kiện từ cùng một cửa hàng đã bán công cụ cho bạn. Tham khảo bao bì phụ kiện để biết thêm chi tiết. Nhân viên cửa hàng có thể hỗ trợ bạn và đưa ra lời khuyên.



## HƯỚNG DẪN VẬN HÀNH



**LƯU Ý:** Trước khi sử dụng công cụ, hãy đọc kỹ sách hướng dẫn.

### MỤC ĐÍCH SỬ DỤNG

Máy được thiết kế để cắt, gia công thô và chải các vật liệu kim loại và đá mà không cần sử dụng nước. Để cắt kim loại, phải sử dụng bộ phận bảo vệ đặc biệt để cắt (phụ kiện).

### TRƯỚC KHI ĐƯA VÀO VẬN HÀNH

#### 1. SẠC BỘ PIN

Không sử dụng bất kỳ bộ sạc nào khác ngoài bộ sạc được cung cấp riêng cho thiết bị. Nếu bộ pin quá nóng, bạn phải tháo bộ pin ra khỏi bộ sạc và để pin nguội một thời gian trước khi sạc lại.

Vui lòng sạc pin để pin đầy trước khi cất giữ. Nếu không sử dụng dụng cụ trong thời gian dài, hãy sạc pin 3 tháng một lần.

#### 2. ĐỂ THÁO HOẶC LẮP BỘ PIN (XEM HÌNH A1, A2)

Trước tiên hãy nhấn mạnh nút tháo bộ pin rồi trượt bộ pin ra khỏi dụng cụ của bạn. Sau khi sạc lại, trượt bộ pin trở lại cổng pin của dụng cụ. Một cú đẩy đơn giản và áp lực nhẹ là đủ.

### 3. QUY TRÌNH SẠC (XEM HÌNH A3)

- 1) Cắm bộ sạc vào ổ cắm thích hợp. Đèn xanh sẽ sáng.
- 2) Trượt bộ pin vào bộ sạc, đảm bảo pin nằm đúng vị trí sạc. Đèn xanh sẽ tắt và đèn đỏ sẽ sáng để cho biết quá trình sạc đã bắt đầu.
- 3) Khi sạc xong, đèn đỏ tắt và đèn xanh sẽ sáng.
- 4) Sau khi sạc đầy, rút phích cắm bộ sạc và tháo pin. **LƯU Ý:** Nếu bộ pin bị khóa trong bộ sạc, hãy nhấn nút tháo bộ pin và tháo nó ra.





**LƯU Ý:** Nếu bộ pin bị khóa trong bộ sạc, hãy nhấn nút tháo bộ pin và tháo nó ra.



**CẢNH BÁO:** Khi hết pin sau khi sử dụng liên tục hoặc tiếp xúc trực tiếp với ánh nắng mặt trời hoặc nhiệt độ, hãy chờ một thời gian để pin hạ nhiệt trước khi sạc lại để đạt được mức sạc đầy.

### 4. ĐÈN BÁO SẠC PIN

Bộ sạc này được thiết kế để phát hiện một số vấn đề có thể phát sinh với bộ pin. Đèn báo cho biết có vấn đề (xem bảng bên dưới). Nếu điều này xảy ra, hãy lắp bộ pin mới để xác định xem bộ sạc có ổn không. Nếu pin mới sạc đúng cách thì pin ban đầu bị lỗi và bạn phải gửi lại trung tâm dịch vụ hoặc trung tâm dịch vụ tại chỗ. Nếu bộ pin mới có vấn đề tương tự như bộ pin ban đầu, hãy mang bộ sạc đến trung tâm dịch vụ ủy quyền để kiểm tra.

Ánh sáng	Đèn nháy BẬT/TẮT	Trạng thái
Bật màu đỏ 	—————	Sạc
Đèn đỏ 	- - - - -	Pin bị lỗi
Bật xanh 	—————	Đã sạc đầy
Đèn flash xanh 	- - - - -	Pin quá nóng/lạnh

### 5. ĐỂ THÁO HOẶC LẮP BỘ PIN VÀO CÔNG CỤ (XEM HÌNH B1, B2)

Trước tiên, hãy nhấn mạnh nút tháo bộ pin rồi trượt bộ pin ra khỏi dụng cụ của bạn. Trượt bộ pin đã sạc đầy vào dụng cụ với một lực vừa đủ cho đến khi nó khớp vào vị trí.

### KIỂM TRA TÌNH TRẠNG ĐIỆN CỦA BỘ PIN

Có thể biết mức pin từ đèn báo pin bằng cách nhấn nút bên cạnh đèn.

### LẮP ĐẶT

#### 1. LẮP ĐẶT VÀ ĐIỀU CHỈNH TAY CẦM PHỤ (XEM HÌNH C)

Bạn có thể lựa chọn hai vị trí làm việc để mang lại khả năng điều khiển máy mài góc an toàn và thoải mái nhất. Tay cầm có thể được vận theo chiều kim đồng hồ vào một trong hai lỗ ở hai bên của hộp số.

**LƯU Ý:** Phải luôn sử dụng tay cầm này để duy trì khả năng kiểm soát hoàn toàn dụng cụ.

## MÁY MÀI GÓC DÙNG PIN

### 2. ĐIỀU CHỈNH TẮM CHẮN BẢO VỆ (XEM HÌ NH D1-D3)



**CẢNH BÁO!** Trước khi thực hiện bất kỳ công việc nào trên máy, hãy tháo bộ pin ra khỏi dụng cụ của bạn.



**CẢNH BÁO!** Để làm việc với đĩa mài hoặc cắt, phải lắp tấm chắn bảo vệ / tấm chắn bên ngoài.

#### -Bảo vệ bánh xe để mài

Hình chiếu được mã hóa trên tấm chắn bánh xe đảm bảo rằng chỉ có tấm chắn phù hợp với loại máy mới có thể được lắp.

Mở nắp kẹp. Đặt tấm chắn bánh xe có hình chiếu được mã hóa vào rãnh mã hóa trên trục quay của đầu máy và xoay đến vị trí yêu cầu (vị trí làm việc).

Đề siết chặt tấm chắn bánh xe, hãy đóng nắp kẹp lại. Mặt đóng của tấm chắn bánh xe phải luôn hướng về phía người vận hành.

**LƯU Ý:** Với cần kẹp mở đai ốc điều chỉnh kẹp có thể được điều chỉnh để đảm bảo tấm chắn được kẹp chắc chắn sau khi đòn bẩy kẹp cuối cùng đã được đóng lại.

### Bảo vệ bánh xe để cắt (XEM HÌ NH E1-E3)



**CẢNH BÁO!** Để cắt kim loại, luôn làm việc với tấm chắn bánh xe để cắt.

**Bộ phận bảo vệ bánh xe để cắt được lắp theo cách tương tự như tấm chắn bánh xe để mài.**

Cố định tấm chắn bên ngoài vào tấm chắn bánh xe để mài cho đến khi nó ăn khớp. Tấm chắn bánh xe để mài và tấm chắn bên ngoài lắp ráp với nhau

và tạo thành tấm chắn bánh xe để cắt.

**LƯU Ý:** Đảm bảo kẹp ở mỗi bên của tấm chắn bên ngoài được chốt vào tấm chắn bánh xe để mài.

### 3. NÚT KHÓA TRỤC TRỤC (XEM HÌ NH F)

Làm sạch trục máy mài và tất cả các bộ phận cần lắp. Để kẹp và nới lỏng các dụng cụ mài, hãy khóa trục máy mài bằng nút khóa trục.



**CẢNH BÁO!** Chỉ kích hoạt nút khóa trục chính khi trục máy mài đứng yên!

### 4. LẮP ĐĨA (KHÔNG ĐƯỢC CUNG CẤP) (XEM HÌ NH G1-G3)



**CẢNH BÁO!** Tháo pin trước khi thực hiện bất kỳ điều chỉnh, bảo dưỡng hoặc bảo trì nào.

Đặt mặt bích bên trong vào trục chính của dụng cụ.

Đảm bảo nó nằm trên hai mặt phẳng của trục chính.

Đặt đĩa vào trục chính của dụng cụ và mặt bích bên trong.

Đảm bảo nó được đặt đúng vị trí. Lắp mặt bích ngoài có ren để đảm bảo nó quay đúng hướng cho loại đĩa được lắp.

Đối với đĩa mài, mặt bích được lắp với phần nâng lên hướng về phía đĩa. Vì đĩa cắt, mặt bích được gắn với phần nhô lên hướng ra xa đĩa. Nhấn vào nút khóa trục chính và xoay trục chính bằng tay cho đến khi nó bị khóa.

Duy trì nhấn nút khóa vào, siết chặt bên ngoài mặt bích với cờ lê được cung cấp.

**LƯU Ý:** Sau khi lắp dụng cụ mài và trước khi bật, hãy kiểm tra xem dụng cụ mài đã được lắp đúng cách và có thể xoay tự do hay không, đảm bảo rằng dụng cụ mài không sượt qua tấm chắn bảo vệ hoặc các bộ phận khác.

### 5. KHU VỰC CẢM TAY LUÔN GIỮ CHẮC

Luôn giữ chắc máy mài góc của bạn bằng cả hai tay khi vận hành.

### 6. CÔNG TẮC BẬT/TẮT TRƯỢT (XEM HÌ NH H)

Để khởi động dụng cụ điện, trước tiên hãy nhấn vào mặt sau của công tắc bật/tắt, sau đó đẩy công tắc bật/tắt về phía trước.

Để khóa công tắc bật/tắt, hãy nhấn công tắc bật/ tắt xuống ở phía trước cho đến khi khớp vào vị trí.

Để tắt dụng cụ điện, hãy nhấn nhanh mặt sau của công tắc bật/tắt xuống rồi thả ra.

### 7. THÁO TẮM BẢO VỆ

Không bao giờ tháo tấm bảo vệ của bạn trong bất kỳ điều kiện làm việc nào khác. Để tháo, trước tiên hãy tháo đĩa và cả hai mặt bích. Sau đó mở cần kẹp và xoay tấm chắn để căn chỉnh các phần nhô ra với các phần cắt ra của hộp số, sau đó tháo tấm chắn. Để lắp lại bộ phận bảo vệ, hãy lặp lại quá trình này theo chiều ngược lại. Giữ tất cả các bộ phận ở nơi an toàn.

## 8. SỬ DỤNG MÁY MÀI (XEM HÌNH 1)



**CẢNH BÁO!** Không bật máy mài khi đĩa tiếp xúc với phổi. Cho phép đĩa đạt tốc độ tối đa trước khi bắt đầu

mài.

Giữ máy mài góc của bạn bằng một tay trên tay cầm chính và tay kia chắc chắn quanh tay cầm phụ.

Luôn đặt tấm bảo vệ sao cho phần đĩa lộ ra càng hướng ra xa bạn càng tốt.

Hãy chuẩn bị cho một luồng tia lửa khi đĩa chạm vào kim loại.

Đề kiểm soát dụng cụ tốt nhất, loại bỏ vật liệu và giảm thiểu tình trạng quá tải, hãy giữ một góc giữa đĩa và bề mặt phổi ở khoảng 15° đến 30° khi mài.

Sử dụng thận trọng khi thao tác ở các góc vì việc tiếp xúc với bề mặt giao nhau có thể khiến máy mài bị nhảy hoặc xoắn.

Khi mài xong, để phổi nguội. Không chạm vào bề mặt nóng.

## 9. CẢNH BÁO CẮT!



**CẢNH BÁO!** Để cắt kim loại, luôn làm việc với tấm chắn bánh xe để cắt (không được cung cấp).

Khi cắt, không ấn, nghiêng hoặc dao động dụng cụ. Làm việc với lượng thức ăn vừa phải, thích ứng với vật liệu được cắt.

Không giảm tốc độ chạy xuống đĩa cắt bằng cách tạo áp lực sang một bên.

Hướng cắt được thực hiện là quan trọng.

Dụng cụ phải luôn hoạt động theo chuyển động mài hướng lên.

Vì vậy, đừng bao giờ di chuyển dụng cụ theo hướng khác! Nếu không, có nguy cơ nó bị đẩy ra khỏi vết cắt một cách không kiểm soát được.

## 10. QUÁ TẢI

những khoảng thời gian kéo dài.

Đừng bao giờ cố gắng tạo quá nhiều áp lực lên máy mài góc để tăng tốc công việc của bạn.

Đĩa mài hoạt động hiệu quả hơn khi tác dụng áp suất nhẹ, do đó tránh được việc giảm tốc độ của máy mài góc.

Nếu máy mài góc của bạn quá nóng, hãy chạy không tải trong 2-3 phút cho đến khi máy nguội đến nhiệt độ hoạt động bình thường.

## GỢI Ý LÀM VIỆC CHO MÁY MÀI GÓC CỦA BẠN

1. Luôn khởi động ở chế độ không tải để đạt được mục tiêu tốc độ tối đa sau đó bắt đầu làm việc.
2. Đừng ép đĩa hoạt động nhanh hơn, giảm tốc độ di chuyển của đĩa có nghĩa là thời gian làm việc lâu hơn.
3. Luôn làm việc với góc 15-30 giữa đĩa và phổi. Các góc lớn hơn sẽ cắt các đường gờ vào phổi và ảnh hưởng đến độ bóng bề mặt. Di chuyển máy mài góc qua lại trên phổi.
4. Khi sử dụng đĩa cắt, không bao giờ thay đổi góc cắt nếu không bạn sẽ làm chết đĩa và động cơ máy mài góc hoặc làm gãy đĩa. Khi cắt chỉ cắt theo hướng ngược lại với chiều quay của đĩa. Nếu bạn cắt cùng hướng với chiều quay của đĩa, đĩa có thể tự đẩy ra khỏi rãnh cắt.
5. Khi cắt vật liệu rất cứng có thể đạt được kết quả tốt nhất bằng đĩa kim cương.
6. Khi sử dụng đĩa kim cương, đĩa sẽ rất nóng. Nếu điều này xảy ra, bạn sẽ thấy có đầy đủ các tia lửa điện xung quanh đĩa quay. Dừng cắt và để nguội ở tốc độ không tải trong 2-3 phút.
7. Luôn đảm bảo phổi được giữ hoặc kẹp chắc chắn để tránh dịch chuyển.

## MÁY MÀI GÓC DÙNG PIN

### BẢO TRÌ

**Tháo bộ pin ra khỏi dụng cụ trước khi thực hiện bất kỳ điều chỉnh, bảo dưỡng hoặc bảo trì nào.**

Tháo bộ pin ra khỏi dụng cụ trước khi thực hiện bất kỳ điều chỉnh, bảo dưỡng hoặc bảo trì nào. Dụng cụ điện của bạn không cần bôi trơn hoặc bảo trì thêm. Không có bộ phận nào trong dụng cụ điện của bạn cần bạn bảo dưỡng. Không bao giờ sử dụng nước hoặc chất tẩy rửa hóa học để làm sạch dụng cụ điện của bạn. Lau sạch bằng vải khô. Luôn bảo quản dụng cụ điện của bạn ở nơi khô ráo. Giữ sạch các khe thông gió của động cơ. Giữ tất cả các điều khiển hoạt động không có bụi. thỉnh thoảng bạn có thể thấy tia lửa điện xuyên qua các khe thông gió. Điều này là bình thường và sẽ không làm hỏng dụng cụ điện của bạn.

### DÀNH CHO DỤNG CỤ PIN

Phạm vi nhiệt độ môi trường xung quanh để sử dụng và bảo quản dụng cụ, pin là 0°C-45°C. Phạm vi nhiệt độ môi trường xung quanh được khuyến nghị cho hệ thống sạc trong khi sạc là 0°C-40°C.

### BẢO VỆ MÔI TRƯỜNG

 Các sản phẩm điện phế thải không được thải bỏ cùng với rác thải sinh hoạt. Hãy tái chế ở nơi có cơ sở vật chất. Hãy kiểm tra với chính quyền địa phương hoặc nhà bán lẻ để được tư vấn về tái chế.

# EC Tuyên bố về Sự phù hợp



Chúng tôi :

**HYUNDAI Corporation Holdings Europe**  
Am Kronberger Hang 2A, 65824, Schwalbach am Taunus  
Germany

Chúng tôi tuyên bố rằng sản phẩm chi tiết dưới đây :  
**Máy mài góc dùng pin**

**MẪU : AG20X-115 AG20X-125 AG20X-125FT**  
**CHỨC NĂNG : Mài ngoại vi và mài bên**

Đáp ứng các yêu cầu của các chỉ thị của Hội đồng :  
**2006/42/EC, 2014/30/EU, 2014/35/EU**  
**2011/65/EU & (EU)2015/863**  
**(EU) 2023/1542**

Các tiêu chuẩn tuân thủ :

**EN 62841-1, EN IEC 62841-2-3,**  
**EN IEC 55014-1, EN IEC 55014-2,**  
**EN 62133-2, EN IEC 63000**  
**EN 60335-1, EN 60335-2-29, EN 62233,**  
**EN IEC 61000-3-2, EN 61000-3-3**

**Người được ủy quyền biên soạn hồ sơ kỹ thuật,**  
**Tên : Hyundae Kim**  
**Địa chỉ : HYUNDAI Corporation Holdings Europe**  
**65824 Schwalbach am Taunus, Germany**

Giám đốc điều hành

Jaiwon Hur

Quản lý dự án

Sungwoo Hong

Ngày : 2024.09.25

## БЕЗЖИЧНА АГОЛНА БРУСАЛИЦА

### ОРИГИНАЛНИ ИНСТРУКЦИИ БЕЗБЕДНОСТ НА ПРОИЗВОДОТ ОПШТ ЕЛЕКТЕН АЛАТ БЕЗБЕДНОСНИ ПРЕДУПРЕДУВАЊА

 **ПРЕДУПРЕДУВАЊЕ!** Прочитајте ги сите безбедносни предупредувања, упатства, илустрации и спецификации дадени со оваа електрична алатка. Ако не се следат сите упатства наведени подолу, може да дојде до електричен удар, пожар и/или сериозни повреди.

Зачувајте ги сите предупредувања и упатства за идна референца.

Терминот „електричен алат“ во предупредувањата се однесува на вашиот електричен алат кој работи од мрежа (со кабел) или електричен алат кој работи на батерии (без жици).

#### 1. БЕЗБЕДНОСТ НА РАБОТНИОТ ПРОСТОР

- a) Одржувајте ја работната површина чиста и добро осветлена. Преполните или темните области предизвикуваат несреќи.
- б) Не ракувајте со електричните алати во експлозивни атмосфери, како на пример во присуство на запаливи течности, гасови или прашина. Електричните алатки создаваат искри што може да ја запалат прашиката или испарувањата.
- в) Држете ги децата и случајните минувачи подалеку додека ракувате со електрична алатка. Одвлекувањето на вниманието може да предизвика да изгубите контрола.

#### 2. ЕЛЕКТРИЧНА БЕЗБЕДНОСТ

- a) Приклучоците за електричниот алат мора да одговараат на штекерот. Никогаш не го менувајте приклучокот на кој било начин. Не користете никакви приклучоци за адаптер со заземјени (заземјени) електрични алати. Непроменетите приклучоци и соодветните приклучоци ќе го намалат ризикот од електричен удар.
- б) Избегнувајте контакт на телото со

заземјени или заземјени површини, како што се цевки, радијатори, полигони и фрижидери. Постои зголемен ризик од електричен удар ако вашето тело е заземјено или заземјено.

- в) Не изложувајте ги електричните алати на дожд или влажни услови. Водата што влегува во електричниот алат ќе го зголеми ризикот од електричен удар.
- г) Не го злоупотребувајте кабелот. Никогаш не користете го кабелот за носење, влечење или исклучување на електричниот алат. Чувајте го кабелот подалеку од топлина, масло, остри рабови или подвижни делови. Оштетените или заплетканите кабли го зголемуваат ризикот од електричен удар.
- д) Кога ракувате со електрична алатка на отворено, користете продолжен кабел погоден за надворешна употреба. Употребата на кабел погоден за надворешна употреба го намалува ризикот од електричен удар.
- ѓ) Ако ракувањето со електрична алатка на влажна локација е неизбежно, користете уред за заштита од преостаната струја (RCD). Употребата на RCD го намалува ризикот од електричен удар.

#### 3. ЛИЧНА БЕЗБЕДНОСТ

- a) Бидете внимателни, внимавајте што правите и користете здрав разум кога ракувате со електрична алатка. Не користете електрична алатка додека сте уморни или под дејство на дрога, алкохол или лекови. Моментот на невнимание додека ракувате со електричните алати може да резултира со сериозна лична повреда.
- б) Користете лична заштитна опрема. Секогаш носете заштита за очи. Заштитната опрема како маска за прав, заштитни чевли што не се лизгаат, тврда капа или заштита за слух што се користи за соодветни услови ќе ги намали личните повреди.
- в) Спречете ненамерно палење. Уверете се дека прекинувачот е во исклучена положба пред да се поврзете со изворот на енергија и/или со батерискиот пакет,

да ја земете или да ја носите алатката.

*Носењето електрични алати со прстот на прекинувачот или напојувањето на електричните алати на кои е вклучен прекинувачот предизвикува несреќи.*

- г) **Отстранете го клучот за прилагодување или клучот пред да го вклучите електричниот алат.** *Клучот или клучот што е оставен закачен на ротирачкиот дел од електричниот алат може да резултира со лична повреда.*
- д) **Не претерувајте. Одржувајте правилна основа и рамнотежа во секое време.** *Ова овозможува подобра контрола на електричниот алат во неочекувани ситуации.*
- ѓ) **Облечете се правилно. Не носете широка облека или накит. Чувајте ја вашата коса, облека и ракавици подалеку од подвижни делови.** *Лабава облека, накит или долга коса може да се фатат во подвижни делови.*
- е) **Доколку се обезбедени уреди за поврзување на капацитети за вадење и собирање прашина, проверете дали тие се поврзани и правилно користени.** *Употребата на собирање прашина може да ги намали опасностите поврзани со прашина.*
- ж) **Не дозволувајте блискоста добиена од честата употреба на алатките да ви овозможи да станете самозадоволни и да ги игнорирате принципите за безбедност на алатот.** *Невнимателно дејство може да предизвика сериозна повреда во дел од секундата.*

#### 4. УПОТРЕБА И НЕГА НА ЕЛЕКТЕН АЛАТ

- а) **Не присилувајте го електричниот алат.** *Користете ја правилната електрична алатка за вашата апликација. Правилниот електричен алат ќе ја заврши работата подобро и побезбедно со брзината за која е дизајнирана.*
- б) **Не користете го електричниот алат ако прекинувачот не го вклучува и исклучува.** *Секој електричен алат што не може да се контролира со прекинувачот е опасен и мора да се поправи.*
- в) **Исклучете го приклучокот од изворот**

**на струја и/или батерискиот пакет од електричниот алат пред да извршите какви било прилагодувања, да менувате додатоци или да ги чувате електричните алати.** *Ваквите превентивни безбедносни мерки го намалуваат ризикот од случајно палење на електричниот алат.*

- г) **Чувајте ги електричните алати во мирување подалеку од дофат на деца и не дозволувајте лица кои не се запознаени со електричниот алат или со овие упатства да ракуваат со електричниот алат.** *Електричните алатки се опасни во рацете на необучени корисници.*
- д) **Одржувајте ги електричните алати.** *Проверете дали има неусогласеност или врзување на подвижните делови, кршење на делови и каква било друга состојба што може да влијае на работата на електричниот алат. Доколку е оштетен, поправете го електричниот алат пред употреба. Многу несреќи се предизвикани од лошо одржувани електрични алати.*
- ѓ) **Чувајте ги алатките за сечење остри и чисти.** *Правилно одржуваните алати за сечење со остри рабови за сечење имаат помала веројатност да се врзат и полесно се контролираат.*
- е) **Користете го електричниот алат, додатоците и деловите за алат итн. во согласност со овие упатства, земајќи ги предвид работните услови и работата што треба да се изврши.** *Употребата на електричниот алат за операции различни од планираните може да доведе до опасна ситуација.*
- ж) **Чувајте ги рачките и површините за фаќање суви, чисти и без масло и маснотии.** *Лизгавите рачки и површините за фаќање не дозволуваат безбедно ракување и контрола на алатот во неочекувани ситуации.*

#### 5. КОРИСТЕЊЕ И НЕГА НА АЛАТ ЗА БАТЕРИЈА

- а) **Полнете само со полначот наведен од производителот.** *Полнач кој е соодветен за еден тип батериски пакет може да создаде ризик од пожар кога се користи со*

## БЕЗЖИЧНА АГОЛНА БРУСАЛИЦА

*друг батериски пакет.*

- б) Користете електрични алати само со специјално назначени батерии. *Употребата на други батерии може да создаде ризик од повреда и пожар.*
  - в) Кога батерискиот пакет не се користи, држете го подалеку од други метални предмети, како што се спојки за хартија, монети, клучеви, клинци, завртки или други мали метални предмети, кои можат да направат поврзување од еден терминал до друг. *Скратувањето на терминалите на батеријата може да предизвика изгореници или пожар.*
  - г) Под навредливи услови, течноста може да се исфрли од батеријата; избегнувајте контакт. Ако случајно дојде до контакт, исплакнете со вода. Доколку течноста дојде во контакт со очите, дополнително побарајте лекарска помош. *Исфрлената течност од батеријата може да предизвика иритација или изгореници.*
  - д) Не користете батериски пакет или алатка што е оштетена или изменета. *Оштетените или изменетите батерии може да покажат непредвидливо однесување што резултира со пожар, експлозија или ризик од повреда.*
  - ѓ) Не изложувајте батериски пакет или алатка на оган или прекумерна температура. *Изложеноста на оган или температура над 130°C може да предизвика експлозија.*
  - е) Следете ги сите упатства за полнење и не полнете ја батеријата или алатката надвор од температурниот опсег наведен во упатствата. *Неправилно полнење или на температури надвор од наведениот опсег може да ја оштети батеријата и да го зголеми ризикот од пожар.*
- 6. СЕРВИС**
- а) Обезбедете ја вашата електрична алатка да ја сервисира квалификувано лице за поправка користејќи само идентични резервни делови. *Ова ќе осигури дека се одржува безбедноста на електричниот алат.*
  - б) Никогаш не ги сервисирајте оштетените батерии. *Сервисирањето на батериските*

*пакувања треба да го врши само производителот или овластените даватели на услуги.*

## БЕЗБЕДНОСНИ УПАТСТВА ЗА СИТЕ ОПЕРАЦИИ

**БЕЗБЕДНОСНИ ПРЕДУПРЕДУВАЊА ЗАЕДНИЧКИ ЗА РАБОТЕЊЕ НА БЛЕСЕЊЕ ИЛИ АБРАЗИВНО ОТСЕЧУВАЊЕ**

- а) Овој електричен алат е наменет да функционира како мелница или алатка за отсекување. Прочитајте ги сите безбедносни предупредувања, упатства, илустрации и спецификации дадени со оваа електрична алатка. *Ако не се следат сите упатства наведени подолу, може да дојде до електричен удар, пожар и/или сериозни повреди.*
- б) Работите како брусене, четкање со жица, полирање не се препорачуваат да се вршат со оваа електрична алатка. *Работите за кои не е дизајниран електричниот алат може да создадат опасност и да предизвикаат лична повреда.*
- в) Не го претворајте овој електричен алат да работи на начин што не е специјално дизајниран и одреден од производителот на алатот. *Таквата конверзија може да резултира со губење на контролата и да предизвика сериозни лични повреди.*
- г) Номиналната брзина на додатокот мора да биде најмалку еднаква на максималната брзина означена на електричниот алат. *Додатоци што работат побрзо од нивната номинална брзина може да се скршат и да се распрснат.*
- д) Надворешниот дијаметар и дебелината на вашиот додаток мора да бидат во рамките на оценката за капацитет на вашиот електричен алат. *Приборот со неправилна големина не може соодветно да се чува или контролира.*
- ѓ) Монтажата со навој на додатоките мора да одговара на крајот на вретеното на мелница. За додатоките монтирани со прирабници, дупката на арборот на додатокот мора да одговара на лоцираниот дијаметар на прирабницата. *Додатоци што не се*



совпаѓаат со хардверот за монтирање на електричниот алат ќе останат без рамнотежа, ќе вибрираат прекумерно и може да предизвикаат губење на контролата.

- e) Димензиите на монтажата на дополнителната опрема мора да одговараат на димензиите на хардверот за монтирање на електричниот алат. Додатоци што не се совпаѓаат со хардверот за монтирање на електричниот алат ќе останат без рамнотежа, ќе вибрираат прекумерно и може да предизвикаат губење на контролата.
- ж) Не користете оштетен додаток. Пред секоја употреба проверете го додатокот како што се абразивните тркала за чипови и пукнатини, подлогата за пукнатини, кинење или прекумерно абеење, жичената четка за лабави или испукани жици. Доколку испаднат електричниот алат или додаток, проверете дали има оштетувања или инсталирајте неоштетен додаток. По проверка и инсталирање на додаток, поставете се себеси и случајните минувачи подалеку од рамнината на ротирачкиот додаток и вклучете го електричниот алат со максимална брзина без оптоварување една минута. Оштетените додатоци вообичаено ќе се распадат за време на овој тест време.
- з) Носете лична заштитна опрема. Во зависност од апликацијата, користете штитник за лице, заштитни очила или заштитни очила. Како што е соодветно, носете маска за прав, штитници за слух, ракавици и престилка за работилница способни да запираат мали абразивни фрагменти или фрагменти од работното парче. Заштитата за очи мора да биде способна да го запре летачкиот отпад што се создава при различни операции. Маската за прав или респираторот мора да бидат способни да ги филтрираат честичките создадени од вас операција. Долготрајната изложеност на бучава со висок интензитет може да предизвика губење на слухот.
- с) Чувајте ги случајните минувачи на безбедно растојание подалеку од работното место. Секој што влегува во работната област мора да носи

лична заштитна опрема. Фрагменти од работното парче или од скршен додаток може да одлетаат и да предизвикаат повреда надвор од непосредната област на работа.

- и) Држете го електричниот алат само за изолираните површини за држење, кога вршите операција каде што алатот за сечење може да дојде во контакт со скриените жици. Контактот со „жива“ жица, исто така, ќе ги направи откриените метални делови на електричниот алат „во живо“ и може да предизвика електричен удар на операторот.
- л) Никогаш не го положувајте електричниот алат додека додатокот целосно не запре. Додатокот што се врти може да ја зараччи површината и да го извлече електричниот алат надвор од вашата контрола.
- м) Не пуштајте го електричниот алат додека го носите на ваша страна. Случајниот контакт со додатокот што се врти може да ја заглави вашата облека, повлекувајќи го додатокот во вашето тело.
- н) Редовно чистете ги отворите за воздух на електричниот алат. Вентилаторот на моторот ќе ја повлече прашината во куќиштето и прекумерната акумулација на метал во прав може да предизвика електрични опасности.
- о) Не ракувајте со електричниот алат во близина на запаливи материјали. Искри може да ги запалат овие материјали.
- стр) Не користете додатоци кои бараат течни течности за ладење. Користењето вода или други течни средства за ладење може да резултира со струен удар или шок.
- п) Вашата рака мора да ја држи рачката кога работите. Секогаш користете ги помошните рачки испорачани со алатката. Губењето на контролата може да предизвика лична повреда.

## ПОНАТАМОШНА БЕЗБЕДНОСТ ИНСТРУКЦИИ ЗА СИТЕ ОПЕРАЦИИ

ПОВРАТЕН УДАР И ПОВРЗАНИ

## БЕЗЖИЧНА АГОЛНА БРУСАЛИЦА

### ПРЕДУПРЕДУВАЊА

Повратен удар е ненадејна реакција на приклевтено или заглавено ротирачко тркало, подлога, четка или кој било друг додаток. Приклевтувањето или закачувањето предизвикува брзо застој на ротирачкиот додаток, што пак предизвикува неконтролираниот електричен алат да биде принуден во насока спротивна од ротацијата на додатокот на точката на врзување. На пример, ако абразивното тркало се заглави или приклевти од работното парче, работ на тркалото што влегува во точката на штипкање може да копа во површината на материјалот што предизвикува тркалото да се искачи или исфрли. Тркалото може или да скокне кон или подалеку од операторот, во зависност од насоката на движењето на тркалото на местото на стискање. Во овие услови може да се скршат и абразивни тркала. Повратниот удар е резултат на злоупотреба на електричниот алат и/или неточни работни процедури или услови и може да се избегне со преземање соодветни мерки на претпазливост како што е дадено подолу.

- а) **Држете цврсто стисок со двете раце за електричниот алат и поставете го телото и рацете за да ви се овозможат да се спротивставите на силите за повратен удар. Секогаш користете помошна рачка, доколку е обезбедена, за максимална контрола на реакцијата на повратен удар или вртежен момент при стартување. Операторот може да ги контролира реакциите на вртежниот момент или силите за повратен удар, доколку се преземат соодветни мерки на претпазливост.**
- б) **Никогаш не ставајте ја раката во близина на ротирачкиот додаток. Додатокот може да се поврати преку вашата рака.**
- в) **Не го поставувајте вашето тело во областа каде што електричниот алат ќе се помести ако се појави повратен удар. Повратниот удар ќе ја придвижи алатката во насока спротивна на движењето на тркалото на местото на запирање.**
- г) **Внимавајте кога работите со агли, остри рабови и сл. Избегнувајте скокање и закачување на додатокот. Аглите, острите рабови или отскокнувањето имаат тенденција да го заглават ротирачкиот додаток и да предизвикаат губење на контролата или повратен удар.**

- д) **Не прикачувајте сечило за резбарене со синџир на пила, сегментирано дијамантско тркало со периферна празнина поголема од 10 mm или заби сечило на пилата. Таквите ножеви создаваат чести повратни удари и губење на контролата.**

## ДОПОЛНИТЕЛНА БЕЗБЕДНОСТ ИНСТРУКЦИИ ЗА МЕЛЕЊЕ И СЕЧЕЊЕ- ИСКЛУЧЕНИ ОПЕРАЦИИ

**БЕЗБЕДНОСНИ ПРЕДУПРЕДУВАЊА СПЕЦИФИЦИИ ЗА РАБОТА НА БЛЕСЕЊЕ И АБРАЗИВНО ОТСЕЧУВАЊЕ:**

- а) **Користете само типови тркала кои се препорачани за вашиот електричен алат и специфичната заштита наменета за избраното тркало. Тркалата за кои не е дизајниран електричниот алат не можат да бидат соодветно заштитени и се небезбедни.**
- б) **Површината за мелење на централно притиснатите тркала мора да биде монтирана под рамнината на заштитната усна. Неправилно монтираното тркало што се протега низ рамнината на заштитната усна не може да биде соодветно заштитено.**
- в) **Заштитникот мора да биде безбедно прикачен на електричен алат и поставен за максимална безбедност, така што најмалку тркалото е изложено кон операторот. Заштитникот помага да се заштити операторот од скршени фрагменти од тркалото, случаен контакт со тркалото и искри кои можат да ја запалат објектата.**
- г) **Тркалата мора да се користат само за препорачани апликации. На пример: не мелете со страната на отсеченото тркало. Абразивните отсечени тркала се наменети за периферно брусене, страничните сили што се применуваат на овие тркала може да предизвикаат нивно кршење.**
- д) **Секогаш користете неоштетени прирабници на тркалата кои се со правилна големина и форма за вашето избрано тркало. Соодветните прирабници на тркалата го поддржуваат тркалото со**

што се намалува можноста за кршење на тркалата. Прирабниците за отсечените тркала може да се разликуваат од прирабниците на тркалата за брусење.

- ф) Не користете истрошени тркала од поголеми електрични алати. Тркалото наменето за поголема електрична алатка не е погодно за поголема брзина на помала алатка и може да пукне.
- е) Кога користите тркала со двојна намена, секогаш користете го правилниот штитник за апликацијата што се изведува. Ако не се користи правилната заштита може да не се обезбеди посакуваното ниво на заштита, што може да доведе до сериозни повреди.
- ж) Предупредување! Мелењето на тенки метални листови или други лесно вибрирачки конструкции со голема површина може да резултира со вкупна емисија на бучава многу повисока (до 15 dB) од декларираните вредности за емисија на бучава. Таквите работни парчиња треба колку што е можно повеќе да се спречат да емитуваат звук со соодветни мерки како што се нанесување на тешки флексибилни душеци за амортизација. Зголемената емисија на бучава, исто така, треба да се земе предвид и за проценка на ризикот од изложеноста на бучава и за избор на соодветна заштита на слухот.

## ДОПОЛНИТЕЛНА БЕЗБЕДНОСТ ПРЕДУПРЕДУВАЊА СПЕЦИФИЧНИ ЗА АБРАЗИВНО ОТСЕКУВАЊЕ ОПЕРАЦИИ

- а) Не го „заглавувајте“ отсеченото тркало и не нанесувајте прекумерен притисок. Не обидувајте се да направите прекумерна длабочина на сечењето. Преголемото напрегање на тркалото го зголемува оптоварувањето и подложноста на извртување или врзување на тркалото во сечењето и можноста за повратен удар или кршење на тркалото.
- б) Не го поставувајте вашето тело во линија и зад ротирачкото тркало. Кога тркалото, на местото на работа, се оддалечува од вашето тело, можниот повратен удар

може да ги придвижи тркалото што се врти и електричниот алат директно кон вас.

- в) Кога тркалото се врзува или кога приклучувате сечење од која било причина, исклучете го електричниот алат и држете го неподвижно додека тркалото целосно не запре. Никогаш не обидувајте се да го извадите отсеченото тркало од сечењето додека тркалото е во движење, во спротивно може да дојде до повратен удар. Истражете и преземете корективни мерки за да ја елиминирате причината за врзувањето на тркалата.
- г) Не ја рестартирајте работата на сечењето на работното парче. Оставете го тркалото да достигне целосна брзина и внимателно повторно влезете во сечењето. Тркалото може врзете, одете нагоре или повратете го ако електричниот алат се рестартира во работното парче.
- д) Потпорни панели или кое било преголемо работно парче за да се минимизира ризикот од стискање на тркалото и повратен удар. Големите работни парчиња имаат тенденција да попуштаат под сопствената тежина. Поддржувачите мора да бидат поставени под работното парче во близина на линијата на сечењето и во близина на работ на работното парче од двете страни на тркалото.
- ѓ) Бидете внимателни кога правите „џеб засек“ на постоечки ѕидови или други слепи области. Испакнатото тркало може да ги исече цевките за гас или вода, електрични жици или предмети што може да предизвикаат повратен удар.
- е) Не обидувајте се да правите заоблено сечење. Преголемото напрегање на тркалото го зголемува оптоварувањето и подложноста на извртување или врзување на тркалото во сечењето и можноста за повратен удар или кршење на тркалото, што може да доведе до сериозни повреди.

## БЕЗБЕДНОСНИ ПРЕДУПРЕДУВАЊА ЗА ПАКЕТ НА БАТЕРИИ

- а) Не расклопувајте, отворајте или распарчувајте ќелии или батериски пакет.
- б) Не поврзувајте го комплетот батерии.

## БЕЗЖИЧНА АГОЛНА БРУСАЛИЦА

Не чувајте батериски пакети случајно во кутија или фиока каде што може да се склопат меѓусебно или да бидат краток спој од спроводливи материјали. Кога батерискиот пакет не се користи, чувајте го подалеку од други метални предмети, како што се спојници, монети, клучеви, клинци, завртки или други мали метални предмети, кои можат да направат поврзување од еден терминал до друг. Скратувањето на терминалите на батеријата може да предизвика изгореници или пожар.

- в) Не изложувајте го батерискиот пакет на топлина или оган. Избегнувајте складирање на директна сончева светлина.
- г) Не го изложувајте батерискиот пакет на механички удар.
- д) Во случај на истекување на батеријата, не дозволувајте течности да дојде во контакт со кожата или очите. Доколку е остварен контакт, измијте ја погодената област со обилна количина на вода и побарајте лекарска помош.
- ѓ) Чувајте го батерискиот пакет чист и сув.
- е) Избришете ги приклучоците на батерискиот пакет со чиста сува крпа ако се извалкаат.
- ж) Батеријата треба да се наполни пред употреба. Секогаш повикувајте се на ова упатство и користете ја правилната процедура за полнење.
- з) Не го одржувајте батерискиот пакет на полнење кога не го користите.
- с) По подолги периоди на складирање, можеби ќе биде потребно да се полни и празен батерискиот пакет неколку пати за да се добијат максимални перформанси.
- и) Полнете само со полначот наведен од производителот. Не користете друг полнач освен оној што е специјално обезбеден за употреба со опремата.
- ј) Не користете батериски пакет што не е дизајниран за употреба со опремата.
- м) Чувајте го батерискиот пакет подалеку од дофат на деца.
- н) Чувајте ја оригиналната литература за производот за идна референца.
- о) Отстранете ја батеријата од опремата кога не ја користите. стр) Фрлете го правилно.
- п) Не мешајте ќелии од различно производство, капацитет, големина или

тип во уред.

- г) Чувајте ја батеријата подалеку од микробранови и висок притисок.
- с) Предупредување! Не користете батерији што не се полнат.

## БЕЗБЕДНОСНИ ПРЕДУПРЕДУВАЊА ЗА ПОЛНАЧ

 **ПРЕДУПРЕДУВАЊЕ!** Прочитајте ги сите безбедносни предупредувања и сите упатства. Неуспехот да се следат сите упатствата наведени подолу може да резултираат со електричен удар, пожар и/или сериозни повреди.

### Зачувајте ги сите предупредувања и упатства за идна референца.

Овој апарат може да го користат деца на возраст од 8 години и повеќе и лица со намалени физички, сетилни или ментални способности или недостаток на искуство и знаење доколку им се дадени надзор или инструкции за користење на апаратот на безбеден начин и ги разбираат опасностите вклучени. Деца не смее да си игра со апаратот. Чистењето и одржувањето на корисникот не смеат да го вршат деца без надзор.

Ако кабелот за напојување е оштетен, тој мора да биде заменет од производителот, неговиот сервисер или слично квалификувани лица за да се избегне опасност.

1. Пред полнење, прочитајте ги упатствата.
2. Не полнете батерија што протекува.
3. Не користете полначи за други работи освен оние за кои се дизајнирани.
4. Пред да го полните, проверете дали полначот одговара на локалното напојување со неизменична струја.
5. За внатрешна употреба, или не изложувајте на дожд.
6. Уредот за полнење мора да биде заштитен од влага.
7. Не користете го уредот за полнење на отворено.
8. Не ги скратувајте контактите на батеријата или полначот.
9. Почитувајте го поларитетот „+/-“ при полнење.
10. Не отворајте го уредот и чувајте го подалеку

од дофат на деца.

11. Не полнете ги батериите од други производители или несоодветни модели.
12. Погрижете се врската помеѓу полначот на батериите и батеријата да е правилно поставена и да не е попречена од туѓи тела.
13. Чувајте ги отворите на полначот за батерии без туѓи предмети и заштитете ги од нечистотија и влажност. Да се чува на суво и без мраз место.
14. Кога ги полните батериите, проверете дали полначот е во добро проветрена област и подалеку од запаливи материјали. Батериите може да се загреат за време на полнењето. Не преполнувајте батерии. Уверете се дека батериите и полначите не се оставени без надзор за време на полнењето.
15. Не полнете ги батериите што не се полнат, бидејќи може да се прегреат и да се скршат.
16. Подолг животен век и подобри перформанси може да се добијат ако батерискиот пакет се полни кога температурата на воздухот е помеѓу 18°B и 24°C. Не полнете го батерискиот пакет на температури на воздухот под 0°C, или над 40°B. Ова е важно бидејќи може да спречи сериозно оштетување на батерискиот пакет.
17. Полнете само батериски пакет од истиот модел обезбеден од производителот и модели препорачани од производителот.

## СИМБОЛИ



За да се намали ризикот од повреда, корисникот мора да го прочита упатството за употреба



Предупредување



Носете заштита за уши



Носете заштита за очи



Носете маска за прашина



Секогаш работете со две раце



Не користете го штитникот за операции на исклучување



Отпадните електрични производи не смеат да се фрлаат со домашен отпад. Ве молиме рециклирајте таму каде што има капацитети. Проверете кај вашите локални власти или продавач за совет за рециклирање.



Само за внатрешна употреба



Прочитајте го упатството за операторот



Позитивен терминал



Негативен терминал



Осигурувач



Двојна изолација



Батериите може да влезат во циклусот на вода доколку се отстранат неправилно, што може да биде опасно за екосистемот. Не фрлајте ги отпадните батерии како несортиран комунален отпад.



Не изгорувајте



Li-Ion батерија Овој производ е означен со симбол кој се однесува на „посебно собирање“ за сите батерии и батериски пакет. Потоа ќе се рециклира или демонтира со цел да се намали влијанието врз животната средина. Пакетите со батерии можат да бидат опасни за животната средина и за здравјето на луѓето бидејќи содржат опасни материји.

## БЕЗЖИЧНА АГОЛНА БРУСАЛИЦА

### ЛИСТА НА КОМПОНЕНТИ

1. ПОМОШНА РАЧКА
2. КОПЧЕ ЗА ЗАКЛУЧУВАЊЕ НА ВРЕТЕНТО
3. СЛОТ ЗА ОВЕНУВАЊЕ
4. ВКЛУЧУВАЊЕ/ИСКЛУЧУВАЊЕ
5. ГЛАВНА РАЧКА
6. КОПЧЕ ЗА ОСЛОБОДУВАЊЕ НА БАТЕРИЈАТА*
7. ИНДИКАТОР ЗА КАПАЦИТЕТ НА БАТЕРИЈАТА*
8. БАТЕРИЈА*
9. БРЗА ПРОМЕНА ЗАШТИТА ЗА БЛЕСЕЊЕ
10. ДИСК*
11. РАЧКА ЗА СТИГНУВАЊЕ
12. ШПАНЕР
13. НАДВОРЕШЕН ШТИТНИК

\* Не сите илустрирани или опишани додатоци се вклучени во стандардната испорака.

### ТЕХНИЧКИ ПОДАТОЦИ





Тип AG20X-115 AG20X-125 AG20X-125FT (20X-115/20X-125-ознака на машини, претставник на аголна мелница)

	AG20X-115	AG20X-125	AG20X-125FT
Напон	18V  (макс. 20 V)		
Нема брзина на оптоварување	8500 / мин		
Големина на конецот на вретеното	M14		
Големина на дискот	115 мм	125 мм	125 мм
Пакет батерии	/	/	BI20-4 (4,0Ah)
Полнач	/	/	C20-2 (2.0A)
Тежина на машината	1,63 кг (без батерија)	1,65 кг (со pin)	2,3 кг (со pin)

### ПОГОДНИ БАТЕРИИ

Точка број	BI20-2	BI20-4
Капацитет на батеријата	2,0 Ah	4,0 Ah

### ПОГОДНИ ПОЛНАЧИ

Точка број	C20-2	C20-4
Влез на полнач	100-240V~50/60Hz, 55W	100-240V~50/60Hz, 95W
Излез на полнач	20V  2.0A	20V  4.0A
Време на полнење (прибл.)	1 час (2,0 Ah) 2 часа (4,0 Ah)	30 минути (2,0 Ah) 60 минути (4,0 Ah)
Класа за заштита на полнач	 /II	 /II

## ИНФОРМАЦИИ ЗА БУЧАВА

Пондериран звучен притисок	$L_{pA}$ : 85dB (A)
Пондерирана звучна моќ	$L_{wA}$ : 96dB (A)
$K_{pA}$ & $K_{wA}$	3.0dB (A)
<b>Носете заштита за уши.</b>	

## ИНФОРМАЦИИ ЗА ВИБРАЦИИ

Вкупни вредности на вибрации (триакс векторски збир) утврдени според EN 62841:	
Површинско брусеење или абразивно отсекување	Вредност на емисија на вибрации $a_{h,AG}$ or $a_{h,SG}$ = 3.448 m/s <sup>2</sup>
	Несигурност K = 1.5m/s <sup>2</sup>
Исечете	Вредност на емисија на вибрации $a_{h,CO}$ = 3.965 m/s <sup>2</sup>
	Несигурност K = 1.5m/s <sup>2</sup>

Декларираната вкупна вредност на вибрациите и декларираната вредност на емисија на бучава се измерени во согласност со стандарден метод на тестирање и може да се користат за споредување на една алатка со друга. Декларираната вкупна вредност на вибрациите и декларираната вредност на емисија на бучава може да се користат и при прелиминарна проценка на изложеноста.

**!** **ПРЕДУПРЕДУВАЊЕ:** Емисиите на вибрации и бучава за време на вистинската употреба на електричниот алат може да серазликуваат од декларираната вредност во зависност од начините на кои се користи алатот, особено каков вид на обработено парче се обработува во зависност од следните примери и други варијации за тоа како се користи алатот: Како се користи алатот и материјалите што се сечат или дупчат.

Алатката е во добра состојба и добро одржувана. Употреба на правилен додаток за алатот и обезбедување дека е остра и во добра состојба. Затегнатоста на рачката на рачките и доколку се користат додатоци против вибрации и бучава. И алатката се користи како што е предвидено со неговиот дизајн и овие упатства.

**Оваа алатка може да предизвика синдром на вибрации на рака-рака доколку не се управува соодветно со нејзината употреба.**

**!** **ПРЕДУПРЕДУВАЊЕ:** Да бидеме точни, проценка на нивото на изложеност во реалните услови на употреба треба да ги земе предвид и сите делови од работниот циклус, како што се времињата кога алатката е исклучена и кога работи во мирување, но всушност не ја врши работата. Ова може значително да го намали нивото на изложеност во текот на вкупниот работен период. Помага да се минимизира ризикот од вибрации и изложеност на бучава.

Секогаш користете остри длета, дупчалки и сечила. Одржувајте ја оваа алатка во согласност со овие упатства и чувајте ја добро подмачкана (каде што е соодветно).

Ако алатот треба да се користи редовно, тогаш инвестирајте во додатоци против вибрации и бучава. Планирајте го вашиот работен распоред за да ја проширите употребата на алат со високи вибрации низ неколку денови.

## ДОДАТОЦИ

	AG20X-115	AG20X-125	AG20X-125FT
Пакет батерии (BI20-4)	/	/	1
Полнач (C20-2)	/	/	1
Помошна рачка против вибрации	1	1	1
Клуч	1	1	1
Надворешен штитник	1	1	1
Брзо менување штитник за мелење	1	1	1

Ви препорачуваме да ги купите вашите додатоци од истата продавница што ви ја продаде

## БЕЗЖИЧНА АГОЛНА БРУСАЛИЦА

алатката. Погледнете го пакувањето на додатоците за повеќе детали. Персоналот на продавницата може да ви помогне и да понуди совет.

### РАБОТА ИНСТРУКЦИИ



**ЗАБЕЛЕШКА:** Пред да ја користите алатката, внимателно прочитајте ја книгата со упатства.

#### НАМЕНСКА УПОТРЕБА

Машината е наменета за сечење, грубост и четкање на метални и камени материјали без употреба на вода. За сечење метал, мора да се користи специјална заштита за сечење (додаток).

#### ПРЕД СТАВЕЊЕ ВО РАБОТА

##### 1. ПОЛНЕТЕ ГО БАТЕРИЈАТА

Не користете друг полнач освен оној што е специјално обезбеден за употреба со опремата. Ако батерискиот пакет е многу жежок, мора да ја извадите батеријата од полначот и да оставите време батеријата да се олади пред повторно да ја наполните.

Наполнете ја батеријата за да се наполни пред складирањето. Ако алатката нема да се користи долго време, полнете ја батеријата на секои 3 месеци.

##### 2. ЗА ОТСТРАНУВАЊЕ ИЛИ ИНСТАЛИРАЊЕ НА БАТЕРИЈАТА (ВИДИ СЛИКА А1, А2)

Прво цврсто притиснете го копчето за ослободување на батериите, а потоа извлечете го од вашата алатка. По полнењето, повлечете го батерискиот пакет назад во приклучокот за батерија на алатката. Едноставно притискање и лесен притисок ќе бидат доволни.

##### 3. ПОСТАПКА НА НАПЛАЊЕЊЕ (ВИДИ СЛИКА А3)

- 1) Приклучете го полначот во соодветен штекер. Зеленото светло ќе светне.
- 2) Вметнете го батерискиот пакет во полначот, проверете дали батеријата е цврсто во правилната положба за полнење. Зеленото светло ќе биде исклучено и црвеното светло ќе светне за да покаже

дека процесот на полнење е започнат.

- 3) Кога полнењето ќе заврши, црвеното светло се исклучува и зеленото светло ќе светне.
- 4) Откако ќе се наполни целосно, исклучете го полначот и извадете го батерискиот пакет.

**ЗАБЕЛЕШКА:** Ако батерискиот пакет е заклучен во полначот, притиснете го копчето за ослободување на батериите И отстранете го.



**ПРЕДУПРЕДУВАЊЕ:** Кога полнењето на батеријата ќе се потроши по континуирана употреба или изложување на директна сончева светлина или топлина, оставете време алатката да се олади пред повторно полнење за да постигнете целосно полнење.

#### 4. ИНДИКАТОР ЗА ПОЛНЕЊЕ

Овој полнач е дизајниран да детектира некои проблеми што можат да настанат со батериите. Показните светла покажуваат проблеми (видете ја табелата подолу). Ако се случи ова, вметнете нова батерија за да одредите дали полначот е во ред. Ако новата батерија се полни правилно, тогаш оригиналното пакување е неисправно и треба да се врати во сервисен центар или сервис за рециклирање. Ако новиот батериски пакет го прикажува истиот проблем како и оригиналниот Battery Pack, полначот нека се тестира во овластен сервисен центар.

Светлина	ON/OFF	Статус
Црвено вклучено 	—————	Полнење
Црвен блиц 	- - - - -	Дефектна батерија
Зелено вклучено 	—————	Целосно наполнето
Зелен блиц 	- - - - -	Батеријата е премногу жешка/ладно



## 5. ЗА ОТСТРАНУВАЊЕ ИЛИ ИНСТАЛИРАЊЕ НА БАТЕРИЈАТА ВО АЛАТКАТА (ВИДИ СЛИКА Б1, Б2)

Прво цврсто притиснете го копчето за ослободување на батериите, а потоа извлечете го од вашата алатка.

Лизгајте го целосно наполнетиот батериски пакет на алатката со доволна сила додека не кликне во положбата.

## ПРОВЕРУВАЊЕ НА СОСТОЈБАТА НА БАТЕРИЈАТА

Нивото на батеријата може да се дознае од показното светло за батеријата со притискање на копчето покрај светлата.

## СОБРАНИЕ

### 1. ИНСТАЛИРАЊЕ И ПРИЛАГОДУВАЊЕ НА ПОМОШНА РАЧКА (ВИДИ СЛИКА В)

Имате опција за две работни позиции за да обезбедите најбезбедна и најудобна контрола на вашата аголна брусница. Рачката може да се навртува во насока на стрелките на часовникот во која било дупка на страните на кукишето на менувачот.

**ЗАБЕЛЕШКА:** Оваа рачка треба да се користи постојано за да се одржи целосна контрола на алатот.

### 2. ПРИЛАГОДУВАЊЕ НА ЧУВАЊЕ (ВИДИ СЛИКА D1-D3)



**ПРЕДУПРЕДУВАЊЕ!** Пред каква било работа на самата машина, извадете ја батеријата од вашата алатка.



**ПРЕДУПРЕДУВАЊЕ!** За работа со мелење или сечење дискови, мора да се монтира штитникот на тркалото.

#### - Штитник на тркала за мелење

Кодираната проекција на штитникот на тркалото гарантира дека може да се монтира само штитник што одговара на типот на машината. Отворете ја рачката за стегање. Ставете го штитникот на тркалото со шифрирана проекција во кодираниот жлеб на вретеното на главата на машината и ротирајте до потребната положба (работна положба). За да го прицврстите

штитникот на тркалото, затворете ја рачката за стегање. Затворената страна на штитникот на тркалото мора секогаш да покажува кон операторот.

**ЗАБЕЛЕШКА:** Со отворена рачка за стегање, навртката за прилагодување на стегањето може да се прилагоди за да се осигура дека штитникот е безбедно прицврстен откако рачката за стегање е конечно затворена.

### Штитник за тркала за сечење (види слика D1-D3)



**ПРЕДУПРЕДУВАЊЕ!** За сечење метал, секогаш работете со штитникот на тркалото за сечење. Заштитникот на тркалото за сечење е монтиран на ист начин како и штитникот за тркалата мелење.

Прицврстете го надворешниот штитник на штитникот на тркалото за мелење додека не се заглави. Заштитникот на тркалото за брусење и надворешниот штитник се собираат заедно

и направете штитник за тркала за сечење.

**ЗАБЕЛЕШКА:** Осигурете се дека штипката на секоја страна од надворешниот штитник е закачена на штитникот на тркалото за мелење.

### 3. КОПЧЕ ЗА ЗАКЛУЧУВАЊЕ НА ВРЕТЕНОТО (ВИДИ СЛИКА F)

Исчистете го вретеното на мелницата и сите делови што треба да се монтираат. За стегање и олабавување на алатите за брусење, заклучете го вретеното за брусење со копчето за заклучување на вретеното.



**ПРЕДУПРЕДУВАЊЕ!** Вклучете го копчето за заклучување на вретеното само кога е вретеното за брусење во мирување!

### 4. ПОСТАВУВАЊЕ НА ДИСКОВИТЕ (НЕ СЕ ИСПОРАВУВААТ) (ВИДИ СЛИКА G1-G3)



**ПРЕДУПРЕДУВАЊЕ!** Отстранете ја батеријата пред да извршите какво било прилагодување, сервисирање или одржување.

Ставете ја внатрешната прирабница на

## БЕЗЖИЧНА АГОЛНА БРУСАЛИЦА

вретеното на алатот. Погрижете се да се наоѓа на двете рамни на вретеното. Ставете го дискот на вретеното на алатот и на внатрешната прирабница.

Проверете дали е правилно лоциран. Поставете ја надворешната прирабница со навој, уверувајќи се дека е свртена во правилната насока за типот на вградениот диск. За мелење дискови, прирабницата е поставена со подигнатиот дел свртен кон дискот. За дискови за сечење, прирабницата е поставена со подигнатиот дел свртен настрана од дискот. Притиснете го копчето за заклучување на вретеното и ротирајте го вретеното со рака додека не се заклучи. Држејќи го притиснато копчето за заклучување, затегнете ја надворешната прирабница со обезбедениот клуч.

**ЗАБЕЛЕШКА:**Откако ќе ја монтирате алатката за брусење и пред да го вклучите, проверете дали алатот за брусење е правилно монтиран и дали може слободно да се врти, проверете дали алатот за брусење не напасува на заштитниот штитник или други делови.

### 5. ОБЛАСТИ ЗА РАЦЕЊЕ

Секогаш држете ја аголната мелница цврсто со двете раце кога работите.

### 6. ПРЕКЛУЧУВАЧ ЗА ВКЛУЧУВАЊЕ/ ИСКЛУЧУВАЊЕ (ВИДИ СЛИКА Ж)

За да го вклучите електричниот алат, прво притиснете го задниот дел од прекинувачот за вклучување/ исклучување, а потоа притиснете го прекинувачот за вклучување/ исклучување напред.

За да го заклучите прекинувачот за вклучување/исклучување, притиснете го прекинувачот за вклучување/исклучување надолу напред додека не се заглави. За да го исклучите електричниот алат, притиснете го накратко задниот дел од прекинувачот за вклучување/исклучување и потоа отпуштете го.

### 7. ОТСТРАНУВАЊЕ НА ЧУВАРОТ

Никогаш не отстранувајте го штитникот за какви било други работни услови. За да го отстраните, прво извадете го дискот и двете

прирабници. Потоа отворете го рачката за стегање и завртете го штитникот за да ги усогласите проекциите со исечените делови на куќиштето на менувачот, а потоа отстранете го штитникот. За повторно да го поставите штитникот, повторете го овој процес обратно. Чувајте ги сите делови на безбедно место.

## 8. ЗА КОРИСТЕЊЕ НА БУЛНИЦАТА (ВИДИ СЛИКА I)



**ПРЕДУПРЕДУВАЊЕ!** Не ја вклучувајте мелницата додека дискот е во контакт со работното парче.

Држете ја аголната мелница со едната рака на главната рачка, а другата рака цврсто околу помошната рачка.

Секогаш поставувајте го штитникот така што што е можно поголем дел од изложениот диск да е насочен настрана од вас.

Подгответе се за проток на искри кога дискот ќе го допре металот.

За најдобра контрола на алатот, отстранување на материјалот и минимално преоптоварување, одржувајте агол помеѓу дискот и површината на работното парче на приближно 15 до 30° при мелење. Користете го внимателно кога работите во агли бидејќи контактот со пресечната површина може да предизвика скокање или извиткување на мелницата. Кога ќе заврши мелењето, оставете го работното парче да се излади. Не допирајте ја топлата површина.

### 9. СЕЧЕЊЕ



**ПРЕДУПРЕДУВАЊЕ!** За сечење метал, секогаш работете со штитникот на тркалото за сечење.

Кога сечете, не ја притискајте, навалувајте или осцилирајте ја алатката. Работете со умерена храна, прилагодена на материјалот што се сече.

Не ја намалувајте брзината на спуштање на дисковите за сечење со притискање на страна. Важна е насоката во која се врши сечењето. Алатката мора секогаш да работи во нагорно мелење.

Затоа, никогаш не движете ја алатката во друга насока! Во спротивно, постои опасност да биде неконтролирано и стуркано од сечењето.

## 10. ПРЕПОВТОВАРУВАЊЕ

Преоптоварувањето ќе предизвика оштетување на моторот на вашата аголна мелница. Ова може да се случи ако вашата аголна мелница е подложена на тешка употреба за долги временски периоди. Никогаш не обидувајте се да вршите преголем притисок врз аголната мелница за да ја забрзате работата.

Абразивните дискови работат поефикасно кога се врши лесен притисок, со што се избегнува пад на брзината на вашата аголна мелница.

Ако вашата аголна мелница стане премногу жешка, вклучете ја без оптоварување 2-3 минути додека не се олади до нормална работна температура.

## РАБОТНИ СОВЕТИ ЗА ВАШАТА АГОЛНА БРУЛИЦА

1. Секогаш стартувајте без оптоварување за да постигнете максимална брзина, а потоа започнете со работа.
2. Не присилувајте го дискот да работи побрзо, намалувањето на брзината на движење на дискот значи подолго работно време.
3. Секогаш работете со агол од 15-30 помеѓу дискот и работното парче. Поголемите агли ќе ги исечат гребените на работното парче и ќе влијаат на завршницата на површината. Поместете ја аголната мелница преку и напред и назад над работното парче.
4. Кога користите диск за сечење, никогаш не го менувајте аголот на сечењето, во спротивно ќе го запрете дискот и моторот на аголната мелница или ќе го скршите дискот. Кога сечете, сечете само во спротивна насока од ротацијата на дискот. Ако сечете во иста насока како и ротацијата на дискот, дискот може да се истурка од отворот за сечење.
5. Кога сечете многу тврд материјал, најдобри резултати може да се постигнат со дијамантски диск.
6. Кога користите дијамантски диск ќе стане многу жешко. Ако тоа се случи, ќе

видите целосен прстен од искри околу ротирачкиот диск. Престанете со сечење и оставете да се излади без брзина на оптоварување 2-3 минути.

7. Секогаш уверувајте се дека работното парче е цврсто држено или стегнато за да спречите движење.

## ОДРЖУВАЊЕ

**Отстранете ја батеријата пред да извршите какво било прилагодување, сервисирање или одржување.**

Вашата алатка не бара дополнително подмачкување или одржување.

Нема делови што може да се сервисираат од страна на вашиот електричен алат. Никогаш не користете вода или хемиски средства за чистење за да го чистите вашиот електричен алат. Избришете го со сува крпа. Секогаш чувајте го вашиот електричен алат на суво место. Чувајте ги отворите за вентилација на моторот чисти. Чувајте ги сите работни контроли без прашина.

Повремено може да видите искри низ отворите за вентилација. Ова е нормално и нема да го оштети вашиот електричен алат.

## ЗА АЛАТ ЗА БАТЕРИИ

Опсегот на амбиентална температура за употреба и складирање на алатот и батеријата е 0°C-45°C. Препорачаниот опсег на температурата на околината за системот за полнење за време на полнењето е 0°C-40°C.

## ЗАШТИТА



Отпадните електрични производи не смеат да се фрлаат со домашен отпад. Ве молиме рециклирајте таму каде што има капацитети. Проверете кај вашите локални власти или продавач за совет за рециклирање.

**БЕЗЖИЧНА АГОЛНА БРУСАЛИЦА**

# ЕС Декларација за усогласеност



Ние :

**HYUNDAI Corporation Holdings Europe**Am Kronberger Hang 2A, 65824, Schwalbach am Taunus  
Germany

Изјави дека производот е детално опишан подолу:

**Безжична аголна брусалица****МОДЕЛ: AG20X-115 AG20X-125 AG20X-125FT****ФУНКЦИЈА : Периферно и странично мелење**

Ги задоволува барањата од Директивите на Советот :

**2006/42/ЕС, 2014/30/EU, 2014/35/EU****2011/65/EU & (EU)2015/863****(EU) 2023/1542**

Стандардите се во согласност со :

**EN 62841-1, EN IEC 62841-2-3,****EN IEC 55014-1, EN IEC 55014-2,****EN 62133-2, EN IEC 63000****EN 60335-1, EN 60335-2-29, EN 62233,****EN IEC 61000-3-2, EN 61000-3-3**

Лицето овластено за составување на техничкото досие,

Име : **Hyundai Kim**Адреса : **HYUNDAI Corporation Holdings Europe****65824 Schwalbach am Taunus, Germany**

Главен менаџер

Jaiwon Hur

Проектен менаџер

Sungwoo Hong

Датум : 2024.09.25

# ORJİNAL TALİMATLAR ÜRÜN GÜVENLİĞİ GENEL ELEKTRİKLİ EL ALETİ GÜVENLİK UYARILARI



**UYARI!** Tüm güvenlik uyarılarını, talimatları, resimleri ve Bu elektrikli aletle birlikte verilen teknik özellikler. Aşağıda listelenen tüm talimatlara uyulmaması elektrik çarpmasına, yangına ve/veya ciddi yaralanmalara neden olabilir.

Tüm uyarıları ve talimatları ileride başvurmak üzere saklayın.

Uyarılarda geçen "elektrikli alet" terimi, şebeke elektrikle çalışan (kablolu) elektrikli aletinizi veya aküyle çalışan (kablesiz) elektrikli aletinizi ifade eder.

## 1. ÇALIŞMA ALANI GÜVENLİĞİ

- Çalışma alanını temiz ve iyi aydınlatılmış tutun.** Dağınık veya karanlık alanlar kazalara davetiye çıkarır.
- Elektrikli aletleri yanıcı sıvılar, gazlar veya toz gibi patlayıcı ortamlarda çalıştırmayın.** Elektrikli aletler, tozu veya dumanı tutuşturabilecek kıvılcımlar oluşturur.
- Elektrikli bir aleti kullanırken çocukları ve çevredekileri uzak tutun.** Dikkatinizin dağılması kontrolü kaybetmenize neden olabilir.

## 2. ELEKTRİK GÜVENLİĞİ

- Elektrikli alet fişleri prize uygun olmalıdır.** Fişi hiçbir şekilde değiştirmeyin. Topraklı elektrikli aletlerde adaptör fişi kullanmayın. Değiştirilmemiş fişler ve eşleşen prizler elektrik çarpması riskini azaltacaktır.
- Borular, radyatörler, ocaklar ve buzdolapları gibi topraklanmış yüzeylerle vücut temasından kaçının.** Artan bir risk vardır. Vücudunuz topraklanırsa elektrik çarpması tehlikesi vardır.
- Elektrikli aletleri yağmura veya ıslak koşullara maruz bırakmayın.** Elektrikli bir alete su girmesi elektrik çarpması riskini artıracaktır.
- Kabloyu kötüye kullanmayın.** Kabloyu asla elektrikli aleti taşımak, çekmek veya fişten çıkarmak için kullanmayın. Kabloyu ısıdan, yağdan, keskin kenarlardan veya hareketli parçalardan uzak tutun. Hasarlı

veya dolaşmış kablolar elektrik çarpması riskini artırır.

- Elektrikli bir aleti açık havada kullanırken, açık havada kullanım için uygun bir uzatma kablosu kullanın.** Dış mekanda kullanıma uygun bir kablunun kullanılması elektrik çarpması riskini azaltır.
- Elektrikli bir aletin nemli bir yerde çalıştırılması kaçınılmazsa, artık akım cihazı (RCD) korumalı bir besleme kullanın.** RCD kullanımı elektrik çarpması riskini azaltır.

## 3. KİŞİSEL GÜVENLİK

- Dikkatli olun, ne yaptığınıza dikkat edin ve elektrikli bir aleti kullanırken sağduyulu davranın.** Yorgunken veya uyuşturucu, alkol veya ilaç etkisi altındayken elektrikli alet kullanmayın. Elektrikli aletleri kullanırken bir anlık dikkatsizlik ciddi yaralanmalara neden olabilir.
- Kişisel koruyucu ekipman kullanın.** Daima göz koruması kullanın. Uygun koşullar için kullanılan toz maskesi, kaymayan güvenlik ayakkabıları, baret veya işitme koruması gibi koruyucu ekipmanlar kişisel yaralanmaları azaltacaktır.
- İstem dışı çalıştırmayı önleyin.** Güç kaynağına ve/veya akü paketine bağlamadan, aleti kaldırmadan veya taşımadan önce şalterin kapalı konumda olduğundan emin olun. Elektrikli aletleri parmağınız şalterin üzerindeyken taşımak veya şalteri açık olan elektrikli aletlere enerji vermek kazalara davetiye çıkarır.
- Elektrikli aleti çalıştırmadan önce herhangi bir ayar anahtarını veya anahtarı çıkarın.** Elektrikli aletin dönen bir parçasına takılı kalan bir anahtar veya anahtar yaralanmalara neden olabilir.
- Aşırı uzanmayın.** Her zaman düzgün basmaya ve dengede durmaya dikkat edin. Bu, beklenmedik durumlarda elektrikli aletin daha iyi kontrol edilmesini sağlar.
- Düzgün giyinin.** Bol giysiler giymeyin veya takı takmayın. Saçınızı, giysilerinizi ve eldivenlerinizi hareketli parçalardan uzak tutun. Bol giysiler, takılar veya uzun saçlar hareketli parçalara takılabilir.
- Toz emme ve toplama tesislerinin bağlanması için cihazlar sağlanmışsa, bunların bağlandığından ve uygun şekilde**

## KABLOSUZ AVUÇ TAŞLAMA

kullanıldığından emin olun. *Toz toplama kullanımı tozla ilgili tehlikeleri azaltabilir.*

- h) **Aletlerin sık kullanımından kaynaklanan aşınalığın kayıtsız kalmanıza ve alet güvenliği ilkelerini göz ardı etmenize izin vermesine izin vermeyin.** *Dikkatsiz bir hareket saniyenin çok küçük bir bölümünde ciddi yaralanmalara neden olabilir.*

### 4. ELEKTRİKLİ EL ALETİ KULLANIMI VE BAKIMI

- a) **Elektrikli aleti zorlamayın. Uygulamanız için doğru elektrikli aleti kullanın.** *Doğru elektrikli el aleti, tasarlandığı hızda işi daha iyi ve daha güvenli yapacaktır.*
- b) **Şalter aleti açıp kapatmıyorsa aleti kullanmayınız.** *Şalter ile kontrol edilemeyen elektrikli aletler tehlikelidir ve onarılmazdır.*
- c) **Herhangi bir ayarlama yapmadan, aksesuarları değiştirmeden veya elektrikli aletleri depolamadan önce fişi güç kaynağından ve/veya akü paketini elektrikli aletten ayırın.** *Bu tür önleyici güvenlik önlemleri elektrikli aletin yanlışlıkla çalıştırılma riskini azaltır.*
- d) **Kullanılmayan elektrikli aletleri çocukların erişemeyeceği yerlerde saklayın ve elektrikli aleti veya bu talimatları bilmeyen kişilerin kullanımına izin vermeyin elektrikli aleti çalıştırmak için.** *Elektrikli aletler eğitimsiz kullanıcıların elinde tehlikelidir.*
- e) **Elektrikli aletlerin bakımını yapın. Hareketli parçaların yanlış hizalanmasını veya sıkışmasını, parçaların kırılmasını ve elektrikli aletin çalışmasını etkileyebilecek diğer durumlara kontrol edin.** *Eğer hasarlıysa elektrikli aleti kullanmadan önce onarın. Birçok kazaya bakımı iyi yapılmamış elektrikli aletler neden olmaktadır.*
- f) **Kesici aletleri keskin ve temiz tutun.** *Keskin kesici kenarlara sahip, bakımı düzgün yapılmış kesici aletlerin bağlanma olasılığı daha düşüktür ve kontrol edilmeleri daha kolaydır.*
- g) **Elektrikli el aletini, aksesuarları ve alet uçlarını vs. bu talimatlara uygun olarak, çalışma koşullarını ve yapılacak işi dikkate alarak kullanınız.** *Elektrikli el aletinin öngörülenden farklı amaçlarla kullanılması tehlikeli durumlara yol açabilir.*
- h) **Tutamakları ve kavrama yüzeylerini kuru, temiz ve yağsız ve gressiz tutun.**

*Kaygan tutamaklar ve kavrama yüzeyleri, beklenmedik durumlarda aletin güvenli bir şekilde kullanılmasına ve kontrol edilmesine izin vermez.*

### 5. AKÜ ALETİNİN KULLANIMI VE BAKIMI

- a) **Yalnızca üretici tarafından belirtilen şarj cihazıyla şarj edin.** *Bir tip pil takımı için uygun olan bir şarj cihazı, başka bir pil takımı ile kullanıldığında yangın riski oluşturabilir.*
- b) **Elektrikli el aletlerini sadece özel olarak belirlenmiş akü paketleri ile kullanın.** *Başka akü paketlerinin kullanılması yaralanma ve yangın riski oluşturabilir.*
- c) **Pil takımı kullanılmadığında, bir terminalden diğerine bağlantı yapabilecek ataç, bozuk para, anahtar, çivi, vida veya diğer küçük metal nesnelere gibi diğer metal nesnelere uzak tutun.** *Pil terminallerinin birbirine kısa devre yapması yanıklara veya yangına neden olabilir.*
- d) **Kötü koşullar altında aküden sıvı çıkabilir; temastan kaçının.** *Kazara temas olursa, suyla yıkayın. Sıvı gözlere temas ederse, ayrıca tıbbi yardım alın. Aküden çıkan sıvı tahrişe veya yanıklara neden olabilir.*
- e) **Hasarlı veya modifiye edilmiş bir akü paketini veya aleti kullanmayın.** *Hasarlı veya modifiye edilmiş aküler yangın, patlama veya yaralanma riski ile sonuçlanabilecek öngörülemez davranışlar sergileyebilir.*
- f) **Pil takımını veya aleti ateşe veya aşırı sıcaklığa maruz bırakmayın.** *Ateşe maruz kalma veya 130°C'nin üzerindeki sıcaklık patlamaya neden olabilir.*
- g) **Tüm şarj talimatlarına uyun ve akü paketini veya aleti talimatlarda belirtilen sıcaklık aralığının dışında şarj etmeyin.** *Uygun olmayan şekilde veya Belirtilen aralığın dışındaki sıcaklıklar aküye zarar verebilir ve yangın riskini artırabilir.*

### 6. SERVİS

- a) **Elektrikli aletinizin bakımını sadece aynı yedek parçaları kullanarak kalifiye bir onarım personeline yaptırın.** *Bu, elektrikli aletin güvenliğini korumasını sağlayacaktır.*
- b) **Hasarlı akü paketlerine asla servis uygulamayın.** *Akü paketlerinin servisi yalnızca üretici veya yetkili servis sağlayıcılar tarafından yapılmalıdır.*

## TÜM İŞLEMLER İÇİN GÜVENLİK TALİMATLARI

Taşıma veya Kesme-Off İşlemleri için Genel Güvenlik Uyarıları:

- a) **Bu elektrikli el aleti, taşıma veya kesme aleti olarak kullanılmak üzere tasarlanmıştır. Tüm güvenlik uyarılarını, talimatları, çizimleri ve Bu elektrikli aletle birlikte verilen teknik özellikler. Aşağıda listelenen tüm talimatlara uyulmaması elektrik çarpmasına, yangına ve/veya ciddi yaralanmalara neden olabilir.**
  - b) **Zımparalama, tel fırçalama, parlatma gibi işlemlerin bu elektrikli aletle yapılması önerilmez. Elektrikli el aletinin tasarlanmadığı işlemler tehlike yaratabilir ve yaralanmalara neden olabilir.**
  - c) **Bu elektrikli aleti, alet üreticisi tarafından özel olarak tasarlanmış ve belirtilmemiş bir şekilde çalışacak şekilde dönüştürmeyin. Böyle bir dönüştürme, kontrol kaybına neden olabilir ve ciddi kişisel yaralanmalara yol açabilir.**
  - d) **Alet üreticisi tarafından özel olarak tasarlanmış ve tavsiye edilmemiş aksesuarları kullanmayın. Aksesuar elektrikli aletinize takılabiliyor olsa bile, bu güvenli bir çalışma sağlayacağını garanti etmez.**
  - e) **Aksesuarın nominal hızı, elektrikli alet üzerinde belirtilen maksimum hıza en azından eşit olmalıdır. Nominal hızından daha hızlı çalışan aksesuarlar kırılabilir ve parçalanabilir.**
  - f) **Aksesuarın dış çapı ve kalınlığı, elektrikli aletinizin kapasite derecelendirmesi içinde olmalıdır. Yanlış boyutlandırılmış aksesuarlar yeterince korunamaz veya kontrol edilemez.**
  - g) **Aksesuar montajının boyutları, elektrikli aletin montaj donanımının boyutlarına uygun olmalıdır. Elektrikli aletin montaj donanımıyla uyuşmayan aksesuarlar dengersiz çalışacak, aşırı titreşim yapacak ve kontrol kaybına neden olabilir.**
  - h) **Hasarlı bir aksesuarı kullanmayın. Her kullanımdan önce aşındırıcı disklerde talaş ve çatlak olup olmadığını, destek pedinde çatlak, yırtık veya aşırı aşınma olup olmadığını, tel fırçada gevşek veya çatlak tel olup olmadığını kontrol edin. Elektrikli alet veya aksesuar düşerse, hasar olup olmadığını kontrol edin veya hasarsız bir aksesuar takın. Bir aksesuarı inceledikten ve kurduktan sonra, kendinizi ve çevredeki**
- dönen aksesuarın düzleminden uzaklaştırınız ve elektrikli aleti bir dakika boyunca maksimum yüksüz hızda çalıştırınız. Hasarlı aksesuarlar normalde bu test süresi içinde parçalanır.
- h) **Kişisel koruyucu ekipman kullanın. Uygulamaya bağlı olarak yüz siperi, koruyucu gözlük veya koruyucu gözlük kullanın. Uygun olduğunda, toz maskesi, işitme koruyucuları, eldivenler ve küçük aşındırıcı veya iş parçası parçalarını durdurabilen atölye önlüğü kullanın. Göz koruması, çeşitli işlemlerden kaynaklanan uçan döküntüleri durdurabilecek kapasitede olmalıdır. Toz maskesi veya solunum cihazı, çalışmanız sırasında ortaya çıkan parçacıkları filtreleyebilecek kapasitede olmalıdır. Yüksek yoğunluklu gürültüye uzun süre maruz kalmak işitme kaybına neden olabilir.**
  - i) **Seyircileri çalışma alanından güvenli bir mesafede tutun. Çalışma alanına giren herkes kişisel koruyucu ekipman giymelidir. İş parçasının veya kırılan bir aksesuarın parçaları uçabilir ve çalışma alanının ötesinde yaralanmalara neden olabilir.**
  - j) **Kesme aksesuarının gizli kabloları veya kendi kablosuna temas edebileceği bir işlem yaparken elektrikli aleti sadece yalıtımlı kavrama yüzeylerinden tutun. Kesme aksesuarının "gerilim altındaki" bir kabloya temas etmesi, elektrikli el aletinin açtıkları metal parçalarının "gerilim altında" kalmasına ve operatörün elektrik çarpmasına neden olabilir.**
  - k) **Kordonu dönen aksesuardan uzakta konumlandırın. Kontrolü kaybederseniz, kordon kesilebilir veya takılabilir ve eliniz veya kolunuz eğirme aksesuarının içine çekilebilir.**
  - l) **Elektrikli el aletini, aksesuar tamamen durmadan asla yere bırakmayınız. Dönen aksesuar yüzeye tutunabilir ve elektrikli el aletini kontrolünüzden çıkarabilir.**
  - m) **Elektrikli aleti yanınızda taşıırken çalıştırmayınız. Alet ile kazara temas Dönen aksesuar kıyafetinize takılarak aksesuar vücudunuza çekebilir.**
  - n) **Elektrikli el aletinin hava deliklerini düzenli olarak temizleyiniz. Motorun fanı tozu gövdenin içine çekecektir ve aşırı toz metal birikimi elektriksiz tehlikelere neden olabilir.**
  - o) **Elektrikli aleti yanıcı maddelerin yakınında çalıştırmayınız. Kıvılcıklar bu malzemeleri tutuşturabilir.**
  - p) **Sıvı soğutucu gerektiren aksesuarları**

## KABLOSUZ AVUÇ TAŞLAMA

**kullanmayın.** Su veya diğer sıvı soğutucuların kullanılması elektrik çarpmasına veya şoka neden olabilir.

- q) Çalışırken eliniz tutamağı tutmalıdır. Her zaman aletle birlikte verilen yardımcı tutamakları kullanın. Kontrol kaybı yaralanmalara neden olabilir.

keskin kenarlar veya sıçramalar dönen aksesuara takılma ve kontrol kaybına veya geri tepmeye neden olma eğilimindedir.

- e) Testere zinciri ağaç oyma bıçağı, çevresel aralığı 10 mm'den büyük olan segmentli elmas tekerlek veya dişli testere bıçağı takmayın. Bu tür bıçaklar sık sık geri tepmeye ve kontrol kaybına neden olur.

## TÜM İŞLEMLER İÇİN DİĞER GÜVENLİK TALİMATLARI

Kickback ve İlgili Uyarılar

Geri tepme, sıkışmış veya takılmış dönen bir tekerleğe, destek pedine, fırçaya veya başka bir aksesuara verilen ani bir tepkidir. Sıkışma veya takılma, dönen aksesuarın hızlı bir şekilde durmasına neden olur ve bu da kontrolsüz elektrikli el aletinin, bağlanma noktasında aksesuarın dönüşünün tersi yönde zorlanmasına neden olur. Örneğin, bir aşındırıcı çark iş parçası tarafından takılır veya sıkıştırılırsa, sıkıştırma noktasına giren çarkın kenarı malzemenin yüzeyine girerek çarkın dışarı çıkmasına veya tekme atmasına neden olabilir. Sıkışma noktasında tekerleğin hareket yönüne bağlı olarak tekerlek operatöre doğru ya da operatörden uzağa sıçrayabilir. Aşındırıcı diskler de bu koşullar altında kırılabilir.

Geri tepme, elektrikli aletin yanlış kullanımı ve/veya yanlış işletim prosedürleri veya koşulları ve aşağıda belirtildiği gibi uygun önlemler alınarak önlenabilir.

- Elektrikli aleti her iki elinizle sıkıca kavrayın ve vücut ve kollarınızı geri tepme kuvvetlerine karşı koyabilecek şekilde konumlandırın. Başlangıç sırasında geri tepme veya tork tepkisi üzerinde maksimum kontrol sağlamak için varsa her zaman yardımcı kolu kullanın. Operatör, uygun önlemler alınır tork tepkilerini veya geri tepme kuvvetlerini kontrol edebilir.**
- Elinizi asla dönen aksesuarın yakınına koymayın. Aksesuar elinizin üzerinden geri tepebilir.**
- Geri tepme durumunda vücudunuzu elektrikli aletin hareket edeceği alana yerleştirmeyiniz. Geri tepme, aleti takılma noktasındaki çark hareketinin tersi yönde itecektir.**
- Köşelerde, keskin kenarlarda vb. çalışırken özel dikkat gösterin. Zıplamaktan ve aksesuara takılmaktan kaçının. Köşeler,**

## TAŞLAMA VE KESME İŞLEMLERİ İÇİN EK GÜVENLİK TALİMATLARI

Taşlama ve Aşındırıcı Kesme İşlemlerine Özel Güvenlik Uyarıları:

- Yalnızca elektrikli el aletiniz için önerilen jant tiplerini ve seçilen jant için tasarlanmış özel korumayı kullanın. Tekerlekler Elektrikli el aletinin tasarlanmadığı durumlar için yeterli koruma sağlamaz ve bunlar güvenli değildir.**
- Merkeze bastırılmış taşların taşlama yüzeyi, koruma dudağının düzleminin altına monte edilmelidir. Koruma dudağının düzlemi boyunca çıkıntı yapan yanlış monte edilmiş bir tekerlek yeterince korunamaz.**
- Koruma tertibatı güvenli bir şekilde elektrikli alet ve maksimum güvenlik için konumlandırılmıştır, böylece tekerleğin en az miktarı operatöre doğru maruz kalır. Koruyucu, operatörü kırık tekerlek parçalarından, tekerlekle kazara temastan ve giysileri tutuşturabilecek kıvılcıklardan korumaya yardımcı olur.**
- Tekerlekler yalnızca önerilen uygulamalar için kullanılmalıdır. Örneğin: kesme taşının yan tarafıyla taşlama yapmayın. Aşındırıcı kesme taşları çevresel taşlama için tasarlanmıştır, bu taşlara uygulanan yan kuvvetler parçalanmalarına neden olabilir.**
- Her zaman seçtiğiniz jant için doğru boyut ve şekle sahip hasarsız jant flanşları kullanın. Uygun jant flanşları janti destekleyerek jantin kırılma olasılığını azaltır. Flanşlar kesme taşları için taşlama taşı flanşlarından farklı olabilir.**
- Daha büyük elektrikli aletlerin aşınmış tekerleklerini kullanmayın. Daha büyük elektrikli aletler için tasarlanan tekerlek, daha küçük bir aletin daha yüksek hızı için uygun değildir ve patlayabilir.**



- g) Çift amaçlı tekerlekler kullanırken, yapılan uygulama için her zaman doğru koruyucuyu kullanın. *Doğru koruyucuyu kullanmamak, istenen koruma seviyesini sağlamayabilir ve bu da ciddi yaralanmalara yol açabilir.*
- h) Uyarı! İnce metal levhaları veya büyük yüzeyli diğer kolay titreşen yapıları taşlarken, toplam gürültü emisyonu bildirilen gürültü emisyonu değerlerinden çok daha yüksek (15 dB'ye kadar) olabilir. Bu tür iş parçalarının, ağır esnek sönümleyici paspaslar gibi uygun önlemlerle ses yayması mümkün olduğunca önlenmelidir. Artan gürültü emisyonu, hem gürültü maruziyetinin risk değerlendirmesi hem de uygun işitme korumasının seçimi için dikkate alınmalıdır.

en aza indirmek için panelleri veya büyük boyutlu iş parçalarını destekleyin. Büyük iş parçaları kendi ağırlıkları altında sarkma eğilimindedir. Destekler iş parçasının altına, kesme çizgisinin yakınına ve tekerleğin her iki tarafındaki iş parçasının kenarına yerleştirilmelidir.

- f) Mevcut duvarlarda veya diğer kör alanlarda "cep kesimi" yaparken ekstra dikkatli olun. *Çıkıntılı tekerlek gaz veya su borularını, elektrik kablolarını veya geri tepmeye neden olabilecek nesnelere kesebilir.*
- g) Eğri kesim yapmaya çalışmayın. Tekerleği aşırı zorlamak, tekerleğin kesimde bükülme veya sıkışma olasılığını ve geri tepme veya tekerlek kırılması riskini artırır, bu da ciddi yaralanmalara yol açabilir.

## EK GÜVENLİK TALİMATLARI KESME İŞLEMLERİ İÇİN

Aşındırıcı Kesme İşlemlerine Özel Ek Güvenlik Uyarıları:

- a) Kesme diskini "sıkıştırmayın" veya aşırı basınç uygulamayın. Aşırı derinlikte kesim yapmaya çalışmayın. Tekerleğin aşırı zorlanması, yükü ve bükülme veya bağlanma hassasiyetini artırır. *kesimde tekerlek ve geri tepme veya tekerlek kırılması olasılığı.*
- b) Yüdüncü dönen çarkın hizasında ve arkasında konumlandırmayınız. *Çark, çalışma noktasında vücudunuzdan uzaklaşıyorsa, olası geri tepme dönen çarkı ve elektrikli el aletini doğrudan size doğru itebilir.*
- c) Tekerlek sıkıştığında veya herhangi bir nedenle kesme işlemini durdurduğunuzda, elektrikli aleti kapatın ve tekerlek tamamen durana kadar sabit tutun. Kesme tekerleği hareket halindeyken asla kesikten çıkarmaya çalışmayın, aksi takdirde geri tepme meydana gelebilir. *Tekerlek sıkışmasının nedenini araştırın ve ortadan kaldırmak için düzeltici önlemler alın.*
- d) Kesme işlemini iş parçasında yeniden başlatmayın. Tekerleğin tam hıza ulaşmasını bekleyiniz ve dikkatli bir şekilde kesime tekrar giriniz. *Elektrikli el aleti iş parçasında yeniden başlatılırsa, tekerlek sıkışabilir, yukarı çıkabilir veya geri tepebilir.*
- e) Tekerlek sıkışması ve geri tepme riskini

## BATARYA PAKETİ İÇİN GÜVENLİK UYARILARI

- a) Hücreleri sökmeyin, açmayın veya parçalamayın veya pil takımı.
- b) Bir pil takımına kısa devre yaptırmayın. Pil takımlarını birbirlerine kısa devre yapabilecekleri veya iletken malzemelerle kısa devre yapabilecekleri bir kutu veya çekmecede gelişigüzel saklamayın. *Pil takımı kullanılmadığında, bir terminalden diğerine bağlantı yapabilecek ataç, bozuk para, anahtar, çivi, vida veya diğer küçük metal nesnelere gibi diğer metal nesnelere uzak tutun. Akü terminallerinin birbirine kısa devre yapması yanıklara veya yangına neden olabilir.*
- c) Pil takımını ısıya veya ateşe maruz bırakmayın. Doğrudan güneş ışığı altında saklamaktan kaçınınız.
- d) Pil takımını mekanik darbeye maruz bırakmayın.
- e) Akünün sızması durumunda, sıvının cilde veya gözlere temas etmesine izin vermeyin. Temas etmesi halinde, etkilenen bölgeyi bol miktarda suyla yıkayın ve tıbbi yardım alın.
- f) Pil takımını temiz ve kuru tutun.
- g) Pil takımı terminalleri kirlenirse temiz ve kuru bir bezle silin.
- h) Pil takımının kullanımdan önce şarj edilmesi gerekir. Her zaman bu talimata bakın ve doğru şarj prosedürünü kullanın.
- i) Kullanmadığınız zamanlarda pil takımını şarjda tutmayın.
- j) Uzun süre saklandıktan sonra, maksimum performans elde etmek için pil takımını birkaç kez şarj etmek ve boşaltmak

## KABLOSUZ AVUÇ TAŞLAMA

- gerekebilir.
- k) **Yalnızca üretici tarafından belirtilen şarj cihazıyla şarj edin.** Ekipmanla birlikte kullanım için özel olarak sağlanan şarj cihazından başka bir şarj cihazı kullanmayın.
- l) **Ekipmanla birlikte kullanılmak üzere tasarlanmamış herhangi bir pil takımı kullanmayın.**
- m) **Pil takımını çocukların erişemeyeceği bir yerde saklayın.**
- n) **Orijinal ürün literatürünü ilerde başvurmak üzere saklayın.**
- o) **Kullanılmadığında pili ekipmandan çıkarın.**
- p) **Uygun şekilde imha edin.**
- q) **Farklı üretim, kapasite, boyut veya tipteki hücreleri bir cihaz içinde karıştırmayın.**
- r) **Aküyü mikrodalgalardan ve yüksek basınçtan uzak tutun.**
- s) **Uyar! Şarj edilemeyen pilleri kullanmayın.**

## ŞARJ CİHAZI İÇİN GÜVENLİK UYARILARI

**UYARI!** Tüm güvenlik uyarılarını ve tüm talimatları okuyun. Tüm talimatlara uyulmaması Aşağıda listelenen talimatlar elektrik çarpmasına, yangına ve/veya ciddi yaralanmalara neden olabilir.

### Tüm uyarıları ve talimatları ileride başvurmak üzere saklayın.

Bu cihaz, 8 yaş ve üzeri çocuklar ve fiziksel, duyuşsal veya zihinsel yetenekleri azalmış veya deneyim ve bilgi eksikliği olan kişiler tarafından, cihazın güvenli bir şekilde kullanılmasına ilişkin gözetim veya talimat verildiği ve ilgili tehlikeleri anladıkları takdirde kullanılabilir. Çocuklar cihazla oynamamalıdır. Temizlik ve kullanıcı bakımı gözetim olmadan çocuklar tarafından yapılmamalıdır.

Besleme kablosu hasar görürse, bir tehlikeyi önlemek için üretici, servis temsilcisi veya benzer şekilde kalifiye kişiler tarafından değiştirilmelidir.

1. Şarj etmeden önce talimatları okuyun.
2. Sızıntı yapan bir aküyü şarj etmeyin.
3. Şarj cihazlarını tasarlandıkları işler dışında kullanmayın.
4. Şarj etmeden önce, şarj cihazınızın yerel AC beslemesine uygun olduğundan emin olun.
5. İç mekanda kullanım içindir veya yağmura maruz bırakmayın.

6. Şarj cihazı nemden korunmalıdır.
7. Şarj cihazını açık havada kullanmayın.
8. Akü veya şarj cihazının kontaklarına kısa devre yaptırmayın.
9. Şarj ederken "+/-" polaritesine uyun.
10. Üniteyi açmayın ve çocukların erişemeyeceği bir yerde saklayın.
11. Diğer üreticilerin veya uygun olmayan modellerin akülerini şarj etmeyin.
12. Akü şarj cihazı ile akü arasındaki bağlantının doğru yerleştirildiğinden ve yabancı cisimler tarafından engellenmediğinden emin olun.
13. Akü şarj cihazının yuvalarını yabancı cisimlerden uzak tutun ve kir ve neme karşı koruyun. Kuru ve donmayan bir yerde saklayın.
14. Aküleri şarj ederken, akü şarj cihazının iyi havalandırılan bir alanda ve yanıcı maddelerden uzakta olduğundan emin olun. Aküler şarj sırasında ısınabilir. Hiçbir aküyü aşırı şarj etmeyin. Akülerin ve şarj cihazlarının şarj sırasında gözetimsiz bırakılmadığından emin olun.
15. Aşırı ısınıp kırılacakları için şarj edilemeyen pilleri şarj etmeyin.
16. Pil takımı hava sıcaklığı 180 C ile 240 C arasındayken şarj edilirse daha uzun ömür ve daha iyi performans elde edilebilir. Pil takımını 00 C'nin altındaki veya 400 C'nin üzerindeki hava sıcaklıklarında şarj etmeyin. Bu, pil takımında ciddi hasarı önleyebileceği için önemlidir.
17. Yalnızca üretici tarafından sağlanan aynı model ve üretici tarafından önerilen modellerdeki akü paketini şarj edin.

## SEMBOLLER



Yaralanma riskini azaltmak için kullanıcı kullanım kılavuzunu okumalıdır



Uyarı



Kulak koruması takın



Göz koruması kullanın



Toz maskesi takın



Her zaman iki elinizle çalıştırın



Korumayı kesme işlemleri için kullanmayın



Atık elektrikli ürünler evsel atıklarla birlikte atılmamalıdır. Lütfen tesislerin bulunduğu yerlerde geri dönüştürün. Kontrol edin geri dönüşüm tavsiyesi için yerel yetkililere veya perakendecinize başvurun.



Sadece iç mekan kullanımı için



Kullanım kılavuzunu okuyun



Pozitif terminal



Negatif terminal



Sigorta



Çift yalıtım



Piller yanlış şekilde atılırsa su döngüsüne girebilir ve bu da ekosistem için tehlikeli olabilir. Atık pilleri ayrıştırılmamış belediye atığı olarak atmayın.



Yakmayın



Li-Ion batarya Bu ürün, tüm batarya paketleri için 'ayrı toplama' ile ilgili bir sembol ile işaretlenmiştir ve pil paketi. Daha sonra çevre üzerindeki etkiyi azaltmak için geri dönüştürülecek veya sökülecektir. Batarya paketleri tehlikeli maddeler içerdiğinden çevre ve insan sağlığı için tehlikeli olabilir.

## KABLOSUZ AVUÇ TAŞLAMA

### BİLEŞEN LİSTESİ

1. YARDIMCI KOL
2. SPIDLE KİLİT DÜĞMESİ
3. HAVALANDIRMA YUVASI
4. AÇMA/KAPAMA ŞALTERİ
5. ANA KOL
6. PİL TAKIMI SERBEST BIRAKMA DÜĞMESİ*
7. AKÜ KAPASİTE GÖSTERGESİ*
8. AKÜ PAKETİ*
9. ÇABUK DEĞİŞEN TAŞLAMA MUHAFAZASI
10. DİSK*
11. KELEPÇE KOLU
12. SPANNER
13. DIŞ KORUMA

\* Resimde gösterilen veya açıklanan tüm aksesuarlar standart teslimata dahil değildir.

### TEKNİK BİLGİLER





Tip AG20X-115 AG20X-125 AG20X-125FT (20X-115/20X-125-makine tanımı, açılı taşlama makinesini temsil eder)

	AG20X-115	AG20X-125	AG20X-125FT
Gerilim	18V  (20V Maks.)		
Yüksüz hız	8500 /dak		
İş mili dış boyutu	M14		
Disk boyutu	115mm	125mm	125mm
Pil takımı	/	/	BI20-4 (4.0Ah)
Şarj cihazı	/	/	C20-2 (2.0A)
Makine ağırlığı	1.63kg (pilsiz)	1.65kg (pilsiz)	2.3kg (batarya ile)

### UYGUN BATARYA PAKETLERİ

Ürün numarası	BI20-2	BI20-4
Akü kapasitesi	2.0Ah	4.0Ah

### UYGUN ŞARJ CİHAZLARI

Ürün numarası	C20-2	C20-4
Şarj cihazı girişi	100-240V~50/60Hz, 55W	100-240V~50/60Hz, 95W
Şarj cihazı çıkışı	20V  2.0A	20V  4.0A
Şarj süresi (yaklaşık)	1 saat (2.0 Ah) 2 saat (4.0 Ah)	30 dakika (2.0 Ah) 60 dakika (4.0 Ah)
Şarj cihazı koruma sınıfı	 /II	 /II

## GÜRÜLTÜ BİLGİSİ

Ağırlıklı ses basıncı	$L_{pA}$ : 85dB (A)
Ağırlıklı bir ses gücü	$L_{wA}$ : 96dB (A)
$K_{pA}$ & $K_{wA}$	3.0dB (A)
<b>Kulak koruması kullanın.</b>	

## TİTREŞİM BİLGİLERİ

Titreşim toplam değerleri (üç eksenli vektör toplamı) EN 62841'e göre belirlenmiştir:	
Yüzey taşıma veya aşındırıcı kesme	Titreşim emisyon değeri $a_{h,AG}$ or $a_{h,SG}$ = 3.448 m/s <sup>2</sup>
	Belirsizlik K = 1.5m/s <sup>2</sup>
Kesmek	Titreşim emisyon değeri $a_{h,CO}$ = 3.965 m/s <sup>2</sup>
	Belirsizlik K = 1.5m/s <sup>2</sup>

Beyan edilen toplam titreşim değeri ve beyan edilen gürültü emisyon değeri standart bir test yöntemine göre ölçülmüştür ve bir aleti diğeriyle karşılaştırmak için kullanılabilir. Beyan edilen titreşim toplam değeri ve beyan edilen gürültü emisyon değeri, maruziyetin ön değerlendirmesinde de kullanılabilir.

**! UYARI:** Elektrikli el aletinın fiili kullanımını sırasındaki titreşim ve gürültü emisyonları, aletin kullanım şekline ve özellikle ne tür bir elektrikli el aletinın kullanıldığına bağlı olarak beyan edilen değerden farklı olabilir.

İş parçasının işlenmesi, aşağıdaki örneklere ve takımın nasıl kullanıldığına ilişkin diğer varyasyonlara bağlıdır:

Aletin nasıl kullanıldığı ve kesilen veya delinen malzemeler. Aletin iyi durumda olması ve bakımının iyi yapılması.

Alet için doğru aksesuarın kullanılması ve aksesuarın keskin ve iyi durumda olduğundan emin olunması. Tutamaktaki kavramanın sıklığı ve titreşim ve gürültü önleyici aksesuarların kullanılıp kullanılmadığı.

Aletin tasarımına ve bu talimatlara uygun olarak kullanılıp kullanılmadığı.

**Bu alet uygun şekilde kullanılmazsa el-kol titreşim sendromuna neden olabilir.**

**! UYARI:** Doğru olması için, gerçek kullanım koşullarında maruz kalma seviyesinin tahmini, aletin kullanımında olduğu zamanlar gibi çalışma döngüsünün tüm bölümlerini de dikkate almalıdır. kapalıyken ve boşta çalışırken ama aslında iş yapmıyorken. Bu, toplam çalışma süresi boyunca maruz kalma seviyesini önemli ölçüde azaltabilir.

Titreşim ve gürültüye maruz kalma riskinizi en aza indirmeye yardımcı olur. Her zaman keskin keskiiler, matkaplar ve bıçaklar kullanın.

Bu aletin bakımını bu talimatlara uygun olarak yapın ve iyi yağlanmış halde tutun (uygunsa). Alet düzenli olarak kullanılacaksa titreşim ve gürültü önleyici aksesuarlara yatırım yapın.

Çalışma programınızı, yüksek titreşimli alet kullanımını birkaç güne yayacak şekilde planlayın.

## AKSESUARLAR

	AG20X-115	AG20X-125	AG20X-125FT
Pil takımı (BI20-4)	/	/	1
Şarj Cihazı (C20-2)	/	/	1
Titreşim önleyici yardımcı tutamak	1	1	1
Anahtar	1	1	1
Dış koruma	1	1	1
Hızlı değiştirilebilen taşıma koruması	1	1	1

Aksesuarlarınızı size aleti satan mağazadan satın almanızı öneririz. Daha fazla bilgi için aksesuar ambalajına bakın. Mağaza personeli size yardımcı olabilir ve tavsiyelerde bulunabilir.

## KABLOSUZ AVUÇ TAŞLAMA

### KULLANIM TALİMATLARI



**NOT:** Aleti kullanmadan önce talimat kitabını dikkatlice okuyun.

#### AMAÇLANAN KULLANIM

Makine, metal ve taş malzemelerin su kullanılmadan kesilmesi, kaba işlenmesi ve fırçalanması için tasarlanmıştır. Metal kesimi için, kesim için özel bir koruma muhafazası (aksesuar) kullanılmalıdır.

#### ÇALIŞTIRMADAN ÖNCE

##### 1. PİL TAKIMINI ŞARJ EDİN

Ekipmanla birlikte kullanılmak üzere özel olarak sağlananlar dışında herhangi bir şarj cihazı kullanmayın.

Pil takımı çok sıcaksa, pil takımınızı şarj cihazından çıkarmalı ve yeniden şarj etmeden önce pilin soğuması için zaman tanınmalısınız.

Lütfen saklamadan önce aküyü tam dolu olacak şekilde şarj edin. Alet uzun süre kullanılmayacaksa, aküyü her 3 ayda bir şarj edin.

##### 2. PİL TAKIMINI ÇIKARMAK VEYA TAKMAK İÇİN (BKZ. ŞEKİL A1, A2)

Önce akü paketi açma düğmesine sıkıca basın ve ardından akü paketini aletinizden kaydırarak çıkarın. Yeniden şarj ettikten sonra akü paketini aletin akü girişine geri kaydırın. Basit bir itme ve hafif bir basınç yeterli olacaktır.

##### 3. ŞARJ PROSEDÜRÜ (BKZ. ŞEK. A3)

- 1) Şarj cihazını uygun bir prize takın. Yeşil ışık yanacaktır.
- 2) Pil takımını şarj cihazına kaydırın, pilin doğru şarj konumunda olduğundan emin olun. Yeşil ışık sönecek ve kırmızı ışık yanarak şarj işleminin başladığını gösterir.
- 3) Şarj işlemi tamamlandığında kırmızı ışık sönecek ve yeşil ışık yanacaktır.
- 4) Tamamen şarj olduktan sonra şarj cihazının fişini çekin ve pil takımını çıkarın.

**NOT:** Pil takımı kilitli ise

şarj cihazı, pil takımı serbest bırakma düğmesine basın ve çıkarın.



**UYARI:** Sürekli kullanımdan veya doğrudan güneş ışığına veya ısıya maruz kaldıktan sonra pil şarjı bittiğinde, pilin şarj olması için zaman tanıyın.

Tam şarj elde etmek için yeniden şarj etmeden önce aleti soğumaya bırakın.

#### 4. ŞARJ GÖSTERGESİ

Bu şarj cihazı, batarya paketlerinde ortaya çıkabilecek bazı sorunları tespit etmek için tasarlanmıştır. Gösterge ışıkları sorunları gösterir (aşağıdaki tabloya bakın). Bu durum meydana gelirse, şarj cihazının iyi olup olmadığını belirlemek için yeni bir pil takımı takın. Eğer yeni pil doğru şarj oluyorsa, orijinal paket arızalıdır ve bir servis merkezine veya geri dönüşüm servis merkezine iade edilmelidir. Yeni pil takımı orijinal pil takımıyla aynı sorunu gösteriyorsa, şarj cihazının yetkili bir servis merkezinde test ettirin.

İşık	AÇIK/KAPALI flaş	Durum
Kırmızı açık 	—————	Şarj etme
Kırmızı flaş 	- - - - -	Arızalı akü
Yeşil açık 	—————	Tam şarjlı
Yeşil flaş 	- - - - -	Akü çok sıcak/ soğuk

#### 5. AKÜ PAKETİNİ ÇIKARMAK VEYA ALETE TAKMAK İÇİN (BKZ. ŞEK. B1, B2)

Önce akü paketi açma düğmesine sıkıca basın ve ardından akü paketini kaydırarak aletinizden çıkarın.

Tam şarjlı akü paketini, yerine oturana kadar yeterli kuvvetle aletin üzerine kaydırınız.

#### BATARYA TAKIMININ GÜÇ DURUMUNUN KONTROL EDİLMESİ

Pil seviyesi, ışıkların yanındaki düğmeye basılarak pil gösterge ışığından öğrenilebilir.

## MONTAJ

### 1. YARDIMCI KOLUN TAKILMASI VE AYARLANMASI (BKZ. ŞEK. C)

Avuç taşlama makinenizin en güvenli ve en rahat kontrolünü sağlamak için iki çalışma pozisyonu seçeneğiniz vardır. Sap, dişli kutusunun yanlarındaki deliklerden birine saat yönünde vidalanabilir.

**NOT:** Aletin tam kontrolünü sağlamak için bu tutamak her zaman kullanılmalıdır.

### 2. KORUMA AYARI (BKZ. ŞEK. D1-D3)



**UYARI!** Makine üzerinde herhangi bir çalışma yapmadan önce, akü paketini aletinizden çıkarın.



**UYARI!** Taşlama veya kesme diskleriyle çalışmak için tekerlek koruması monte edilmelidir.

#### -Taşlama için tekerlek koruması

Tekerlek koruması üzerindeki kodlu çıkıntı, yalnızca makine tipine uygun bir korumanın monte edilebilmesini sağlar.

Sıkıştırma kolunu açın. Kodlu çıkıntıya sahip tekerlek korumasını makine kafasının milindeki kodlu oluğa yerleştirin ve gerekli konuma (çalışma konumu) döndürün.

Tekerlek korumasını sabitlemek için sıkıştırma kolunu kapatın. Tekerlek korumasının kapalı tarafı daima operatöre dönük olmalıdır.

**NOT:** Sıkıştırma kolu açıkken, kelepçe ayar somunu, sıkıştırma kolu nihayet kapatıldıktan sonra korumanın güvenli bir şekilde kelepçelendiğinden emin olmak için ayarlanabilir.

### Kesme için tekerlek koruması (Bkz. Şek. E1-E3)



**UYARI!** Metal kesmek için her zaman tekerlek koruması ile çalışın. Kesme için tekerlek koruması,

taşlama için tekerlek koruması ile aynı şekilde monte edilir.

Taşlama için dış koruyucuyu, yerine oturana kadar disk koruyucusunun üzerine sabitleyin. Taşlama için disk koruması ve dış koruma birlikte monte edilir ve kesim için bir disk koruması oluşturun.

**NOT:** Taşlama için dış korumanın her iki

tarafındaki klipsin disk korumanın üzerine mandallandığından emin olun.

### 3. MIL KILIT DÜĞMESİ (BKZ. ŞEKİL F)

Öğütücü milini ve monte edilecek tüm parçaları temizleyin. Taşlama aletlerini sıkıştırmak ve gevşetmek için, taşlama milini mil kilitleme düğmesi ile kilitleyin.



**UYARI!** Mil kilidini etkinleştirin düğmesine sadece öğütücü mili dururken basın!

### 4. DISKLERİN TAKILMASI (BİRLİKTE VERİLMEZ) (BKZ. ŞEKİL G1-G3)



**UYARI!** Herhangi bir ayarlama, servis veya bakım yapmadan önce aküyü çıkarın.

İç flanşı alet milinin üzerine yerleştirin. Milin iki düzlüğü üzerinde bulunduğundan emin olun. Diski alet milinin ve iç flanşın üzerine yerleştirin.

Doğru yerleştirildiğinden emin olun. Takılan disk tipi için doğru yöne baktığından emin olarak dişli dış flanşı takın.

Taşlama diskleri için flanş, yükseltilmiş kısım diske doğru bakacak şekilde takılır. Kesme diskleri için flanş, yükseltilmiş kısım diskten uzağa bakacak şekilde takılır.

Mil kilit düğmesine basın ve kilitlemeye kadar mili elle döndürün. Kilit düğmesini basılı tutarak, dış flanşı verilen anahtarla sıkın.

**NOT:** Taşlama aletini monte ettikten sonra ve çalıştırmadan önce, taşlama aletinin doğru monte edildiğini ve serbestçe dönebildiğini kontrol edin, taşlama aletinin koruyucu muhafazaya veya diğer parçalara sürtünmediğinden emin olun.

### 5. EL KAVRAMA ALANLARI

Çalıştırırken açılı taşlama makinenizi her zaman iki elinizle sıkıca tutun.

### 6. SÜRGÜLÜ AÇMA/KAPAMA DÜĞMESİ (BKZ. ŞEKİL H)

Elektrikli aleti çalıştırmak için önce açma/kapama düğmesinin arkasına basın, ardından açma/kapama düğmesini ileri doğru itin. Açma/kapama düğmesini kilitlemek için, ön taraftaki açma/kapama düğmesini yerine oturana kadar aşağı bastırın.

## KABLOSUZ AVUÇ TAŞLAMA

Aleti kapatmak için açma/kapama düğmesinin arka tarafına kısa bir süre basınız ve ardından bırakınız.

### 7. KORUMANIN ÇIKARILMASI

Başka herhangi bir çalışma koşulu için korumanızı asla çıkarmayın. Çıkarmak için önce diski ve her iki flanşı çıkarın. Daha sonra sıkıştırma kolu ve çıkıntıları dışlı kutusu kesikleriyle hizalamak için korumayı döndürün, ardından korumayı çıkarın. Muhafazayı yeniden takmak için bu işlemi tersten tekrarlayın. Tüm parçaları güvenli bir yerde saklayın.

### 8. ÖĞÜTÜCÜYÜ KULLANMAK İÇİN (BKZ. ŞEKİL I)



**UYARI! Disk iş parçası ile temas halindeyken taşlama makinesini açmayın. Diskin tam kapasiteye ulaşmasına izin verin öğütmeye başlamadan önce hız.**

Avuç taşlama makinenizi bir elinizle ana tutamakta, diğer elinizle de yardımcı tutamağı sıkıca kavrayacak şekilde tutun.

Korumayı her zaman açıkta kalan diskin mümkün olduğunca büyük bir kısmı sizden uzağa bakacak şekilde konumlandırın. Disk metale temas ettiğinde bir kıvılcım akımına hazırlıklı olun.

En iyi takım kontrolü, malzeme kaldırma ve minimum aşırı yüklemeye için, taşlama sırasında disk ile iş parçası yüzeyi arasındaki açığı yaklaşık 15° ila 30° arasında tutun. Köşelerde çalışırken dikkatli olun, çünkü kesilen yüzeye temas etmek taşlama makinesinin atlamasına veya bükülmesine neden olabilir.

Taşlama tamamlandığında, iş parçasının soğumasını bekleyin. Sıcak yüzeye dokunmayın.

En iyi takım kontrolü, malzeme kaldırma ve minimum aşırı yüklemeye için, taşlama sırasında disk ile iş parçası yüzeyi arasındaki açığı yaklaşık 15° ila 30° arasında tutun. Köşelerde çalışırken dikkatli olun, çünkü kesilen yüzeye temas etmek taşlama makinesinin atlamasına veya bükülmesine neden olabilir.

Taşlama tamamlandığında, iş parçasının soğumasını bekleyin. Sıcak yüzeye dokunmayın.

### 9. KESME



**UYARI! Metal kesmek için her zaman tekerlek koruması ile çalışın.**

Kesim sırasında aleti bastırmayınız, eğmeyiniz veya saldırmayınız. Kesilen malzemeye göre ayarlanmış orta ilerleme ile çalışınız.

Yana doğru basınç uygulayarak kesici disklerin aşağı inme hızını azaltmayın. Kesme işleminin

hangi yönde yapıldığı önemlidir. Alet her zaman yukarı taşlama hareketinde çalışmalıdır. Bu nedenle aleti asla diğer yöne hareket ettirmeyiniz! Aksi takdirde, kontrolsüz bir şekilde kesimin dışına itilme tehlikesi vardır.

### 10. AŞIRI YÜK

Aşırı yüklemeye, avuç taşlama makinenizin motoruna zarar verecektir. Bu durum, açılı taşlama makineniz aşağıdaki durumlarda ağır kullanıma maruz kalırsa meydana gelebilir uzun süreler boyunca.

Çalışmanızı hızlandırmak için asla açılı taşlama makinenize çok fazla baskı uygulamaya çalışmayın.

Aşındırıcı diskler, hafif basınç uygulandığında daha verimli çalışır ve böylece avuç taşlama makinenizin hızının düşmesini önler.

Avuç taşlama makineniz çok ısınırsa, normal çalışma sıcaklığına soğuyana kadar 2-3 dakika boyunca yüksüz çalıştırın.

## AÇILI TAŞLAMA MAKİNESİZ İÇİN ÇALIŞMA İPUÇLARI

1. Maksimum hıza ulaşmak için her zaman yüksüz olarak başlayın ve ardından çalışmaya başlayın.
2. Diski daha hızlı çalışmaya zorlamayın, diskin hareket hızını azaltmak daha uzun çalışma süresi anlamına gelir.
3. Her zaman disk ve iş parçası arasında 15-30 açı ile çalışın. Daha büyük açılar iş parçasında çıkıntılar oluşturacak ve yüzey finişini etkileyecektir. Açılı taşlama makinesini iş parçası üzerinde ileri geri hareket ettirin.
4. Bir kesme diski kullanırken kesme açısını asla değiştirmeyin, aksi takdirde diski ve avuç taşlama motorunu durdurur veya diski kırarsınız. Keserken, sadece disk dönüşünü tersi yönde kesin. Disk dönüşü ile aynı yönde keserseniz, disk kendini kesme yuvasından dışarı itebilir.
5. Çok sert malzemeleri keserken en iyi sonuçlar bir elmas disk ile elde edilebilir.
6. Elmas disk kullanıldığında çok ısınacaktır. Bu durumda dönen diskin etrafında tam bir kıvılcım halkası göreceksiniz. Kesmeyi durdurun ve 2-3 dakika boyunca yüksüz hızda soğumaya bırakın.



7. Hareketi önlemek için her zaman iş parçasının sıkıca tutulduğundan veya kelepçelendiğinden emin olun.

## BAKIM



### Herhangi bir ayarlama, servis veya bakım yapmadan önce aküyü çıkarın.

Aletiniz ek yağlama veya bakım gerektirmez. Elektrikli el aletinizde kullanıcı tarafından bakımı yapılabilecek hiçbir parça yoktur. Elektrikli el aletinizi temizlemek için asla su veya kimyasal temizleyiciler kullanmayın. Kuru bir bezle silerek temizleyin. Elektrikli el aletinizi daima kuru bir yerde saklayın. Motor havalandırma deliklerini temizleyin. Tüm çalışma kontrollerini tozdan uzak tutun. Ara sıra havalandırma deliklerinden kıvılcım çıktığını görebilirsiniz. Bu normaldir ve elektrikli el aletinize zarar vermez.

### AKÜLÜ ALETLER İÇİN

Alet ve akünün kullanımı ve depolanması için ortam sıcaklığı aralığı 0 °C-45 °C'dir. Şarj sırasında şarj sistemi için önerilen ortam sıcaklığı aralığı 0 °C- 40 °C'dir.

## ÇEVRE KORUMA

 Atık elektrikli ürünler evsel atıklarla birlikte atılmamalıdır. Lütfen tesislerin bulunduğu  yerlerde geri dönüşüm yapın. Geri dönüşüm tavsiyeleri için yerel yetkililere veya perakendecinize danışın.

**KABLOSUZ AVUÇ TAŞLAMA**

# EC Uygunluk Beyanı



Biz :

**HYUNDAI Corporation Holdings Europe**  
Am Kronberger Hang 2A, 65824, Schwalbach am Taunus  
Germany

Aşağıda ayrıntıları verilen ürünün :  
**Kablosuz Avuç Taşlama**

**MODEL : AG20X-115 AG20X-125 AG20X-125FT**  
**İŞLEV : Çevresel ve yanal taşlama**

Konsey Direktiflerinin gerekliliklerini karşılar :  
**2006/42/EC, 2014/30/EU, 2014/35/EU**  
**2011/65/EU & (EU)2015/863**  
**(EU) 2023/1542**

Standartlara Uygunluk :  
**EN 62841-1, EN IEC 62841-2-3,**  
**EN IEC 55014-1, EN IEC 55014-2,**  
**EN 62133-2, EN IEC 63000**  
**EN 60335-1, EN 60335-2-29, EN 62233,**  
**EN IEC 61000-3-2, EN 61000-3-3**

**Teknik dosyayı düzenlemeye yetkili kişi,**  
**İsim : Hyundae Kim**  
**Adres : HYUNDAI Corporation Holdings Europe**  
**65824 Schwalbach am Taunus, Germany**

Genel Müdür

Jaiwon Hur

Proje Müdürü

Sungwoo Hong

Tarih : 2024.09.25



**HYUNDAI**  
POWER PRODUCTS



## **HYUNDAI Corporation Holdings**

25, Yulgok-ro 2-gil, Jongno-gu, Seoul 03143, Korea

Post Code: 03143

+82 2 390 1114

[www.hyundaicorpholdings.com](http://www.hyundaicorpholdings.com)