

HYUNDAI
POWER PRODUCTS

OLAJOS KOMPRESSZOR , 10 BAR HYD-100L/V3, 240V/3000W

Eredeti használati utasítás



Alaposan olvassa el az összes utasítást és tartsa be azokat!

A kompresszort kizárólag hibaáram kioldóval rendelkező hálózatban szabad használni.

Ne nyúljon a gép, mozgásban lévő szerkezeti részéhez!

Soha ne tegye a kompresszor, mozgó részeinek közelébe ujjait vagy más testrészét.

A kompresszort soha ne indítsa el, ha nincsenek felszerelve a védelmi berendezések.

(pl. védő fedelek, biztonsági szelepek), amennyiben javítás vagy karbantartás végett a védőberendezéseket le kellett szerelni, biztosítani kell azok felszerelését még a kompresszor ismételt üzembe helyezése előtt.

Viseljen mindig védőszemüveget és fülvédőt.

Viseljen mindig védőszemüveget, vagy megfelelő szem és fülvédőt.

A nyomáslevegő sugárral sose célozzon saját vagy más személy testére vagy állatra.

Kompresszort ne használja víz közelében vagy nedves környezetben.

Kompresszor üzemén kívüli szakasza.

Gépet kapcsolja ki és kapcsolja le a hálózatról.

Javítás, időszzerű ellenőrzés, karbantartás, tisztítás vagy alkatrész csere idején nyomástalanítsa a légtartályt és levegőcsövet.

Gép akaratlan kívüli bekapcsolása.

A kompresszort ne szállítsa, ha a áramforrása ki van kapcsolva vagy a fúvóka nyomás alatt van. A kompresszor villamos energiához való kapcsolása előtt biztosítsa, hogy a nyomás érzékelőn lévő főkapcsoló KIKAPCSOLVA (0) lenyomott helyzetben van.

Kompresszor rendes elhelyezése

Amikor a kompresszort nem használja, helyezze száraz és időjárás viszonyaitól védett helyre.

Tartsa úgy, hogy a gyerekek ne férhessenek hozzá.

Munkahely.

A munkahelyet tartsa tisztán és a nem szükséges szerszámokat tegye el. Biztosítsa a munkahely jó szellőzését. Kompresszort ne használja gyúlékony folyadék vagy gázok közelében. Működés közben a kompresszor szikrázhat. Kompresszort ne használja olyan helyen, ahol festékek, benzin, vegyszerek, ragasztók vagy más gyúlékony és robbanékony anyagok vannak.

Tartsa úgy, hogy a gyerekek ne jussanak hozzá.

Akadályozza meg, hogy a gyerekek vagy más személyek a kompresszor hálózati kábeléhez nyúlhassanak. Biztosítani kell, hogy az illetéktelen személyek a munkahelytől legyenek biztonságos távolságba.

Munkaruha.

Ne viseljen laza ruhát vagy ékszert, mert azt gép mozgó részei elkapathatják. Szükség esetén használjon fülvédőt.

A hálózati kábel helyes használata.

A hálózati dugót ne húzza ki a dugaszaljzatról a kábel húzásával. A hálózati kábelt tartsa megfelelő távolságra a hőforrásoktól, olajtól és éles élektől. Az elektromos kábelen ne lépkedjen és ügyeljen arra, hogy ne legyen az megtörve.

A kompresszor gondos karbantartása.

Tartsa be a kompresszor kenési utasításait (nem érvényes az olajmentes kompresszorokra). Az elektromos kábelt rendszeres időközönként ellenőrizze. Ha megsérült, szervizben cseréltesse ki. Győződjön meg róla, hogy a kompresszoron nincs semmiféle látható sérülés. Fordított esetben forduljon a szervizhez.

Kültéren használható hosszabbító kábelek.

Ha a kompresszort kint használja, csak külső használatra alkalmazható, „megjelölt” hosszabbító kábelt használhat.

KÉPZETTSÉGI KÖVETELMÉNYEK A KEZELŐRE

A készülék használata előtt a kezelő figyelmesen olvassa el a használati útmutatót.

Képzettség

Szakemberrel végzett részletes oktatáson kívül a készülék használatához nincs szükség különleges felkészítésre. Minimális életkor Géppel csak 16 évesnél idősebb személy dolgozhat. Kivételt képeznek, azok serdülők, akik szakkiképzés közben oktató felügyelete alatt dolgoznak a géppel.

Képzés

Készülék használatához elég szakember által végzett oktatás, illetve a használati útmutató. Speciális oktatás nem szükséges

A gép fontosabb részei:

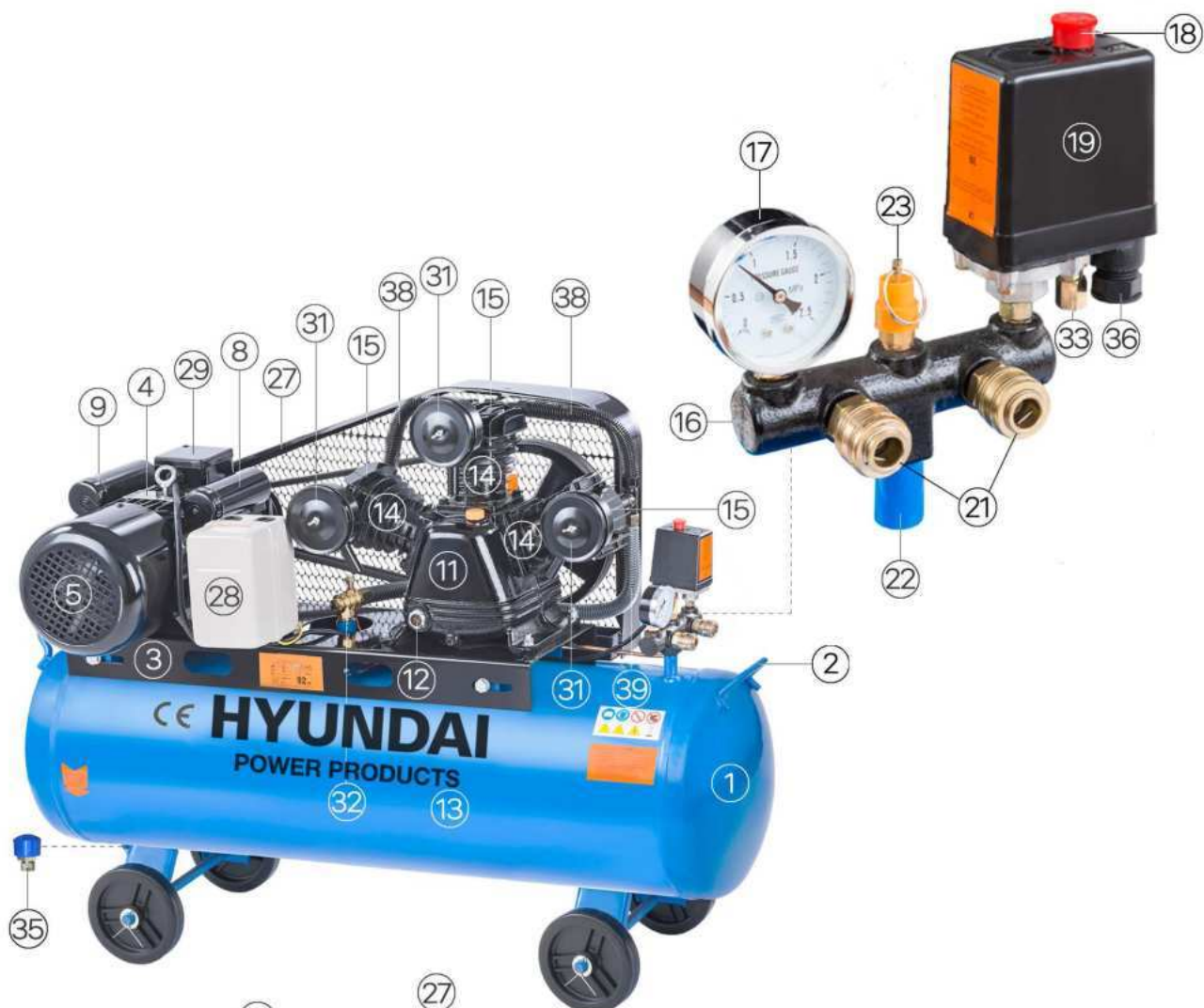

Megnevezések

1	Levegő tartály, alul vízleeresztővel	21	Levegőcsőhöz, gyorscsatlakozó (2 db)
2	Húzókar	22	Menetes csőcsonk a tartályon (2 db)
3	Motor és kompresszortartó	23	Biztonsági szelep
4	Villanymotor motor (230 V)	24	Kerék (4 db)
4a	Meghajtó ékszíjtárcsa dupla	25	Alátét a kerékhez (4 db)
5	Motorszellőző ventilátor burkolat	26	Sasszeg a kerék rögzítéshez (4 db)
6	Vezeték a nyomáskapcsolóhoz	27	Rácsos védőburkolat
7	Nagy ékszíjtárcsa dupla	28	Elektromos doboz (bejövő áram)
8	Kondenzátor	29	Doboz a motorbekötéshez
9	Kondenzátor	30	Kerék tengely (2 db)
10	Ékszínj 2 db	31	Levegőszűrő (2 db)
11	Forgattyúház (karter)	32	Visszacsapó szelep
12	Olajsint jelző ablak	33	Réz levegőcső két hollanderral (1 db)
13	Olajleeresztő csavar	34	230 V-os földelt vezeték villásdugóval
14	Dugattyúház (henger) (3 db)	35	Víztelenítő csavar
15	Hengerfej (3 db)	36	Tömszelence
16	Levegőelosztó öntvény	37	Levegőszűrő cserélhető betét (2 db)
17	Manométer (Mpa) osztással	38	Hűtőbordás levegőcső (2 db)
18	Ki-be kapcsoló gomb	39	Hűtőbordás levegőcső (1 db)
19	Nyomáskapcsoló	40	Lefújó szelep a forgattyúház tetején
20	Motortartó bak	41	Olajbetöltő nyílás záró csavarja

Technikai adatok

Dobozméret	115x78x49 cm
Súly	90 kg
Motor fordulatszám	2800 r/min.
Hengerek száma	3
Levegőszállítás	450 L/perc
Levegő csatlakozás	2 db
Teljesítmény	3000 W
Áramerősség	20 A
Feszültség	240 V 50 Hz
Védelem	IP44
Kompresszor fordulatszám	1050 r/min
Tartály „Fekvő”	100 L
Maximális nyomás	10 bar (1 Mpa)
Lpa	82 dB (A)
Zajsint terhelés alatt (hangteljesítmény)	95 dB (A)
K	3 dB (A)

Piktogrammok a gépen



Biztonsági utasítások az első üzembeállításához

Ellenőrizze a forgattyúház tetejének az első felén az olajbeöntő nyílás zárócsavarját (41), hogy meghúzva a helyén van.

A szállítási dugókat a hengerej oldalán cserélje fel a légszűrőkre.

Ellenőrizze a forgattyúház tetejének a hátsó felén a lefújószelepet (40), hogy meghúzva a helyén van.

A gép kicsomagolása.

A gép egy újszerű komoly fautánzatú „papírdobozba” csomagolva érkezik.

A gép kibontása után, emelje ki a gépet a doxból.
Húzza le a műanyag csomagoló anyagot.

A géptesttől külön csomagolva találja a négy darab kereket, a hozzájuk tartozó alátétekkel és sasszegekkel.

Szerelje fel ezeket a tartály alján található tengelyekre.

A csomagban talál még, a kettő darab levegőszűrőt, amit a dugattyúház tetején, oldalt található menetes furatokba kell becsavarnia.

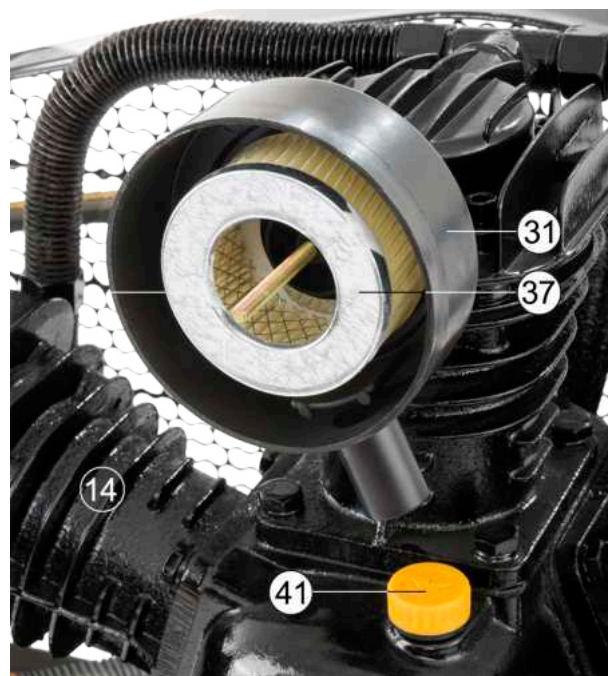
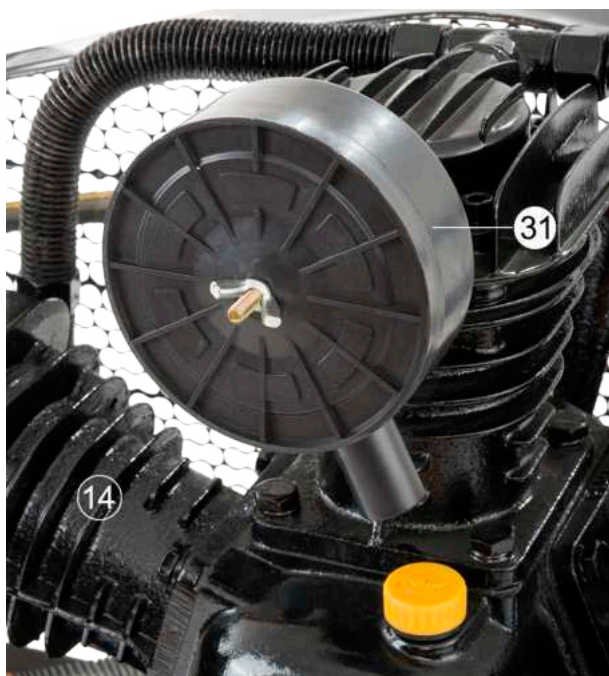

Levegőszűrő

FIGYELEM!

Üzembeállítás előtt feltétlenül szükséges a levegőszűrő felszerelése. Távolítsa el a szállító dugókat a hengerejékből és szerelje fel helyettük a légszűrőket (másképpen a készülék nem tudja növelni a nyomást).

Ellenőrzés és, karbantartás

Kb. 1- 1 üzemóra után ellenőrizze a hengerfej csavarjait, szükség esetén húzza meg max. 10-20 Nm forgató nyomatékkal. Továbbá: minden 200-300 üzemóra után ellenőrizze a csavarkötéseket a készüléken, szükség esetén húzza meg.

KARBANTARTÁS

A szűrőt a szívó félen tisztítsa ki, ha szennyezett, vagy cserélje ki. Bizonyos üzem idő elteltével a kondenzvíz leeresztő csavar megnyitásával a kondenzvizet ki kell engedni. Állandó használat esetében minden 4-6 hét után kell végezni. Amennyiben a gépet csak rövid időközökben használja a kondenzvizet egyszer 3 hónaponként kell kiengedni. A gép, olajjal feltöltve érkezik.

VIGYÁZZ!

Az olaj beöntő zárócsavart hajtsa ki és az olajt a nézőkén (12) lévő jelig töltse fel. Ha a nézőke jel nélkül van, helyes feltöltés a nézőke 2/3-3/4 magassága. Az olaj leeresztő (13) csavar a forgattyúszekrény alsó részén van.

Az olaj állapotának ellenőrzése és olajcsere

Az olaj helyes mennyiségét a nézőkén keresztül lehet ellenőrizni. Maximális szint: a nézőkében még egy kis buborékot kell látni, illetve az olajmérő felső jele.

Minimális szint, az olaj nem juthat a nézőke közepén lévő piros pont alá. Előírt olaj: univerzális olaj -15W40 (100 üzemóra) vagy 5W40 kompresszorolaj.

Olajcsere

Bejáratás után, tehát kb. 100 üzemóra után végezze el az első olajcserét. A következő olajcsere kb. 300-500 üzemóra után.

Olajutántöltés.

Csavarja ki az olajbeöntő csavart (41) és az olajt töltse fel tölcser segítségével.

Olaj kiengedése.

Csavarja ki az olajleeresztő csavart (13) a kompresszor hátradöntésével, majd engedje az olajt kifolyni a gép ellenkező irányba való döntésével.

Levegőszűrő

A levegőszűrőt (31) ellenőrizze kb. egyszer 1/4 évben. Festéktől vagy lakktól származó erős szennyeződés esetén cserélje ki! Az eltömődött szűrőket (37) sűrített levegővel fúvassa ki, szükség szerint cserélje ki, ne mossa!

VIGYÁZZ!

Ha több olajt önt, mint a maximális szint, a szimeringek szívároghatnak. A fölösleges olaj rövid idő alatt a nyomáslevegővel a levegő tartályba jut, tehát növekszik az olajfogyasztás, a normális szint eléréséig. Abban az esetben, ha az olajsint nem éri el a minimális szintet (piros pont a nézőkén), károsodások várhatóak, mint pl.: a csapágyak, hajtókar, dugó csap, forgattyútengely vagy dugattyú besülése.

FIGYELMEZTETÉS

Az olaj feltöltő csavar mögött van elhelyezve a forgattyúszekrényen hátul a légtelenítő magas sárga csavarja. Működés közben normális, hogy ezen a helyen gyöngén levegő kifújás (szuszogás) legyen.

A forgattyúszekrényben a dugó mozgásából keletkező túlnyomás és ebből kifolyólag olajszivárgás is normális. (néha törölje le). A fent felsorolt pontok be nem tartásából keletkező károk esetén megszűnnek a jóállásból eredő jogok!

Biztonsági utasítás az ellenőrzésre és karbantartásra.

Csak rendszeresen karbantartott és gondozott gép lehet jó segédeszköz. Elégtelen karbantartás és gondozás előreláthatatlan balesetekhez és sebesülésekhez vezethet.

A gépet a használati utasítás aprólékos elolvasása után használja.

Tartsa be az útmutatóban lévő összes biztonsági utasítást. Viselkedjen felelősségteljesen más emberekkel szemben.

Túlnyomás szelep:

Kompresszor típus szerint a nyomáskapcsolón, nyomáscsökkentő szelep egységén vagy a levegő tartályon található. Túlnyomás szelep akkor reagál, ha túlnyomás jön létre, mert esetleg a nyomáskapcsoló rosszul működik. A nyomáskapcsoló nyomást a levegőtartályban a beállított max. kikapcsolási nyomás + 1 barra (0,1 Mpa) korlátozza!

Kompresszor ki és bekapcsolása

Ki/be kapcsoló (lenyomható és kihúzható kapcsoló) szinte mindegyik kompresszornál a nyomáskapcsoló (19) fedelén van. Kapcsoló helyzetek megjelölése "KI" a "BE". A villásdugó dugaszaljba nyomása előtt a kapcsolónak "KI" (lenyomott) helyzetbe kell lennie, csak ezután lehet a készüléket bekapcsolni. Bekapcsolás: húzza fel a kapcsolót. Kikapcsolás: nyomja le a kapcsolót „KI” helyzetbe, csak ezután húzza ki a villásdugót. A készüléket ne kapcsolja ki csak a villásdugó kihúzásával a dugaszaljzataból, mert azzal nem lenne teljes mértékben hatástalanítva.



Indításkor húzza fel



Leállításkor nyomja le

Karbantartás és ápolás

Rendszeresen ellenőrizze, az olaj állapotát szükség esetén töltsse fel a forgattyúházat.

A beszennyeződött levegőszűrőt tisztítsa ki, szűrőbetéteket mossa ki mosószerben, ne használjon hígítót, benzint vagy oldószert. Szükség szerint a szervizben rendeljen új betéteket.

Vízleengedő szelep kinyitása: A csavart csak annyira csavarja ki, hogy a levegő ki legyen eresztve. A felgyülemlett víz a levegővel együtt kifújódik.

Rozsdás víz: Lehetséges, hogy a levegő tartály első víztelenítésénél rozsdás víz fog kifolyni.

A víz rozsdásodását szilánkok okozzák, melyek a levegőtartály gyártásánál bele estek a tartályba és szétoszlottak. Ez normális jelenség, néhány víztelenítés után a víz kitisztul.

Rendszeresen ellenőrizze az ékszíj feszességét, szükség szerint alkalmazza a megfeszítést.

Olaj feltöltő és olajsint ellenőrző nyílás (olajos kompresszoroknak)

Kompresszorok téli üzemeltetése

Hidegebb időjárás esetén a kompresszor üzemelésénél ügyelni kell: Alacsonyabb hőmérséklet esetén a forgattyúszekrényben az olaj besűrűsödik és növekszik a viszkozitása. Ez nehezíti a gép felfutását felmelegedése előtt.

Nehézségek esetén, az eljárás:

Az esetleges nyomást a légtartályba csökkentsük nullára.

Nyissa ki kondenzvíz leengedő csavart a légtartály aljában.

Ha feltétlenül nem szükséges ne használjon hosszabbító kábelt!

Kompresszort kapcsolja be, hagyja futni (hosszabbító kábel nélkül).

Nyitott kondenzvíz leeresztő csavar mellett a gépet kb. 2-3 percig, hogy a levegő elillanjon, és ezzel csökkenjen a nyomás.

A készülék 2-3 perc alatt bemelegszik úgy, hogy lehetővé teszi a további üzemelést.

2-3 perc eltelté után csavarja vissza a vízleeresztő csavart.

A légtartályt most fel lehet tölteni és növelni a nyomást.

Olaj cseréje:

a megfelelő működés érdekében használjon szintetikus 5W40 olajt.
Amennyiben nem sikerül a kompresszort beindítani, kb. 1/2 - 1 órára állítsa meleg helységbe, hogy felmelegedjen.
Nagyobb nehézségek esetén kérjük, hívja a garanciális szervízt. Telefonszám a weboldalon.

Villamos bekötés

Elektromos bekötés, kizárólag földelt csatlakozást használjon. A 230 V-os készülékek földelés-csatlakozóval ellátott dugóval vannak szállítva.

A 230 V-os készülékeknél ügyelni kell:

Nagyon hosszú kis keresztmetszetű hosszabbító kábel használata esetén csökken a feszültség, ami nehezítheti a felfutást és növeli a motor terhelését. Ha lehetséges, akkor ajánljuk a motor kábelét közvetlenül bekapcsolni a dugaszaljatba és inkább hosszabb levegőtömlőt használni. (lásd téli üzemelés) A 230 V-os készülék kábelének ajánlott keresztmetszete: Hosszúság kb. 10 m-ig = 1,5 mm²-es
Hosszúság 20 m-nél már = 2,5 mm²-es. A kábeldobról tekerje le a vezetékét!

Motor olaj állapotának ellenőrzése

Szállítás közben az olaj kidőlhet. Az olaj mennyiségét ellenőrizze az olajablakon (12).

SZÁLLÍTÁS és TÁROLÁS

A készülékek mozgatható és szinte mindenhol használható. Amennyiben a kompresszort fal mellett használjuk be kell tartani a minimális 30 cm távolságot, hogy a hibamentes hűtés biztosítva legyen. A készüléket állítva szállítsa. Szállításkor figyeljen a szerelvények ütődésre. Szerelés és előszöri üzembe állítás

FIGYELEM!

Üzembeállítás előtt feltétlenül szükséges az olajdugó ellenőrzése. (41) csavarja be, ha meglazult.

Védő intézkedés. Fennálló veszélyek.

Égés, fagyás

A hengerfejjel és nyomás alatt lévő csővezetékkel való érintkezés, égési sebeket okozhat. Kerülje el ezeket a szerkezeti részekkel való közvetlen érintkezést.

Zaj veszély

Hallássérülés. A gép közelében való hosszú idejű tartózkodás hallássérüléshez vezethet. Használjon fülvédőt.

Védő intézkedés Fennálló veszélyek Emberi viselkedés/ hibás viselkedés

Sűrített levegősugár komoly baleseteket okozhat Sose tartózkodjon közvetlen közelében.

Munka művelet

Vízfesték és híg festékek Fúvóka 0,5–1mm 3–4. Hígított műgyanta és nitro alapú festékek Fúvóka 1,2–1,5mm 3–5

Festékszórás Festékek és viszkózus lakkok Fúvóka min. 2mm 3–5.

Apró alkatrészek, sárhányók

Mosópisztoly

Tisztítószerek hidegen terítése, olaj szétpermetezése korróziós védelem, gépalváz védelme, rovarirtó szerek permetezése... Beállítható vízszugár és köd között

A légtartályban lévő nyomás a munkanyomás alá csökkenése esetén megfelelő szünetet kell tartani, addig, míg a tartály ismét feltöltődik. Azért, hogy a kompresszort ne terheljük túl teherbírás határa felett, ajánlott az adatok kiválasztásánál bizonyos tartalékkal számolni

FIGYELEM!

Rendszeresen engedje ki a kondenzvizet. Rendeltetés szerinti használat Az útmutatásban leírt kompresszor kizárólag 10 bar sűrített levegő készítésére van gyártva. Felhasználási területe meglehetősen széleskörű. A kompresszor nem felel meg állandó használatra, illetve ipari felhasználásra. A kiválasztáskor figyeljen a pneumatikus készülékek levegő fogyasztására.

A kompresszor teljesítményére nem a villanymotor teljesítménye jellemző, hanem a kitermelt levegő (valódi teljesítmény). Valódi teljesítmény = szívó teljesítmény mínusz a teljesítmény kb. 35-40% (Minden kompresszornál a gyártótól függetlenül).

Ne válasszon nagyon alacsony teljesítményű kompresszort, hogy ne terhelje a maximális teljesítményre és mindig legyen állítható a fogyasztók igényeihez mérten. A levegőtartály nagysága (tartalma literben) nem döntő. De a tartály tartalma se legyen nagyon kicsi, annyi levegő tartalék legyen, hogy a kompresszor rövid ideig fedni tudja a nagyobb igényt. Az utasítások és általános előírások és használati útmutató be nem tartása esetén a keletkező károkért a gyártó nem felelős.

A kompresszor helyes használata

A kompresszor üzemeltetésénél tartsa be kézikönyv minden utasítását. Ne engedje meg, hogy a kompresszort gyerekek vagy olyan személyek használják, akik nem ismerik gép funkcióit. Ellenőrizze a fedelek és összes csavar meghúzását. Ellenőrizze jól-e van minden csavar, címke stb., felerősítve. Rendszeres időközökben ellenőrizze meg vannak-e húzva.

Más gyártótól származó pótalkatrész használata esetén a jótállásból származó jogai megszűnnek, Idegen pótalkatrészek használata a kompresszor funkcióinak hibáihoz vezethet. Eredeti pótalkatrészeket a mi szervizünkben kaphat.

Minden javítással forduljon a szervizhez.

Nem megengedett változtatás negatívan hat a kompresszor teljesítményére, de balesetet is okozhat, ha azt szakképzetlen személy végzi.

A nyomás érzékelőt kapcsolja ki, ha a kompresszort nem használja. Mikor a kompresszor nem üzemel, a nyomás érzékelő gombját nyomja le „0” KI (kikapcsolva) helyzetbe, a kompresszort kapcsolja le az áramforrásról (ne csak a hálózati dugó kihúzásával kapcsolja ki), a levegőt szelepen keresztül a tartályból engedje ki. Ne nyúljon a kompresszor, forró részeihez. Ne nyúljon a csővezetékekhez, motorhoz és a többi forró részhez, mert égési sérüléseket szenvedhet.

Biztonsági utasítások a kezelőnek.

KEZELÉS

Pneumatikus szerszám és készülékek használata.

Kérjük tartsa be, az egyes gyártók levegő fogyasztási adatait.

Ellenőrizze, hogy a kompresszor teljesítménye elegendő-e az adott használni kívánt készülékhez.

Manométer (17)

Ez mutatja az az aktuális nyomást. Az óra Mpa-ban mutat.

A nyomás maximálisan 10 bar. gyárilag beállított érték. (1 Mpa)

A nyomáscsökkentő szelep (23), szükség esetén kinyit, amennyiben a tartályban túlnyomás keletkezne.

Megapascal [MPa] és Bar [bar] közötti váltószám 10. Ez azt jelenti, hogy a Megapascal nagyobb mértékegység, mint a Bar.

1 [MPa] = 10 [bar]

1 [bar] = 0,1 [MPa]

FIGYELEM!

A használt kábel keresztmetszete min. 1,5 mm², a 10 méternél hosszabb kábel esetén a gép indításakor kedvezőtlen időjárás esetén problémák lehetnek.

Elővigyázat

Dolgozzon nyugodtan és higgadtan.

A kompresszort ne használja, ha fáradt.

Tilos a kompresszort szeszes ital, kábítószer

vagy bágyadságot előidéző gyógyszer hatása alatt használni.

Ellenőrizze, hogy az gép részei nem hibásak-e, vagy tömítetlenek. Szükséges azokat a kompresszor üzembe helyezése előtt ellenőrizni és megbizonyosodni arról, hogy a működése megbízható.

Ellenőrizze a mozgó részek helyes irányba való beállítását.

A csővezetéket, légnyomás csökkentő szelepet (23) és a többi szerkezeti részeket, amelyek fontosak a kompresszor normális működéséhez.

Minden megrongálódott részt meg kell, javíttatni vagy ki kell cseréltetni szakszervizbe vagy az útmutatóban leírt utasítások szerint.

Ne használjon hibás kompresszort.

Amennyiben a kompresszor munka közben különös hangokat ad ki, erősen remeg, vagy másképpen látható hibásnak, azonnal le kell állítani, és az okát a szervizben kell megkeresíteni.

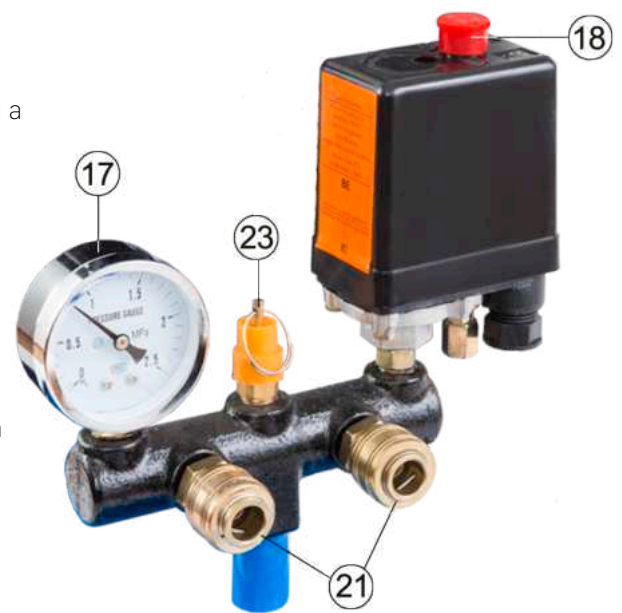

A műanyag részeket ne tisztítsa oldószerekkel.

Oldószerek, mint benzin, hígítók, gázolaj vagy más szeszt tartalmazó anyagok megrongálhatják a kompresszor műanyag részeit.

Ezért a műanyag részeket ne tisztítsa ezekkel az anyagokkal, szükség esetén használjon szappanos vizet vagy ennek megfelelő folyadékot.

Csak eredeti pótalkatrészeket használjon.

Kényszerhelyzet

Biztosítson a balesetett szenvedett személynek megfelelő elsősegélyt és a lehető leggyorsabban hívjon kvalifikált orvosi segítséget.

Óvja a sebesültet további sérüléstől és nyugtassa meg, míg a segítség megérkezik.

Kompresszor felépítése

A Hyundai HYD-100LA/V3 10 bar

Mobil, három dugattyús olajkenésű kompresszor, 230 V-os motoros dupla ékszíjkerekes meghajtással, 2 db pneumatikus csatlakozással, 1 db (Mpa) nyomásmérő manométerrel felszerelve.

A kompresszort csupán a megfelelő kerekeken (illetve egyes típusoknál) gumilábon szabad használni, fordított esetben fennáll a légtartály hegesztett varratainál az elrepedés veszélye.

FIGYELEM!

A kondenzvizet rendszeresen eressze ki (havonta, lásd víztelenítő imbusz csavar)

Levegőtartály víztelenítése:

Kondenzvíz leengedő szelep minden kompresszornál típustól függetlenül a levegőtartály alján van elhelyezve.

Víztelenítést csak akkor végezze, ha a levegőtartály nyomás alatt van, a leeresztő csavar (35) kinyitásával.



Kerekek szerelése

Üzembeállítás előtt szerelje fel, kérjük a tartozékokhoz tartozó kerekeket és alátéteket és biztosítsa le a sasszeggel. Ügyeljen arra, hogy a kompresszor vízszintesen álljon.

Tartozékok:

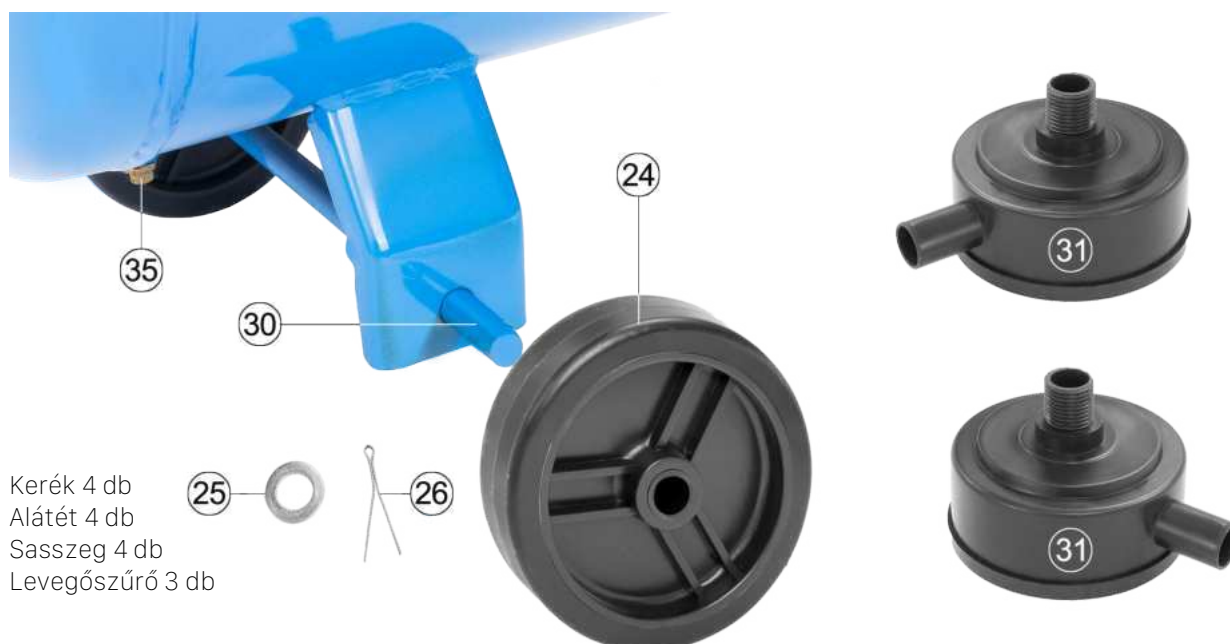



MEGFELELŐSÉGI NYILATKOZAT

A 2012. évi LXXXVIII. törvény a piacfelügyeletéről, a 16/2008 (VIII. 30.) NFGM rendelet és a 374/2012 (XII. 18.) Kormányrendelet 8/2016. (XII. 6.) NMHH rendelet, 23/2016. (VII. 7.) NGM rendelet előírásai szerint.

Száma: D/2024/HYD-100L/V3

Alulírott az alábbi gyártó nevében:

Gyártó: Zhejiang Tengjing Air Compressor Co., Ltd

Daitoucai Industrial Park, Zeguo Town, Wenling City, Zhejiang Province, China

Európai importőr / Forgalmazó: Devon-Imp Ex Kft.

Cím: 1103 Budapest, Noszlopy u. 34. Magyarország

A gyártó meghatalmazott Európai Unióban letelepedett képviselője: Devon Imp-ex Kft.

Cím: 1103 Budapest, Noszlopy u. 34. Magyarország

Ezennel kijelentem, hogy az alábbi termék:

Hyundai HYD-100L/V3 olajos kompresszor 10 bar

(Model No:W-0.36/10)

megfelel a következő direktívák előírásainak:

Kisfeszültségű berendezések 2014/35/EU

Elektromágneses kompatibilitás 2014/30/EU

RoHS direktíva 2011/65/EU, Gépdirektíva 2006/42/EK

és, hogy az alább hivatkozott szabványok és/vagy műszaki előírások kerülnek alkalmazásra:

EN ISO 12100:2010

EN 1012-1:2010

EN 60204-1:2018

EN IEC 61000-6-2:2019

EN IEC 61000-6-4:2019

Egyéb hivatkozások és vonatkozó direktíva (-ák) által megkívánt információk:

Certificate No.: 3N220916.ZTAQQ82

A CE jel első kiadásának ideje és helye: 2022.09.16 Vaslamoggia, Italy

A Devon Imp-Ex Kft. felelősséget vállal az általa kiadott megfelelőségi nyilatkozatért.

Budapest, 2024.05.14

DEVON IMP-EX KFT.
1103 Budapest
Adószám: 153000242
Cégjegyzékszám: 01-09-710646
1.

Kornfeld Tamás
ügyvezető igazgató

HULLADÉKKEZELÉS: Az elektromos kéziszerszámokat, tartozékokat és csomagolóanyagokat a környezetvédelmi szempontoknak megfelelően kell újra felhasználásra leadni.

Csak az EU- tagországok számára: Ne dobja ki az elektromos kéziszerszámokat a háztartási szemétbe! Az elhasznált villamos és elektronikus berendezésekre vonatkozó 2012/19/EU európai irányelvnek és a megfelelő országos törvényekbe való átültetésnek megfelelően a már nem használható elektromos kéziszerszámokat külön össze kell gyűjteni és a környezetvédelmi szempontoknak megfelelően kell újra felhasználásra leadni.



Magyarországi kizárólagos forgalmazó:

Devon Imp-Ex Kft.
1103 Budapest, Noszlopy u. 34.

Garanciális szerviz:

1211 Budapest (Csepel Gyártelep)
Déli bekötő-út 10/C.

www.barkacsgep.com