

HYUNDAI
POWER PRODUCTS

DEKOPÍRFŰRÉSZ HYD-1104

Eredeti használati útmutató



Általános biztonsági előírások az elektromos kéziszerszámokhoz

Olvassa el az összes biztonsági figyelmeztetést es előírást.

A kivetkezőkben leirt előírások betartásának elmulasztása áramütésekhez, tűzhez és/vagy súlyos testi sérülésekhez vezethet.

Kérjük, a későbbi használatra gondosan őrizze meg ezeket az előírásokat.

Az alább alkalmazott „elektromos kéziszerszám” fogalom a hálózati elektromos kéziszerszámokat (hálózati csatlakozó kábellel) es az akkumulátoros elektromos kéziszerszámokat (hálózati csatlakozó kábel nélkül) foglalja magában.

Munkahelyi biztonság

Tartsa tisztán es jól megvilágított állapotban a munkahelyet.

A rendetlenség es a megvilágítatlan munkaterület balesetekhez vezethet.

Ne dolgozzon a berendezéssel olyan robbanásveszélyes környezetben, ahol éghető folyadékok, gázok vagy porok vannak.

Az elektromos kéziszerszámok szikrakat keltenek, amelyek a port vagy a gőzöket meggyújthatják.

Tartsa távol a gyerekeket es az idegen személyeket a munkahelytől, ha az elektromos kéziszerszámot használja.

Ha elvonják a figyelmet, elvesztheti az uralmat a berendezés felett.

Elektromos biztonsági előírások

A készülék csatlakozó dugójának bele kell illeszkednie a dugaszolóaljzatba.

A csatlakozó dugót semmilyen módon sem szabad megváltoztatni.

Védőföldeléssel ellátott készülékekkel kapcsolatban ne használjon csatlakozó adaptert.

A változtatás nélküli csatlakozó dugok es a megfelelő dugaszoló aljzatok csökkentik az áramütés kockázatát.

Kerülje el a földelt felületek, mint például csövek, fűtőtestek, kályhák es hűtőgépek megérintését. Az áramütési veszély megnövekszik, ha a teste le van földelve.

Tartsa távol az elektromos kéziszerszámot az esőtől vagy nedvességtől.

Ha víz hatol be egy elektromos kéziszerszámba, ez megnöveli az áramütés veszélyét.

Ne használja a kábelt a rendeltetésétől eltérő célokra, vagyis a szerszámot soha ne hordozza vagy akassza fel a kábelnél fogva, es sohase húzza ki a hálózati csatlakozó dugót a kábelnél fogva.

Tartsa távol a kábelt hőforrásoktól, olajtól, éles élektől es sarkoktól es mozgó gépalkatrészekről. Egy megrongálódott vagy csomókkal teli kábel megnöveli az áramütés veszélyét.

Ha egy elektromos kéziszerszámmal a szabad eg alatt dolgozik, csak szabadban való használatra engedélyezett hosszabbítót használjon.

A szabadban való használatra engedélyezett hosszabbító használata csökkenti az áramütés veszélyét.

Ha nem lehet elkerülni az elektromos kéziszerszám nedves környezetben való használatát, alkalmazzon (FI relét)

Személyi biztonság

Munka közben mindig figyeljen, ügyeljen arra, amit csinál es meggondoltan dolgozzon az elektromos kéziszerszámmal.

Ha fáradt, ha kábítószerek vagy alkohol hatása alatt áll, vagy orvosságokat vett be, ne használja a berendezést.

Egy pillanatnyi figyelmetlenség a szerszám használata közben komoly sérülésekhez vezethet.

Viseljen személyi védőfelszerelést es mindig viseljen védőszemüveget.

A személyi védőfelszerelések, mint porvédő álarc, csúszás biztos védőcipő, védősapka es fülvédő használata az elektromos kéziszerszám használata jellegének megfelelően csökkenti a személyi sérülések kockázatát.

Kerülje el a készülék akaratlan üzembe helyezését.

Győződjön meg arról, hogy az elektromos kéziszerszám ki van kapcsolva, mielőtt bedugna a csatlakozó dugót a dugaszolóaljzatba.

Ha az elektromos kéziszerszám felemelése közben az ujját a kapcsolón tartja, vagy ha a készüléket bekapcsolt állapotban csatlakoztatja az áramforráshoz, ez balesetekhez vezethet.

Az elektromos kéziszerszám bekapcsolása előtt okvetlenül távolítsa el a beállító szerszámokat vagy csavarkulcsokat.

Az elektromos kéziszerszám, forgó részeiben felejtett beállítószerszám, vagy csavarkulcs, sérüléseket okozhat.

Az elektromos kéziszerszám bekapcsolása előtt okvetlenül távolítsa el a beállító szerszámokat, vagy csavarkulcsokat.

Ne becsülje túl önmagát.

Kerülje el a normálistól eltérő testtartást, ügyeljen arra, hogy mindig biztosan álljon és az egyensúlyát megtartsa. Így az elektromos kéziszerszám felett váratlan helyzetekben is jobban tud uralkodni.

Viseljen megfelelő ruhát. Ne viseljen bő ruhát vagy ékszereket.

Tartsa távol a haját, a ruháját és a kesztyűjét a mozgó részekről. A bő ruhát, az ékszereket és a hosszú haját a mozgó alkatrészek magukkal ráncsolhatják.

Ha az elektromos kéziszerszámra fel lehet szerelni a por elszívásához es összegyűjtéséhez szükséges berendezéseket, ellenőrizze, hogy azok megfelelő módon hozzá vannak kapcsolva a készülékhez es rendeltetésüknek megfelelően működnek. A porgyűjtő berendezések használata csökkenti a munka során keletkező por veszélyes hatását.

Az elektromos kéziszerszámok gondos kezelése es használata

Ne terhelje túl a berendezést. A munkájához csak az arra szolgáló elektromos kéziszerszámot használja.

Egy alkalmas elektromos kéziszerszámmal a megadott teljesítménytartományon belül jobban es biztonságosabban lehet dolgozni.

Ne használjon olyan elektromos kéziszerszámot, amelynek a kapcsolója elromlott. Egy olyan elektromos kéziszerszám, amelyet nem lehet sem be-, sem kikapcsolni, veszélyes es meg kell javíttatni.

Húzza ki a csatlakozó dugót a dugaszolóaljzatból és/ vagy az akkumulátor-csomagot az elektromos kéziszerszámból, mielőtt az elektromos kéziszerszámon beállítási, vagy tisztítási munkákat végez, tartozékokat cserél vagy a szerszámot tárolásra elteszi. Ez az elővigyázatossági intézkedés meggátolja a szerszám akaratlan üzembe helyezését.

A használaton kívüli elektromos kéziszerszámokat, olyan helyen tárolja, ahol azokhoz gyerekek nem férhetnek hozzá. Ne hagyja, hogy olyan személyek használják az elektromos kéziszerszámot, akik nem ismerik a szerszámot, vagy nem olvastak el ezt az útmutatót.

Az elektromos kéziszerszámok veszélyesek, ha azokat gyakorlatlan személyek használják.

A készüléket gondosan ápolja. Ellenőrizze, hogy a mozgó alkatrészek kifogástalanul működnek, nincsenek-e beszorulva, es nincsenek eltörve vagy megrongálódva olyan alkatrészek, amelyek hatással lehetnek az elektromos kéziszerszám működésére. A berendezés megrongálódott részeit a készülék használata előtt javíttassa meg. Sok olyan baleset történik, amelyet az elektromos kéziszerszám nem kielégítő karbantartására lehet visszavezetni.

Tartsa tisztán es éles állapotban a vágószerszámokat.

Az éles vágó élekkel rendelkező es gondosan ápolat vágószerszámok ritkábban ékelődnek be es azokat könnyebben lehet vezetni es irányítani. Az elektromos kéziszerszámokat, tartozékokat, betétszerszámokat stb. csak ezen előírásoknak es az adott készüléktípusra vonatkozó kezelési utasításoknak megfelelően használja. Vegye figyelembe a munkafeltételeket es a kivitelezendő munka sajátosságait. Az elektromos kéziszerszám eredeti rendeltetésétől eltérő célokra való alkalmazása veszélyes helyzetekhez vezethet.

Szerviz-ellenőrzés

Az elektromos kéziszerszámot csak szakképzett személyzet csak eredeti pótalkatrészek felhasználásával javíthatja. Ez biztosítja, hogy az elektromos kéziszerszám biztonságos maradjon.

Az elektromos kéziszerszámot csak a szigetelt fogantyúfelületknél fogva tartsa, ha olyan munkát végez, amelynek során a betétszerszám feszültség alatt álló, kívülről nem látható vezetékhez, vagy a készülék saját hálózati csatlakozó kábeléhez érhet. Ha a berendezés egy feszültség alatt álló vezetékhez ér, az elektromos kéziszerszám fémrészei szinten feszültség alá kerülhetnek es áramütéshez vezethetnek.

Munkavégzési útmutató a dekopírfűrészekhez.

Tartsa távol a kezét a fűrészelési területtől. Ne nyúljon a megmunkálásra kerülő munkadarab alá. Ha megérinti a fűrészlapot, sérülésveszély áll fenn.

Az elektromos kéziszerszámot csak bekapcsolt állapotban vezesse rá a megmunkálásra kerülő munkadarabra. Ellenkező esetben fennáll egy visszarúgás veszélye, ha a betétszerszám beékelődik a munkadarabra.

Ügyeljen arra, hogy az alaplap a fűrészelés során biztosan fel fekdjön. Egy beékelődött fűrészlap eltörhet, vagy visszarúgáshoz vezethet. A munkafolyamat befejezése után kapcsolja ki az elektromos kéziszerszámot, es a fűrészlapot csak azután emelje ki a vágásból, miután az teljesen leállt. Így elkerüli a készülék visszarúgását, es biztonságosan leteheti az elektromos kéziszerszámot.

Csak megrongálatlan, kifogástalan állapotú fűrészlapokat használjon. A meggörbült vagy éleetlen fűrészlapok eltörhetnek, negatív befolyással lehetnek a vágásra, vagy visszarúgáshoz vezethetnek.

A fűrészlapot a kikapcsolás után sohase fékezze le oldalirányú nyomással. A fűrészlap megrongálódhat, eltörhet, vagy egy visszarúgáshoz vezethet.

Várja meg, amíg az elektromos kéziszerszám teljesen leáll, mielőtt letenné. A betétszerszám beékelődhet, es a kezelő elvesztheti az uralmat az elektromos kéziszerszám felet

Főbb részek

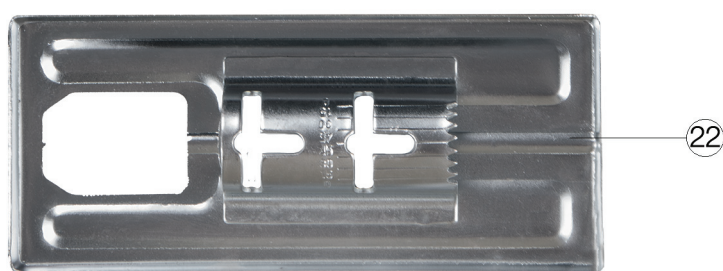

Műszaki adatok

Dobozméret	230x75x20 cm	
Feszültség	230V / 50Hz	
Fordulatszám állandó	3000 fordulat/perc	
Teljesítmény felvétel	400 W	
Üresjáratú zajszint	85 dB (A)	
Zajszint terhelés alatt (hangteljesítmény)	96 dB (A)	
K	3 dB (A)	
Fogásmélység	előtolás nincs	Fa 55mm Fém 6mm
Gépsúly	kg	
Alaplap elfordítása	0-45°	Ferde vágás

Főbb belső részek

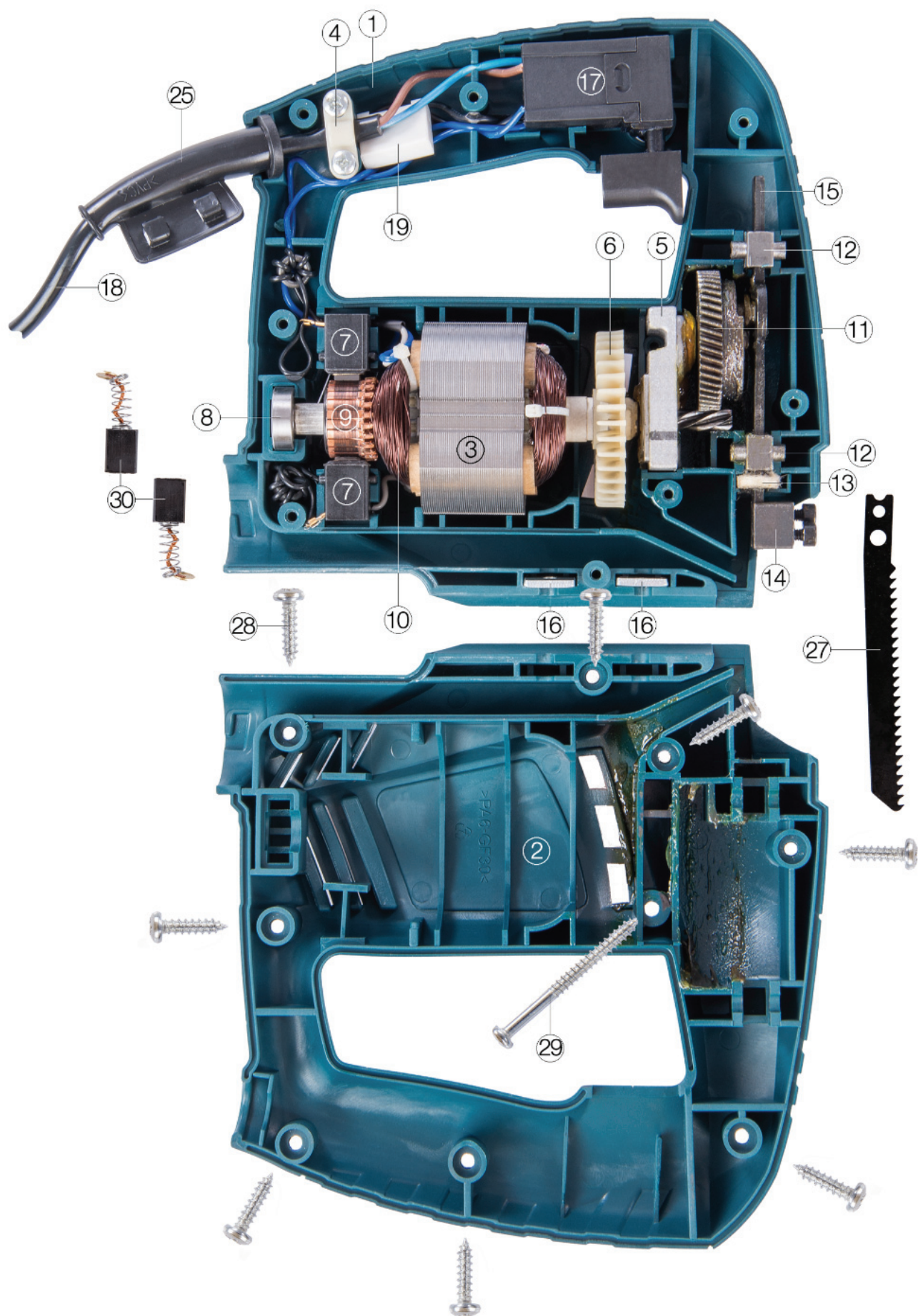

Főbb részek, táblázatba foglalva

1	Műanyag géptest (bal)	16	Rögzítő menetes lemezek
2	Műanyag burkolat	17	Indító kapcsoló
3	Motor állórész ház	18	230V-os vezeték
4	Kábelrögzítő	19	Zavarszűrő kondenzátor
5	Golyóscsapágy ház (dupla)	20	Rögzítógomb (állandó forgáshoz)
6	Hűtő ventilátor	21	Imbuszkulcs 4 mm
7	Szénkefetartó	22	Géptalp
8	Golyóscsapágy	23	Vezetőgörgő és tartó lemez
9	Kollektor	24	Talpörögítő imbusz csavar M4 (2 db)
10	Állórész tekercs	25	Kábelvédő az imbuszkulcs tartóval
11	Fogaskerék az excenterrel	26	Szemvédő plexi
12	Késmozgató csúszócsapágy	27	Fűrészlap (tartozék)
13	Filc	28	Rövid lemezcsavar (8 db)
14	Késbefogó fej Imbusz csavarokkal	29	Hosszú lemezcsavar (1 db)
15	Késmozgató laposvas rudazat	30	Szénkefe (tartozék) 2 db

Késcsere

A Szemvédő plexi (26) lehúzása után szabaddá válik a képen látható kettő darab imbusz csavar, amelyek fellazításával a géphez tartozó 4mm-es imbuszkulccsal (21), megszűnik a kés (27) szorítása, így simán kihúzhatóvá válik.

Az új vagy, más típusú (hosszabb, sűrűbb vagy ritkább fogazású, valamint a fémhez való) kés visszatétele természetesen fordított sorrendben történik

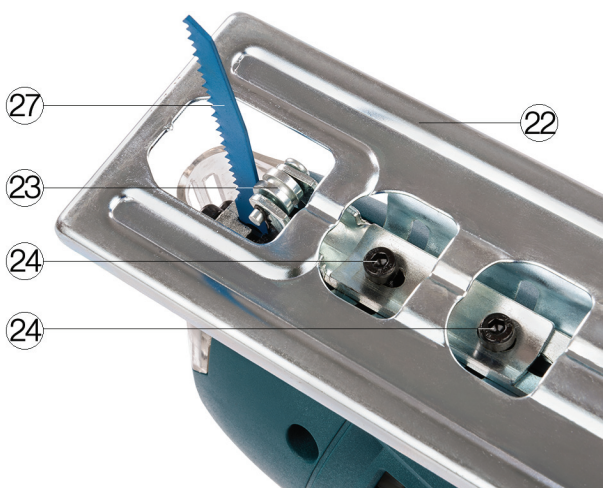

Szögben történő vágás

A képen látható, a talp (22) alatt elhelyezkedő támaszgörgőt is tartó állítható lemezt (23) rögzíti egy íves lemez alátét, melyet két imbuszcsavarral rögzíthetünk a megfelelő pozícióban. Ennek a két imbuszcsavarnak (24) fellazításával állíthatjuk a gép vágási szögét 0 és 45° között.

Ügyeljen arra is, hogy a késtámasztó görgő is megfelelő helyzetbe maradjon. Ezután húzza meg a szorító imbuszcsavarokat (24) az imbuszkulccsal (21)

EU MEGFELELŐSÉGI NYILATKOZAT

A 2012. évi LXXXVIII. törvény a piacfelügyeletéről, a 16/2008 (VIII. 30.) NFGM rendelet és a 374/2012 (XII. 18.) Kormányrendelet 8/2016. (XII. 6.) NMHH rendelet, 23/2016. (VII. 7.) NGM rendelet előírásai szerint.

Alulírott az alábbi gyártó nevében:
Gyártó: Jinyun Ronghe Tools Co., Ltd.
No.8 Shangying Road Xinbi Street, Jinyun County, Zhejiang

Európai importőr / Forgalmazó: Devon-Imp Ex Kft.
Cím: 1103 Budapest, Noszlopy u. 34. Magyarország

A gyártó meghatalmazott Európai Unióban letelepedett képviselője: Devon Imp-ex Kft.
Cím: 1103 Budapest, Noszlopy u. 34. Magyarország

Ezennel kijelentem, hogy az alábbi termék:
HYUNDAI HYD-1104 dekopírfűrész 400W
(Model No.:KS2055004)

megfelel a következő jogszabályok előírásainak

2014/35/EU - Kisfeszültségű irányelv (LVD)
2014/30/EU - Elektromágneses kompatibilitás
2011/65/EU - RoHS direktíva
2006/42/EK - Gépdirektíva

valamint a következő egységesített szabványoknak:

EN 62841-1:2015/A11:2022
EN 62841-2-11:2016
EN 60335-2-45:2002+A1:2008+A2:2012
EN 60335-1:2012+A11:2015+A13:2018+A1:2020+A14:2020+A2:2020
EN 62233:2008
EN 61000-3-2:2019
EN 55014-1:2021
EN 55014-2:2021
EN 60335-1:2024

Egyéb hivatkozások és vonatkozó direktíva (-ák) által megkívánt információk:

Certificate No.: 20HZW0054-01

A CE jel első kiadásának ideje és helye: 2020.01.10, Németország

A Devon Imp-Ex Kft. felelősséget vállal az általa kiadott megfelelőségi nyilatkozatért.

Budapest, 2024. október 25.

DEVON IMP-EX Kft.
1103 Budapest, Noszlopy u. 34.
Adószám: 12863660-2-42
Cégjegyzékszám: 01-09-710646

Kornfeld Tamás

ügyvezető

HULLADÉKKEZELÉS: Az elektromos kéziszerszámokat, tartozékokat és csomagolóanyagokat a környezetvédelmi szempontoknak megfelelően kell újra felhasználásra leadni.

Csak az EU- tagországok számára: Ne dobja ki az elektromos kéziszerszámokat a háztartási szemétbe! Az elhasznált villamos és elektronikus berendezésekre vonatkozó 2012/19/EU európai irányelvnek és a megfelelő országos törvényekbe való átültetésnek megfelelően a már nem használható elektromos kéziszerszámokat külön össze kell gyűjteni és a környezetvédelmi szempontoknak megfelelően kell újra felhasználásra leadni.



Magyarországi kizárólagos forgalmazó:

Devon Imp-Ex Kft.
1103 Budapest, Noszlopy u. 34.

Garanciális szerviz:

1211 Budapest (Csepel Gyártelep)
Déli bekötő-út 10/C.

www.barkacsgep.com