

**HYUNDAI**  
POWER PRODUCTS

# BENZINMOTOROS FŰNYÍRÓ HYD-149CC

Eredeti használati útmutató

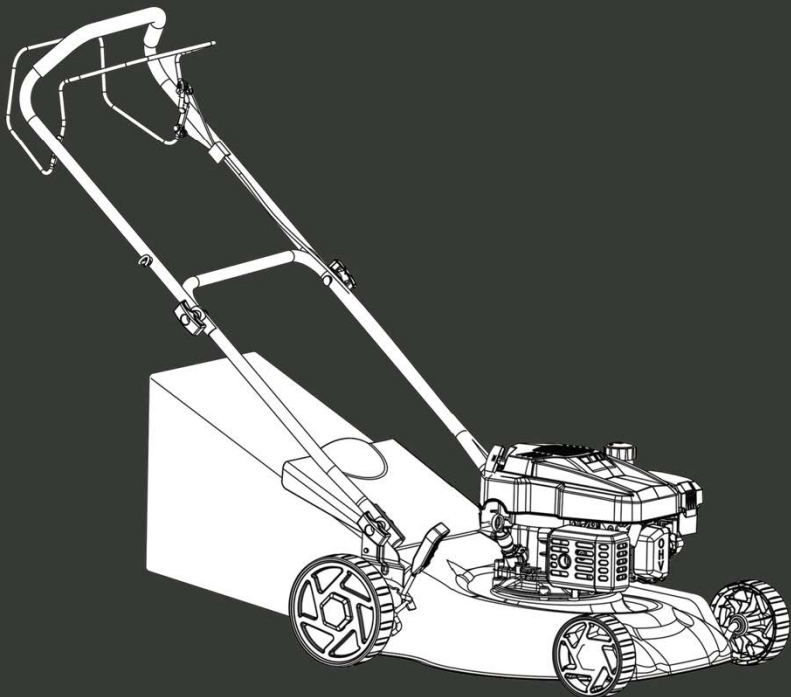



## Erről a kézikönyvről

A gép beindítása előtt olvassa át ezt a kezelési útmutatót. Ez a biztonságos és problémamentes munkavégzés előfeltétele. Használat előtt ismerkedjen meg a kezelőelemekkel és a gép helyes használatával.

Mentse el ezt a használati utasítást, és adja át a későbbi felhasználóknak is.

Tartsa be a gépen található biztonsági és figyelmeztető jelzéseket.

## Piktogram leírása



### Vigyázat!

A figyelmeztető jelzések szigorú betartása megelőzheti a személyi és/vagy anyagi



Különleges információk a jobb megértés és kezelés érdekében.

## Tartalom

A kézikönyvről 1

A termék leírása 1

Biztonsági és védelmi eszközök 1

Biztonsági utasítások 3

Üzemanyaggal való feltöltés 4

Összeszerelés 5

A fűnyíró használata 5

Karbantartás és ápolás 10

Tárolás 11

Javítás 11

Eltávolítás 11

Meghibásodások és elhárítás 12

..... 13

## Termékleírás

Ez a dokumentum a benzines fűnyírók különböző modelljeit ismerteti. Egyes modellek fűgyűjtővel vannak felszerelve és/vagy alkalmasak mulcsozásra.

Kérjük, a termékábrákon és a különböző opciók leírásainál azonosítsa az adott modellt.

## Megfelelő használat

Ez a berendezés magánterületen lévő gyepszőnyegek mozgatására szolgál, és csak száraz fűvön használható.

Bármilyen más célra történő használat nem rendeltetésszerű használatnak minősül.

## Helytelen használat

Ez a fűnyíró nem alkalmas közterületeken, parkokban, sportpályákon, mezőgazdasági vagy erdészeti területeken történő használatra.

A biztonsági berendezéseket nem szabad eltávolítani vagy megkerülni

Ne használja a berendezést nedves fűvön, vagy ha esik az eső

A berendezés kizárólag háztartási használatra készült

## Biztonsági és védelmi eszközök



**A biztonsági/védelmi eszközöket nem szabad kikapcsolni!**

## Biztonsági fék fogantyú

A fűnyíró biztonsági fékkel van felszerelve. Közvetlen veszély esetén engedje ki a fékmarkolatot.

## Késkapcsoló nélküli fűnyíró:

A fűnyíró kés megáll

## A motor leállt

Fűnyíró késcsatlakozóval:

**A motor tovább működik**

## Védőlemez

A terelőlemez védelmet nyújt a felfelé dobott kövek ellen.

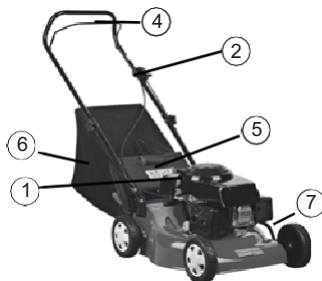
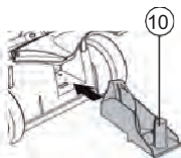
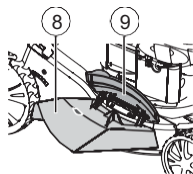

1	Indítókábel	9	Fedél lap
2	Start, stop*	10	Mulcszó készlet
3	Kerékajtás	11	Használati utasítás
4	Biztonsági fék fogantyú		
5	Defektor lemez (védőlemez)		
6	Fűgyűjtő		
7	Vágási magasság beállítása		
8	Kimeneti tengelybetét		<i>kivittől függően</i>

## Szimbólumok a készüléken

	Vigyázat! A kezelés során különösen óatosan kell eljárni. Az első üzembe helyezés előtt olvassa el a használati utasítást!		A vágóművön végzett munka előtt húzza ki a gyújtógyertya csatlakozóját.
			Oldja ki a motorféket.
	Tartsa távol a többi embert		Kapcsolja be a kerékajtást.
	Tartsa távol a kezét és a lábát a vágószerszegtől!		Távvezérlésű gázpedálvezérlés
	Tartsa távol magát a veszélyes területtől.		

## További szimbólumok az Hyundai fűnyírón

Vigyázat! Áramütés veszélye.

Tartsa a csatlakozóvezetékét távol a fűnyírókésektől.

Ha a kábel megsérült, vagy karbantartási munkák elvégzésekor mindig húzza ki a készüléket a hálózatról.

## Biztonsági utasítások

### Vigyázat!

A berendezést csak megfelelő működési állapotban használja!

### Vigyázat - sérülésveszély!

A biztonsági/védelmi berendezéseket nem szabad kikapcsolni!

### Vigyázat - sérülésveszély!

A tankolás után ne tárolja a gépet olyan épületekben, ahol a benzingőz érintkezhet nyílt lánggal vagy szikrákkal!

A motor, a kipufogó, az akkumulátorház és az üzemanyagtartály környékét tartsa tisztán a fűnyesedéktől, a benzintől és az olajtól.

- Tartsa távol a többi embert a veszélyzónától
- A gép kezelője vagy használója felelős a más személyeket vagy azok tulajdonát érintő balesetekért.
- Gyermekek vagy olyan személyek, akik nem olvasták el ezt a kezelési útmutatót, nem használhatják a gépet.
- Kövesse az ilyen típusú gép kezelőinek minimális életkorára vonatkozó helyi előírásokat.
- Ne használja a berendezést alkohol, kábítószer vagy gyógyszer hatása alatt.
- Viseljen megfelelő munkaruhát
- hosszú nadrág
- Harci, csúszásmentes cipő
- Hallásvédelem
- Ha lejtőn dolgozik
- mindig győződjön meg arról, hogy biztonságosan helyezkedik el.
- mindig a lejtőn keresztül dolgozzon, soha ne felfelé vagy lefelé.

ne dolgozzanak olyan lejtőkön, ahol a lejtő meredeksége nagyobb, mint 20°.

Forduláskor különösen óvatosan járjon el

- Csak akkor használja a fűnyírót, ha van elegendő nappali fény vagy mesterséges megvilágítás.
- Tartsa távol a testét, végtagjait és ruházatát a vágószervezettől!
- Kövesse az adott országban érvényes munkaidő-szabályokat
- Ne hagyja felügyelet nélkül a készüléket, amikor az üzemkész állapotban van
- Csak akkor használja a fűnyírót, ha a fűnyíró penge éles
- Ne működtesse a berendezést, ha a biztonsági berendezések / védőrácsok sérültek
- Soha ne működtesse a berendezést, ha a biztonsági berendezések nincsenek teljesen összeszerelve (pl. terelőlemez, fűfelfogó berendezések).
- Minden használat előtt ellenőrizze a berendezést a sérülésekre; a sérült páriákat az újbóli használat előtt cserélje ki.
- Kapcsolja ki a motort, várja meg, amíg a berendezés megáll, majd húzza ki a gyújtógyertya csatlakozóját.
- ha a berendezést felügyelet nélkül hagyja
- ha meghibásodás történt
- dugulás elhárítása előtt
- az akadályok eltávolítása előtt
- ha a fűnyíró idegen tárgyakba ütközött.
- ha a gépen üzemmavarok vagy szokatlan rezgések lépnek fel
- Ellenőrizze a fűnyíró sérülését, és végezze el a szükséges javításokat, mielőtt újraindítja vagy újra használja a fűnyírót.
- Dugja be a gyújtógyertya csatlakozóját, és indítsa be a motort.
- a hiba kijavítása (lásd a Hibák táblázatot) és a berendezés ellenőrzése után
- a berendezés tisztítása után
- gondosan ellenőrizze a nyírandó talajt, és távolítson el minden idegen tárgyat
- Legyen különösen óvatos, ha a fűnyírót megfordítja, vagy ha magához húzza azt
- Ne nyírjon át akadályokon (pl. ágak, fák gyökerei)

Csak akkor távolítsa el a forgácsot, ha a motor leállt. Kapcsolja ki a motort/nyírókést, ha nem a kaszálandó területek felett halad át.

Soha ne emelje fel vagy vigye a berendezést, amíg a motor működik.

Ne egyen vagy igyon, amikor a benzint vagy a motorolajat feltölti.

Ne lélegezze be a benzingőzt A gépet sétálósebességgel mozgassa.

Használat előtt győződjön meg arról, hogy minden anya, csavar és csavar biztonságosan rögzítve van.

## Üzemanyaggal való feltöltés

Az első indítás előtt töltsen meg a fűnyírót



### Figyelmeztetés - tűzveszély!

A benzin és az olaj könnyen gyúlékony



Mindig tartsa be a motor gyártója által megadott üzemeltetési utasításokat

## Operating fluids

	Petrol	Motor oil
<b>Osztály</b>	Normál benzin / ólommentes benzin	Lásd a motor gyártójának utasításait.
<b>Töltési kapacitás</b>	Lásd a motor gyártójának utasításait	Lásd a motor gyártójának utasításait.

## Biztonság



### Figyelem

Soha ne hagyja a motort zárt térben járni.

### Mérgezésveszély

A benzint és az olajat csak az erre a célra szolgáló tartályokban tárolja.

Az olajat csak szabad levegőn és a motor lehűlése után töltsen be vagy engedje le.

Ne töltsön benzint vagy olajat a motor működése közben.

Ne dohányozzon tankolás közben

Ne nyissa ki a tartály zárját, ha a motor jár vagy ha meleg van.

Sérülés esetén cserélje ki a tartályt vagy a tartály sapkát

Ha a benzin kiömlött:

Ne indítsa be a motort

Ne indítsa el a berendezést Tisztítsa meg a berendezést

Ha motorolaj folyt ki: Ne indítsa be a motort

A kifolyt olajat olajmegkötővel itassa fel, és megfelelően ártalmatlanítsa.

Tisztítsa meg a berendezést

Használt olaj nem lehet:

a háztartási szeméttel együtt ártalmatlanítani a szennyvízcsatornába, csatornába vagy a talajba önteni.

Javasoljuk, hogy a használt olajat zárt edényben gyűjtse össze, és szállítsa el egy megfelelő újrahasznosító vagy szervizállomáshoz.

## Összeszerelés

1. A fűnyíró a szállítási helyzetben, behajtott kormánykerékkel látható.
2. Csatlakoztassa a kormányt a mellékelt kulcs segítségével (1. ábra 2. ábra 3. ábra).
3. Rögzítse a kormányt a helyére a gyorsrögzítővel
4. Rögzítse az indítózsinórt a tartójához



1. ábra.



2. ábra



3. ábra



4. ábra

 A berendezés csak a teljes összeszerelés után használható.

## A fűnyíró használata

1. Csavarja le a tanksapkát, és tartsa tiszta helyen.
  2. Töltse bele a benzint egy tölcser segítségével.
  3. Helyezze vissza a kupakot a töltőnyílásra, és tisztítsa meg.
1. Motorolaj hozzáadása.
  2. Töltse bele az olajat egy tölcser segítségével.
  3. tisztítsa meg.

## A vágási magasság beállítása

### Vigyázat - sérülésveszély!

A vágási magasságot csak kikapcsolt motorral és csak akkor állítsa be, ha a fűnyíró kés már megállt.



Mindig állítsa az összes kereket ugyanarra a vágási magasságra.

A vágási magasság beállítása az adott modelltől függ.

### Tengelybeállítás vagy központi beállítás

1. A kar kioldásához nyomja oldalra és tartsa lenyomva.
2. A kívánt vágási magasság kiválasztásához nyomja a kart balra vagy jobbra.
3. Hagyja, hogy a kar a helyére kattanjon.
4. Ellenőrizze, hogy minden kerék ugyanabba a pozícióba van-e állítva.

### Az egyes kerekek gyors beállítása vagy tengelybeállítás

1. A kar kioldásához nyomja oldalra és tartsa lenyomva.
2. A kívánt vágási magasság kiválasztásához nyomja a kart balra vagy jobbra.
3. Hagyja, hogy a kar a helyére kattanjon.
4. Ellenőrizze, hogy minden kerék ugyanabba a pozícióba van-e állítva.

### Egyedi kerékbeállítás

1. Lazítsa meg a kerékcsavart.
2. Helyezze a kerékcsavart a kívánt vágási magasságnak megfelelő furatba.
3. Húzza meg a kerékcsavart.
4. Ellenőrizze, hogy minden kerék ugyanabba a pozícióba van-e állítva.

1. **Fűnyírás a fűgyűjtővel**
2. **& Vigyázat - sérülésveszély!**
3. **A fűgyűjtőt csak akkor csatlakoztassa/levegye, ha a motor le van kapcsolva és a fűnyíró kés megállt.** Emelje fel a terelőlemezt, és helyezze be a fűgyűjtőt a tartókba.

Töltési szintjelző

A töltöttségi szintjelzőt a levegőáramlás felfelé tolja kaszáláskor

Ha a fűgyűjtő fuli, a jelző a doboz felé mutat A fűgyűjtőt ki kell üríteni.

A fűgyűjtő kiürítése

1. Emelje fel a terelőlemezt.
2. Akassza ki a fűgyűjtőt, és puli hátrafelé, hogy eltávolítsa a
3. Ürítse ki a fűgyűjtőt.
4. Emelje fel a terelőlemezt, és helyezze be a fűgyűjtőt a tartókba.

## Fűnyírás fűgyűjtő nélkül

### Vigyázat!

Csak akkor dolgozzon fűgyűjtő nélkül, ha a terelőlemez torziós rugója megfelelően működik.

A terelőlemez rugóerő tartja a fűnyíróházhoz. Ennek hatására a lekaszált fű hátrafelé és lefelé dobódik.

## Mulcsozás a mulcsozó készlettel (opcionális)

Mulcsozáskor a fűnyesedéket nem vágják le, hanem a gyepra hagyják. A fűmulcs megakadályozza a talaj kiszáradását, és tápanyagokkal látja el a talajt.

A legjobb eredményt a rendszeres, kb. 2 cm-es visszavágással érhetjük el. Csak a fiatal, puha levelű fű bomlik le gyorsan.

- Fűmagasság a mulcsozás előtt: legfeljebb 8 cm.
- Fűmagasság a mulcsozás után: legalább 4 cm.

A járási sebességet igazítsa a mulcsozáshoz, ne járjon túl gyorsan.

**A mulcsozó készlet behelyezése & Vigyázat - sérülésveszély!**

Vegye le a mulcsozó készletet csak kikapcsolt motorral és a fűnyíró kés megállása után.

### 1. Vegye ki a fűgyűjtőt

2. Emelje fel a terelőlemezt, és helyezze be a mulcsozó készletet a kivezető tengelybe.

11 a helyére kell reteszelnie.

Ha a mulcsozószett nem rögzül a helyén, mind a mulcsozószett, mind a fűnyírókés megsérülhet.

**A mulcskészlet eltávolítása**

1. Emelje fel a terelőlapot.
2. Oldja ki a mulcsozó szett reteszelését.
3. Tisztítsuk ki a mulcsozó készletet.



## Kaszálás az oldalsó kivezetőcsatornával (opcionális)

### Vigyázat - sérülésveszély!

Az oldalsó kivezetőcsatornát csak akkor csatlakoztassa/csatlakoztassa, ha a motor ki van kapcsolva, és a fűnyíró kés megállt.

## Az oldalsó kivezető nyílás behelyezése

1. Vegye ki a fűgyűjtőt és helyezze be a mulcsozó készletet.
2. Hajtsa fel az oldalsó kivezetőnyílás fedelét, és tartsa.
3. Illessze be az oldalsó kivezető duci.
4. Lassan csukja be a fedelet.

A fedél megtartja az oldalsó kivezető duci-t, és megakadályozza, hogy kieszen.

Az oldalsó kivezetés eltávolítása

1. Hajtsa fel az oldalsó kivezetés fedelét, és tartsa ii.

2. Vegye ki az oldalsó kivezetőnyílást, és zárja be a fedelet a Hyundai motoros fűnyírón

### Vigyázat - mérgezésveszély!

**Soha ne hagyjon motort zárt térben futni.**

### Vigyázat - sérülésveszély!

Ne döntse meg a fűnyírót indítás közben.

H -A motort csak akkor indítsa el, ha a penge fel van szerelve (a penge lendkeréktömegként működik).

- Ha a motort hol indítja, NE használja a fojtószelep vagy az indítógombot.

- Ne változtassa meg a motorvezérlő beállításait

■ Ne! indítsa el a berendezést, ha a kimeneti tengelyt nem! takarja az alábbi parisok valamelyike:

■ fűgyűjtő

■ terelőlemez

■ Mulcsozó készlet

■ Legyen különösen óvatos az indítókapcsoló működtetésekor - kövesse a gyártó utasításait!

■ Tartsa a lábát biztonságos távolságban a vágószerkezettől

■ Indítsa el a fűnyírót ott, ahol a fű rövidebb.

A berendezésen található helymeghatározó szimbólumok:

Táv vezérelt  
gázpedál-  
szabályozás\*  
Stop Start



## Kézi indítás távvezérlésű gázkar nélkül, fojtószeleppel

Fojtás, be,  
ki



1. Állítsa a fojtószelepet az 1. állásba.
  2. Húzza be a kormányon lévő biztonsági fék fogantyúját, és tartsa
- (5. ábra) a gereblye fogantyúja nem reteszselődik.
3. Húzza ki élesen az indítózsínórt, majd hagyja lassan visszatekeredni (6. ábra).
  4. (másodpercek), állítsa a fojtószelepet a 2. állásba.



A motor fordulatszáma nem állítható.

távírányító nélküli gázpedál, gyújtószerkezettel (7. ábra)

1. Nyomja meg az alapozó gombot 3 alkalommal, kb. 2 másodpercenként (7. ábra).
  2. Húzza be a kormányon lévő biztonsági fék fogantyút, és tartsa lenyomva (5. ábra) gereblye fogantyú nem reteszselődik.
1. Húzza ki élesen az indítózsínórt, majd hagyja lassan visszatekeredni (6. ábra).

Távírányító nélküli gázpedál, gyújtás/ fojtószelep nélkül



A motor fordulatszáma nem állítható.

Húzza be a kormányon lévő biztonsági fék fogantyút, és tartsa lenyomva (5. ábra) a gereblye fogantyú nem reteszselődik.

Húzza ki élesen az indítózsínórt, majd hagyja lassan feltekeredni (6. ábra).



A motor fordulatszáma nem állítható.

Távírányítású gázkarral, alapozóval (7. ábra)

## Távvezérlésű gázkarral, fojtószeleppel

Táv vezérelt  
fojtószeleppel



Állítsa a gázkar helyzetbe



Húzza be a kormányon lévő biztonsági fékmarkolatot, és tartsa lenyomva (5. ábra) a fékmarkolat nem reteszselődik.

Húzza ki élesen az indítózsínórt, majd hagyja, hogy az indítózsínór lassan tekerje vissza (6. ábra).

Amikor a motor bemelegedett (kb. 15-20 másodperc), állítsa a gázkarját olyan helyzetbe, amely a következő értékek között van



távvezérlésű gázkarral, gyújtó/fűjtató nélkül

Állítsa a gázkar helyzetbe



Húzza be a kormányon lévő biztonsági fékmarkolatot, és tartsa lenyomva (5. ábra) - a fékmarkolat nem reteszselődik.

Húzza ki élesen az indítózsínórt, majd hagyja lassan visszatekeredni (6. ábra).

Amikor a motor másodpercek alatt bemelegedett), állítsa a gázkart a következő helyzetbe

Amikor a motor bemelegedett másodpercek), állítsa a gázkar helyzetét a és a közötti pozícióba.

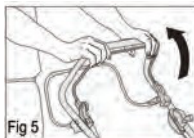

Fig 5

5. ábra

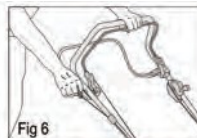

Fig 6

6. ábra

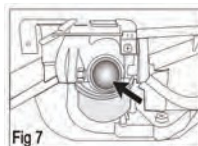



Fig 7

7. ábra

Táv vezérelt gázpedál vezérlés	
<b>Start</b>	<b>Stop</b>

1. Állítsa a gázkar helyzetbe
2. Nyomja meg a gyújtógombot 3 alkalommal, körülbelül 2 másodpercenként (7. ábra).
3. Pulizzuk be a kormányon lévő biztonsági fékmarkolatot, és tartsuk lenyomva (5. ábra) - a fékmarkolat nem reteszeli.
4. Pulizzuk ki élesen az indítósínort, majd hagyjuk lassan visszatekeredni (6. ábra).
5. Amint a motor elindul, állítsa a gázkarral a kívánt motorfordulatszámot, a és közötti pozícióba 

## Karbantartás és gondozás

### Kapcsolja ki a motort

#### Fűnyíró késkapcsoló nélkül

1. Állítsa a gázkar helyzetbe
  2. Engedje ki a biztonsági fék fogantyúját.
- A motor kikapcsol.

#### Vigyázat - súlyos vágási sérülések veszélye!

A motor tovább működhet. Kikapcsolás után győződjön meg arról, hogy a motor nem forog tovább.

### Kerékhajtás (opcionális) (ábra 8)

#### Vigyázat!

Csak akkor kapcsolja be a sebességváltót, ha a motor jár.

#### A kerék meghajtás bekapcsolása

1 kormányhoz és tartsa (8. ábra) vezérlőkar nem reteszél. Nyomja a sebességváltó vezérlőkart a

#### - A kerékhajtás be van kapcsolva.

#### A kerékhajtás kikapcsolása

1. Engedje el a sebességváltó vezérlőfogantyút (9. ábra).

- A kerékhajtás kikapcsol.

#### Vigyázat - sérülésveszély!

Bármilyen ápolási vagy karbantartási munka elvégzése előtt mindig kapcsolja ki a motort, és húzza ki a gyújtógyertya csatlakozóját.

A motor tovább működhet. Kikapcsolás után győződjön meg arról, hogy a motor nem forog tovább. A karbantartási vagy javítási munkák elvégzésekor mindig viseljen munkakesztyűt.

Rendszeresen ellenőrizze a fűnyíró kopását és a megfelelő működését.

Minden használat után tisztítsa meg a berendezést

Ne mossa le a berendezést slaggal vagy vízzel permetezve.

#### Rendszer, karburátor

Rendszeresen ellenőrizze a fűnyíró kést, hogy nincs-e rajta sérülés



8. ábra.



9. ábra

### A fűnyírókés újra élezése/cseréje

A tompa vagy sérült késeket

csak egy szervizponton vagy egy erre felhatalmazott szakember által kell újra élezni/cserélni.

Az újra élezett késeket újra kell kiegyensúlyozni.

#### Vigyázat!



A nem kiegyensúlyozatlan kések komoly rezgéseket okozhatnak, és a fűnyíró károsodását eredményezhetik.

## A motor ápolása A motorolaj cseréje

1. Tartson készenlétben egy megfelelő edényt a használt olaj összegyűjtésére.
2. Engedje le vagy szívja le az összes olajat az olajbetöltő nyíláson keresztül.

A használt motorolajat a környezetnek megfelelő módon ártalmatlanítsa!  
Javasoljuk, hogy a használt olajat zárt tartályban gyűjtse össze, és szállítsa el egy megfelelő újrahasznosító vagy szervizállomáshoz.

A használt olajat nem szabad  
- a háztartási szeméttel együtt ártalmatlanítani  
- a szennyvízhálózatba vagy a lefolyóba önteni.  
- a talajba önteni

### A légszűrő cseréje

- Kövesse a motor gyártójának utasításait.

### A gyújtógyertya cseréje

- Kövesse a motor gyártójának utasításait.

### Kerékhajtás (opcionális)

#### A bowden kábel beállítása

Ha a kerékhajtás már nem kapcsolható be vagy ki a motor működése közben, akkor a hozzá tartozó bowden kábelt kell beállítani.

#### & Vigyázat!

A bowden kábelt csak akkor állítsa be, ha a motor ki van kapcsolva.

1. Fordítsa el a bowden kábelen lévő beállítót a nyíl irányába (8. ábra).

2. A kábelbeállítás teszteléséhez kapcsolja be a motort és kapcsolja be a kerékhajtást.

3. Ha a kerékhajtás még mindig nem működik, a fűnyírót el kell vinni egy szervizbe vagy egy hivatalos szakemberhez.

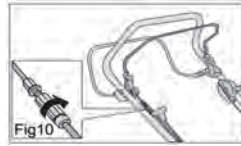

10. ábra

### A hajtómű fogaskerék kenése

- Időről időre kenje meg a hajtóműtengelyen lévő hajtóműfogaskereket.

### A kerékhajtás hajtóműve karbantartásmentes.

### Tárolás

& Vigyázat - robbanásveszély!

Ne tárolja a berendezést olyan helyen, ahol nyílt láng vagy hőforrás van.

- Hagyja a motort lehűlni
- A tárolási hely megtakarítása érdekében hajtja le a kormányt
- Tárolja a berendezést olyan helyen, amely száraz, és amelyhez gyermekek vagy illetéktelenek nem férhetnek hozzá.
- Üzemanyagtartályt leüríteni
- Pulizzuk ki a gyújtógyertya csatlakozóját

### Javítások

A javításokat csak szervizpont vagy hivatalos szakember végezheti.

### Eltávolítás

Ne dobja ki a régi berendezéseket, elemeket vagy akkumulátorokat háztartási hulladékként!  
A gép, a csomagolás és a tartozékok újrahasznosítható anyagokból készültek, és ennek megfelelően kell ártalmatlanítani.

## Hibák és jogorvoslatok

### Vigyázat!



A motortengelyt és a fűnyírókést nem szabad fixálni pl. összehegeszteni

Fault	Megoldás
A motor nem indul	<b>Benzin hozzáadása</b> Állítsuk a gázkart "Start" állásba Kapcsoljuk be a fojtószelepet. Nyomja meg a motorkapcsolót a kormányon Ellenőrizze a gyújtógyertyákat, és szükség esetén cserélje ki őket.  Forgassa meg a fűnyírókést Töltse fel az indítóakkumulátort. Indítsa el a már lekaszált felületen
A motor teljesítménye csökkent	<b>A vágási magasság beállítása</b> Élezze újra/cserélje ki a fűnyírókést. Tisztítsa meg a kivezető tengelyt/házakat.  Csökkentse a munkasebességet
A fűnyíró egyenetlenül vág	A fűnyírókés újra élezése / cseréje A vágási magasság beállítása
A kerék meghajtás nem működik	Állítsa be a vágási magasságot Hagyja a gyepet megszáradni. Élezze újra/cserélje ki a fűnyírókést Tisztítsa ki a fűgyűjtő rácsot. Tisztítsa meg a kivezető tengelyt/házát
A kerék meghajtás nem működik	Állítsa be a bowdenkábel ékszj hibás Forduljon a szervizhez Távolítsa el a szennyeződéseket a kerékajtásról, a fogazott szíjról és a fogaskerékről Kenje meg a szabadonfutókat (a hajtótengelyen lévő hajtómű fogaskerék) spray olajjal.
A kerekek nem forognak, amikor a sebességváltó be van kapcsolva	Húzza meg újra a kerékcsavarokat Kerékagy hibás Hibás ékszj Forduljon a szervizhez
Szokatlanul erős rezgések a fűnyíróban	Ellenőrizze a fűnyírókést

 Az ebben a táblázatban nem szereplő hibák esetén, vagy ha a hibát nem tudja saját maga elhárítani, kérjük, forduljon ügyfélszolgálatunkhoz.

## MŰSZAKI ADATOK

<b>Megnevezés:</b>	<b>HYD-149CC Benzinmotoros önjáró fűnyíró</b>
Hengerűrtartalom:	149 cm <sup>3</sup>
Lpa:	82,5 dB(A)
Lwa:	94,2 db(A)
K:	3 dB(A)
Teljesítmény:	2,3 kW / 3,1 LE
Kézre ható vibráció:	11,2 m/s <sup>2</sup>
Súly nettó:	31 kg
Vágási szélesség:	46 cm
Fűgyűjtő térfogat:	55 L
Központi vágási magasság:	25-75 mm (6 fokozat)

**HULLADÉKKEZELÉS:** Az elektromos kéziszerszámokat, tartozékokat és csomagolóanyagokat a környezetvédelmi szempontoknak megfelelően kell újra felhasználásra leadni.

Csak az EU- tagországok számára: Ne dobja ki az elektromos kéziszerszámokat a háztartási szeméttel! Az elhasznált villamos és elektronikus berendezésekre vonatkozó 2012/19/EU európai irányelvnek és a megfelelő országos törvényekben való átültetésnek megfelelően a már nem használható elektromos kéziszerszámokat külön össze kell gyűjteni és a környezetvédelmi szempontoknak megfelelően kell újra felhasználásra leadni.



## Magyarországi kizárólagos forgalmazó:

**Devon Imp-Ex Kft.**

1103 Budapest, Noszlopy u. 34.

## Garanciális szervíz:

**1211 Budapest (Csepel Gyártelep)**

Déli bekötő-út 10/C

[www.barkacsgep.com](http://www.barkacsgep.com)