

**HYUNDAI**  
POWER PRODUCTS

# ASZTALI FÚRÓGÉP

—

## HYD-350B

Használati útmutató



## Általános figyelmeztetések

A csomagoláshoz használt műanyag zacskók gyermekek és állatok számára veszélyesek lehetnek. Ismerkedjen meg a berendezéssel, annak kezelésével, működésével, elemeivel és a helytelen használatából eredő lehetséges kockázatokkal.

Gondoskodjon róla, hogy a berendezés használója alaposan megismerkedjen a berendezés kezelésével, működésével, elemeivel és a használatából eredő lehetséges kockázatokkal.

Mindig tartsa be a címkéken feltüntetett biztonsági utasításokat. Ezeket a címkéket ne távolítsa el és ne tegyen bennük kárt. Ha sérült vagy olvashatatlan a címke, lépjen kapcsolatba az eladóval.

Tartsa rendben és tisztán a munkahelyet. A rendetlenség a munkaterületen balesetet okozhat.

Soha ne dolgozzon szűk vagy rosszul megvilágított helyen. Mindig ellenőrizze, hogy a talaj stabil és a munka jól hozzáférhető legyen. Mindig álljon stabilan.

Állandóan kövesse a munkafolyamatot és használja minden érzékszervét. Ne folytassa a munkát, ha nem tud rá teljesen koncentrálni.

**A szerszámait tartsa karban és tisztán.**

A fogantyút és vezérlőelemeket tartsa szárazon, olaj- vagy zsírfoltoktól mentesen.

Ne engedje, hogy a készülékhez hozzáférjenek állatok, gyerekek és illetéktelen személyek. Ne dugja a lábát vagy kezét a munkaterületre.

Soha ne hagyja a berendezést működés közben felügyelet nélkül. A berendezést ne használja más célra, mint amire tervezték.

A munka során használjon munkavédelmi eszközöket (pl. védőszemüveget, fülvédőt, védőmaszkot, biztonsági lábbelit, stb.).

Ne nyújtózkodjon túl messzire, álljon stabilan és mindig, mindkét kezét használja. Ne használja a berendezést alkohol vagy kábítószer hatása alatt.

Ha szédül, elgyengülésektől, ájulásoktól szenved, ne használja a berendezést. A berendezés bárminemű módosítása tilos.

**NE HASZNÁLJA**, ha görbülést, repedést vagy más sérülést észlel. Soha se végezzen karbantartást a berendezésen működés közben.

Ha bármiféle szokatlan hangot vagy más szokatlan jelenséget észlel, azonnal szakítsa meg a munkát és kapcsolja ki a gépet.

A szorítókulcsokat és csavarhúzókat közvetlen a használat után távolítsa el a gépből. A gép használata előtt ellenőrizze, hogy minden csavar megfelelően meg van húzva.

**Gondoskodjon a gép megfelelő karbantartásáról.**

Használat előtt ellenőrizze, hogy a gép nem sérült-e meg.

Javításnál és karbantartásnál csak eredeti pótalkatrészeket használjon.

A gyártó által nem javasolt kiegészítő berendezések vagy tartozékok használata sérüléshez vezethet.

Az adott munkának megfelelő berendezéseket használjon. Ne terhelje túl a gépet vagy a kis teljesítményű alkatrészeket, és ne használja őket olyan munkához, amely egyébként nagyobb berendezést igényel.

Ne terhelje túl a berendezést. A munkát úgy tervezze meg, hogy a gép megerőltetés nélkül optimális sebességgel működhessen. A túlerőltetéssel okozott károokra nem vonatkozik a jótállás.

Védje a berendezést a túlzott hőtől és napsugárzástól.

A készülék nem alkalmas víz alatti, vagy nedves környezetben történő munkára.

Ha a gépet hosszabb ideig nem használja, száraz, gyermekektől elzárt helyen tárolja.

A gép beindítása előtt ellenőrizze, hogy valamennyi biztonsági elem simán és hatékonyan működik-e.

Győződjön meg róla, hogy minden mozgó alkatrész jó állapotban van-e.

Ellenőrizze, nincs-e repedt vagy beakadt alkatrész, győződjön meg róla, hogy minden alkatrész megfelelően illeszkedik-e. Ellenőrizzen minden egyéb feltételt, amely a berendezés működését befolyásolhatja.

Ha ez az útmutató másként nem rendelkezik, a sérült alkatrészeket és biztonsági elemeket meg kell javítani, vagy ki kell cserélni.

A gép főbb részei

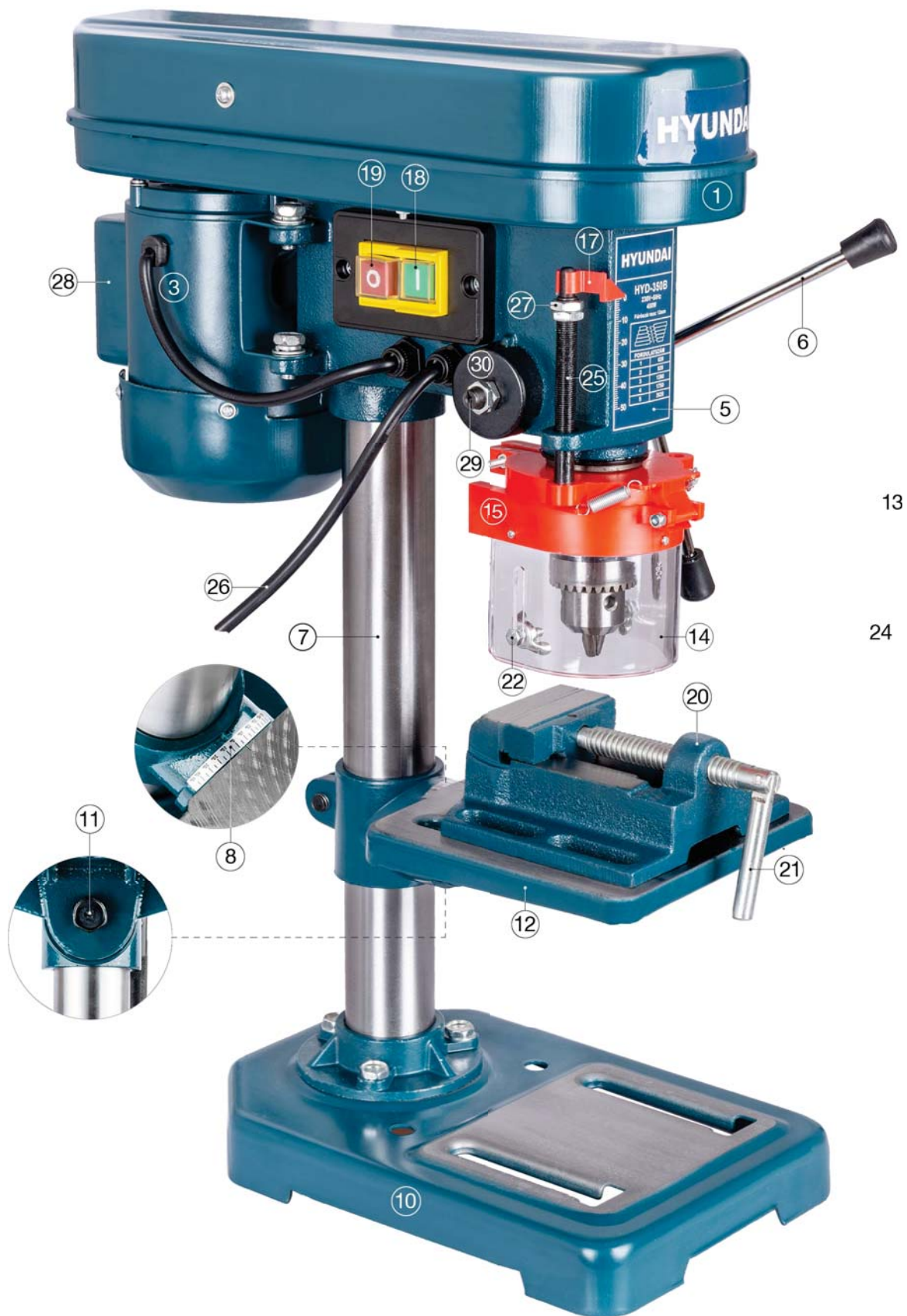

## Kicsomagolás és a csomag tartalmának ellenőrzése

Az asztali fűrőgép részeit zsír védi a korróziótól.

Viseljen megfelelő munkaruhát. Minden darabot helyezzen kartonlapra vagy hasonló anyagra.

A csomagolásból minden darabot kiemelve ellenőrizze, hogy nem látható-e az asztali fűrőgépen vagy valamely pótalkatrészen sérülés. Amennyiben igen, ne használja az asztali fűrőgépet.

Forduljon a gyártóhoz a jótállási tájékoztatón megadott szervizcímen. Ellenőrizze, hogy a csomag hiánytalan-e.

Vegyen le minden védőfóliát és egyéb szállításhoz használt csomagolóanyagot. Ne a szemébe dobja.

## Szerelés

A fűrőoszlop felcsavarozásához 13-as kulcs vagy franciakulcs szükséges. (nem tartozék)

Gondoskodjon róla, hogy az asztali fűrőgép üzembehelyezésre teljesen és helyesen összeszerelt állapotban legyen.

Helyezze az alaplapot (10) szilárd, stabil felületre, pl. munkapadra. Esetleg rögzítse le az alaplapon található két furat segítségével. Rögzítse stabilan a fűrőoszlopot (7) a három belső hatlapú csavarral, alátéttel és rugósalátéttel.

Helyezze a fűrőasztalt (12) a fűrőoszlopra (7) és rögzítse a forgókarral (9).

Az egész gépfejet tegye rá a fűrőoszlopra. Csavarja be mindkét hernyócsavart (16), hogy a fejet rögzítse.

Csavarja be mindhárom fogantyút (6) a tartóhengerbe (5)

Rögzítse a gépsatut 2 csavarral és alátéttel (nincs a csomagban) a forgatható munkaasztalhoz, ha szükséges.

Szem és forgácsvédő, össze és felszerelése



Távolítsa el a három csavart a lehajtható és szem forgácsvédőről

Helyezze be a plexi szem és forgácsvédő burkolatot (14) a lehajtható forgácsvédő keretbe (15) és tegye vissza a három csavart.

A plexi szemvédő dupla, a szárnyasanyákat fellazítva lefelé letolható (meghosszabbítható)

Tegye a lehajtható forgácsvédőt a felcsavarozott védőburokkal az orsóra és rögzítse a csavarjával azt.

Ezután felülről tekerje be a szemvédő menetes furatába a fűrőmélységet ütköztető csavart (25) a két anyával (27) és a skálagyűrűvel (17)

Tolja a fűrőtokmányt (13) egy gyors mozdulattal a morse kúpos orsóra. A fűrőtokmányt érezhetően helyre kell kattannia. Esetleg használjon hozzá gumikalapácsot is.

Nyissa ki a tokmányt annyira, hogy ne lógjon ki a három szorítópofofa és, csak ezután üsse meg a tokmányt felfelé a biztosabb felszorulás érdekében a morsekúpos fűrőtengelyre

## A gép főbb részei



## A főbb részek megnevezése

1	Védő fedél	16	Imbuszcsoncsavarok az oszlopra (7) rögzítéshez
2	Fedélcsoncsavar, csapos része kattant a rugó alá	17	Skálagyűrű a fúrás mélység leolvasásához
3	Motor 230 V	18	Kikapcsoló gomb (zöld)
4	Motor feszítő rögzítő marokcsavar	19	Bekapcsoló gomb (piros)
5	Forgató karok tartóhenger	20	Satu
6	Forgató kar (3 db)	21	Csuklós szorító kar a satuhoz
7	Fúróoszlop	22	Szárnyascsoncsavar a szemvédőhöz
8	Skálalemez	23	Imbuszkulcs (tartozék)
9	Csuklós szorító kar	24	Tokmánykulcs (tartozék)
10	Alaplap	25	Mélységütköztető csavar
11	Csoncsavar az asztal dőlésszögének beállításához	26	230 V-os vezeték csatlakozás
12	Állítható fúróasztal	27	Mélységütköztető anyák
13	Fúrótokmány	28	Motor kapocsház
14	Szemvédő (állítható magassággal)	29	Fúrókar tengely
15	Szemvédő tartószerkezete	30	Fúrókar rugóház

## Rendeltetés szerű használat

Az asztali fúrógép kizárólag személyes használatra készült, üzemi használatra nem alkalmas. Az asztali fúrógép olyan anyagok fúrására készült, mint például a fa és a fém. Egészségkárosító anyagokat, például azbesztet nem ajánlatos vele fúrni. (mert az egészségre nagyon káros lehet)

A tokmány max. 13 mm fúrószár átmérőjű, hengeres szárú szerszám használatára alkalmas. Az asztali fúrógép megszakítás nélkül legfeljebb 15 percig használható. Ekkor újbóli használat előtt az asztali fúrógépet le kell hűteni. Az asztali fúrógépet kizárólag felnőttek használhatják.

Az asztali fúrógép kizárólag a használati útmutatónak megfelelően használható.

Bármely más használat rendeltetésellenes használatnak minősül, és anyagi kárt okozhat és/vagy személyi sérüléshez vezethet. A gyártó és a forgalmazó a rendeltetésellenes vagy hibás használatból eredő károkért nem vállal felelősséget

## Kicsomagolás és a csomag tartalmának ellenőrzése

Az asztali fűrőgép részeit zsír védi a korróziótól.

Viseljen megfelelő munkaruhát. Minden darabot helyezzen kartonlapra vagy hasonló anyagra.

A csomagolásból minden darabot kivéve ellenőrizze, hogy nem látható-e az asztali fűrőgépen vagy valamely pótalkatrészen sérülés. Amennyiben igen, ne használja az asztali fűrőgépet. Forduljon a gyártóhoz a jótállási tájékoztatón megadott szervizcímen.

Ellenőrizze, hogy a csomag hiánytalan-e.

Vegyen le minden védőfóliát és egyéb szállításhoz használt csomagolóanyagot.

## Szerelés

Gondoskodjon róla, hogy az asztali fűrőgép üzembe helyezésre teljesen és helyesen összeszerelt állapotban legyen.

Helyezze az alaplapot 10 szilárd, stabil felületre, pl. munkapadra. Rögzítse stabilan a fűrőoszlopot (7) a három belső hatlapú csavarral, alátéttel és rugósalátéttel.

Helyezze a fűrőtestet (12) a fűrőoszlopra (7), és rögzítse a forgókarral (9)

Az egész gépfejet tegye rá a fűrőoszlopra (7) Csavarja be mindkét hernyócsavart (16), hogy a fejet rögzítse.

Csavarja be mindhárom fogantyút (6) a tartójába (5) Távolítsa el a három csavart a lehajtható forgácsvédelemtől

Helyezze vissza az átlátszó védőburkot (14) a lehajtható forgácsvédő keretbe, és tegye vissza a három csavart

Tegye a lehajtható forgácsvédőt a felcsavározott védőburokkal az orsóra és rögzítse a csavarral Tolja a fűrőtokmányt 13 hirtelen, némi erővel az orsóra. (esetleg segítsen be egy gumikalapáccsal is)

A fűrőtokmánynak érezhetően helyre kell kattannia. Használjon hozzá gumikalapácsot

Rögzítse a fűrőgép alaplapot 2 csavarral és alátéttel az aljzathoz vagy állványhoz. (nincs a csomagban)



A fűrőoszlop (7) felcsavározásához egy 13-as villáskulcs, vagy egy franciakulcs szükséges.

A fűrőoszlop (7) felcsavározásához egy 13-as villáskulcs, vagy egy franciakulcs szükséges.

## Technikai adatok:

Névleges bemeneti feszültség	230V - 50 Hz
Névlegesteljesítmény	400 Watt
Motor fordulatszám	1700 ford./perc
Sebességi fokozatok	5
Fúrótokmány fordulatszám:	620-2620 /perc
Max. befogható szarátmérő	13 mm
Asztal rész	160x160 mm
Fúrásmélység	50 mm
Oszlopátmérő	46 mm
Dobozméret	320x430x160
Magasság	580 mm
Súly	20kg
Hangteljesítménymérték Lwa	79 dB (A)
Hangnyomásérték Lpa	66 dB (A)
Bizonytalanság K	3 dB (A)

## FIGYELMEZTETÉS

A forgó hajtótárcsák súlyos sérüléseket okozhatnak. Járó asztali fűrőgépen soha ne próbálja a fordulatszámot beállítani. Beállítás után mindig zárja le a fedelet.

## FIGYELMEZTETÉS!

Az ékszíjnak feszesnek kell lenniük, máskülönben becsípődéses balesetet okozhatnak. Viseljen védőkesztyűt. Az asztali fűrőgép öt különböző fordulatszámon tud működni. Ezeket az ékszíz áthelyezésével lehet beállítani. Az ékszíjak öt hajtótárcsa pár közé vannak fogva. Kapcsolja ki az asztali fűrőgépet (piros kikapcsoló 0 (19) megnyomása) és húzza ki a hálózati dugót az aljzatból.

## Hajtsa fel a fedelet

Oldja ki oldalt a rögzítőcsavart (4) és tolja a motort (3) a gépfej felé a rugó ellenében. Ez fellazítja az ékszíjat.

A következő ábra a tető belső oldalán látható és a lehetséges ékszíz helyzeteket mutatja: A következő táblázat segítségével állítsa be a szükséges sebességet.

Tartsa be a javasolt fordulatszámokat.

## Percenkénti fordulatszám

Húzza a motort kifelé, hogy az ékszíjat megfeszítse.





Csavarja be oldalt a rögzítőcsavart (4). Ellenőrizze az ékszíz feszességet. A feszesség akkor megfelelő, ha az ékszíjat kb. 1-1.5 cm-re be lehet nyomni.

A különböző anyagokhoz ajánlott fordulatszámokat az oldal tetején találhatók.

## Zárja le a tetőt.

az óramutató járásának megfelelő irányba. Az adott szög az asztalon fölül-hátul látható a (8) skálalemez leolvasásával. Amennyiben nagy pontossággal szeretné az adott szöget beállítani, használjon szögmérőt.

Kép a gép hajtó és hajtott tárcsáiról a fedél alattA fedélben lévő matrica ki lett nagyítva a képen

Ékszíz pozíciók	Fordulatszám
	620
	920
	1280
	1750
	2620

Csak a motor adattábláján feltüntetett feszültséggel üzemeltesse a gépet.  
 Ne erőltesse és ne terhelje túl a gépet. A gép folyamatos ipari jellegű igénybevételre nem alkalmas. Ilyen jellegű munkára válasszon nagy teljesítményű, ipari felhasználásra alkalmas gépet

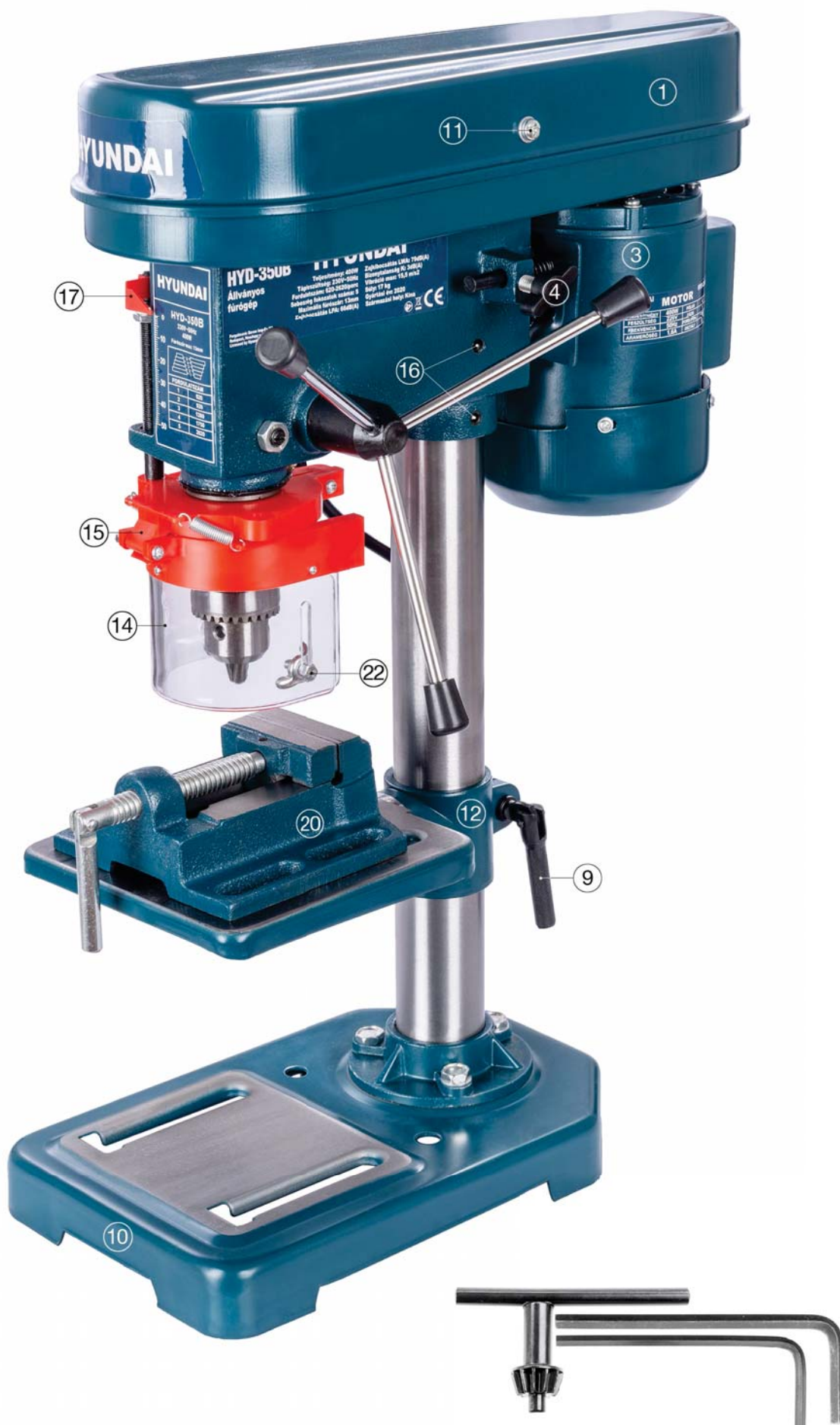



Az asztal dőlésszögének a beállítása a (11) csavar megmozdításával történhet. Nyissa meg a csavart az óramutató járásával ellentétes irányba. Döntse az asztalt a kívánt szögbe, Ezután, húzza meg a csavart

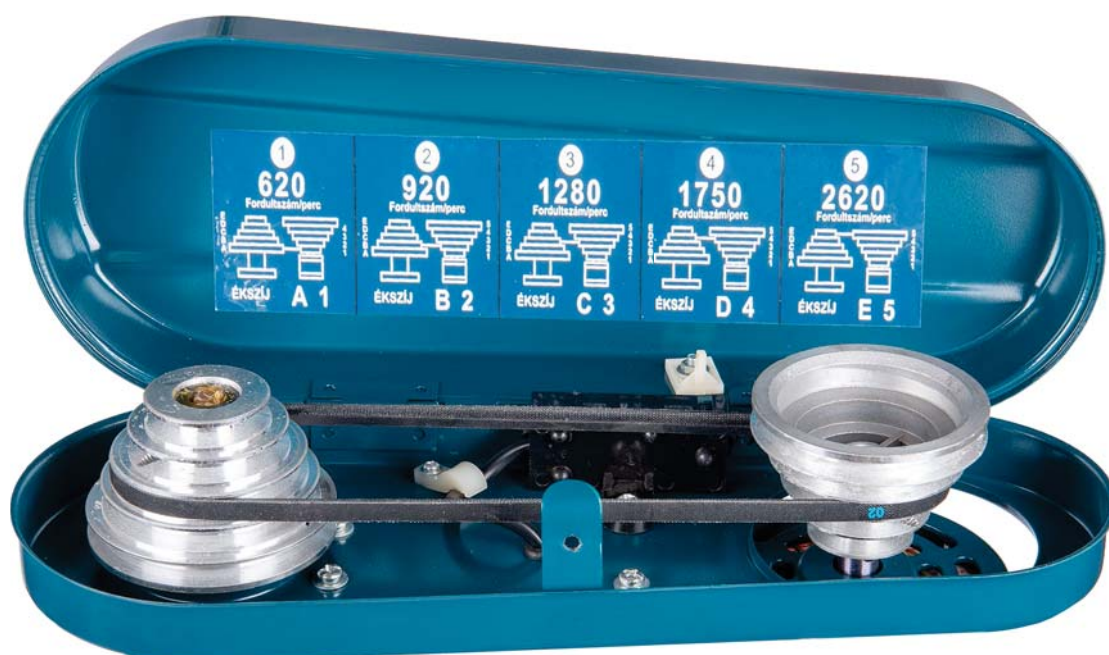

## Fúrásmélység beállítása

A piros műanyag skálagyűrűvel ellenőrizhető a szükséges fúrásmélység.

Kapcsolja ki az asztali fűrőgépet, piros kikapcsoló 0 (19) megnyomásával és húzza ki a hálózati dugót az aljzatból. (Butaságnak hangzik a villásdugó kihúzása, de ez az általános előírás)

Oldja meg a szorító anyákat, amikkel be tudja állítani a fúrás mélységet.

Nyomja le a fűrőt az anyag mellett és tekerje le az ütköztető anyákat a kívánt mélységig és ott húzza meg az anyákat (27) egymással szembe, hogy ne tudjanak elmozdulni. Ez a karral történő mozgató ütköztetésére alkalmas. A csavar (25) tetején található piros színű műanyag lemez (skálagyűrű) a géptest elülső részén lévő skálán mutatja a fúrás mélységét. Természetesen nem olyan pontossággal, mint egy toló mérő.

Vigye vissza az orsót alaphelyzetbe. Helyezze a munkadarabot a fűrő alá, lehetőleg rögzítse azt és kezdődhet a fúrás.

### Fúrást segítő javaslatok

#### Fém fúrása:

Kemény fémhez, vagy nagy furatátmérőhöz alacsony fordulatszámot válasszon.

Fa fúrása: Viseljen porvédő maszkot, mert a fapor egészségre ártalmas. Fúrjon alacsony fordulatszámon.

Kerámia, csempe fúrása: Használjon megfelelő keményfém fűrőt központosító csúccsal.

Forgács megtörése: Sok esetben a túl hosszú forgácsot meg lehet szakítani úgy, hogy fúrás közben az orsó megemeléseivel a fűrőt rövid időre kiemeli a furatból.

#### Centrírozó fúrás:

Ehhez magas fordulatszám szükséges.

Süllyesztés: a furat kisüllyesztéséhez acsonyabb fordulatszámot válasszon mint a fúráshoz.

#### Fűrő elakadásának elhárítása:

Feltétlenül megfelelő kézi előtolást válasszon, hogy lehetőleg zavartalan legyen a forgácsolás.

Ha beszorult a szerszám a munkadarabba, kapcsolja ki a gépet és húzza ki a hálózati csatlakozót a konnektorból. Fordítsa a fűrőtokmányban lévő szerszámot balra, kis erővel a feszültség megszüntetésére és hogy kiszabaduljon a szerszám.

Ha a munkadarab megmunkálása közben letörik a fűrő egy darabja, kapcsolja ki az asztali fűrőgépet és húzza ki a hálózati csatlakozót a konnektorból.

Segítségül használjon fogót és távolítsa el a letört darabot a kontrollálatlan kirepülés megakadályozására.

### FIGYELMEZTETÉS!

#### Áramütés veszélye!

A hibás elektromos csatlakoztatás, ill. a túl magas hálózati feszültség áramütéshez vezethet.

#### Tisztítás:

A helyes és rendszeres karbantartás nemcsak a biztonságos használat értékében fontos, hanem meghosszabbítja az elektromos szerszám élettartamát is.

Az asztali fűrőgép tisztítása, szerszámcsere és karbantartási munkák előtt húzza ki a hálózati csatlakozódugót a csatlakozó aljzatból. Ne kézzel, hanem ecsettel tisztítsa le a gépet. (esetleg levegővel)

### FIGYELMEZTETÉS!

#### Sérülésveszély!

Karbantartási munkákat kizárólag szakemberek végezhetnek

Elektromos gépek használatakor a tűz, áramütés és személyi sérülés veszélyének csökkentése érdekében mindig be kell tartani az alapvető munkavédelmi óvórendszabályokat, ideértve az alábbiakban leírtakat is. Mielőtt megkezdene termékünk használatát, olvassa el mindezeket az utasításokat és tartsa is be őket. Az asztalosműhely kiemelten tűzveszélyes!

#### **A biztonságos és balesetmentes működtetés érdekében:**

Tartsa tisztán a munkaterületet, és a gépet.

Vizsgálja meg a munkavégzés környezetét.

Az elektromos gépeket nem szabad esőben és nyirkos nedves helyeken használni.

Gondoskodjon a munkavégzés helyének megfelelő megvilágításáról. Tilos az elektromos gépeket, így a csiszoló gépet is tűz és robbanásveszélyes környezetben használni.

#### **Védekezzen az áramütés ellen.**

Csak 230V-os földelt hálózatba csatlakoztassa a gépet. Használjon gumitalpú vasaltorrú cipőt a munkavégzés folyamán. Ellenőrizze a kábel és a hálózati csatlakozó sértetlenségét. Sérült vezetékkel, ne használja a gépet.

Tartsa távol a kisgyermeket.

Ne engedje a munkaterület közelébe a gyermekeket, tartson távol mindenkit a vezetékektől és hosszabbítóktól, valamint a gépektől, akik nem a munkavégzéshez kapcsolódóan vannak jelen.

#### **A használaton kívüli gépeket zárja el.**

Ezeket, a gépeket, zárt helyen kell tárolni, hogy illetéktelenek, vagy kisgyermek ne tudjanak hozzáférni. A munka befejezése és a tárolás megkezdése előtt gondosa takarítsa le a gépet a szennyeződésektől.

#### **Ne erőltesse túl gépet.**

A rendeltetészerűen használja a gépet. Ez a csiszológép nem ipari felhasználásra készült.

Használja mindig a megfelelő gépet és szerszámot.

Ne erőltesse túl gépét. Nagyobb teljesítményű gépet igénylő munkavégzéshez, használjon nagyteljesítményű gépet. Ne használja a csiszológépet a rendeltetéstől eltérő célra. Ne eszközöljön átalakítást a gépen

Viseljen megfelelő ruházatot.

Nem szabad bő ruhát, gyűrűt, vagy más ékszert viselni, ezek ugyanis beakadásukkal balesetet okozhatnak.

A hosszú hajat le, vagy be kell kötni.

Használjon védőszemüveget.

Porképződéssel járó munkavégzés során az arcmaszk, (porvédő maszk) viselése is ajánlott. A géphez csatlakoztassa a porzsákot, vagy porelszívó (nem tartozék)

#### **Karbantartás tisztítás.**

Rendszeresen tisztítsa meg a gépet munkavégzés után, ha szükséges közben is. A forgó alkatrészeket ne olajjal, hanem spray-el fújja be. Például: WD-40-el. A csiszolószalag szélei különösen élesek és a forgás miatt balesetveszélyes.

Lehetőleg használja a szemvédő szemüveget és porvédő maszkot.

Rövid munkadaraboknál, fogja azokat valamilyen befogóba.

#### **Figyelem!**

A jelen használati utasításban leírtak be nem tartása esetén sérülés, életveszély, és gépsérülés következhet be.

Az illetéktelen személyeket tartsa távol a munkahelytől. Használjon védőszemüveget és hallásvédő eszközt.

Munka közben viseljen védőszemüveget és porálarcot

**HULLADÉKKEZELÉS:** Az elektromos kéziszerszámokat, tartozékokat és csomagolóanyagokat a környezetvédelmi szempontoknak megfelelően kell újra felhasználásra leadni.

Csak az EU- tagországok számára: Ne dobja ki az elektromos kéziszerszámokat a háztartási szemétbe! Az elhasznált villamos és elektronikus berendezésekre vonatkozó 2012/19/EU európai irányelvnek és a megfelelő országos törvényekben való átültetésnek megfelelően a már nem használható elektromos kéziszerszámokat külön össze kell gyűjteni és a környezetvédelmi szempontoknak megfelelően kell újra felhasználásra leadni.



## Magyarországi kizárólagos forgalmazó:

**Devon Imp-Ex Kft.**

1103 Budapest, Noszlopy u. 34.

## Garanciális szerviz:

**1211 Budapest (Csepel Gyártelep)**

Déli bekötő-út 10/C

[www.barkacsgep.com](http://www.barkacsgep.com)