

HYUNDAI
POWER PRODUCTS

ELEKTROMOS TELESZKÓPOS SÖVÉNYVÁGÓ HYD-455

Eredeti használati utasítás



Piktogramok és figyelmeztetések a géphez

	Megfelel az EU előírásoknak
	Amennyiben a sövényvágó hozzáér a hálózati kábelhez, vagy átvágja azt, húzza ki azonnal adugót a csatlakozóból.
	Üzembe helyezés előtt olvassa el és vegye figyelembe a kezelési útmutatót és a biztonsági utasításokat!
	Tartson legalább 10 m távolságot egy-egy áramvezeték-től. Áramütés okozta életveszély áll fenn.
	Viseljen védőszemüveget.
	Esőtől, nedvességtől óvja a sövényvágót.
	A sövényvágó dupla szigeteléssel rendelkezik.
	Veszélyt jelez, figyelmeztetés vagy ok különleges elővigyázatosság-ra. További szimbólumokkal vagy piktogramokkal használható
	Garantált hangteljesítményszint LWA 100 dB(A).

Rendeltetésszerű használat

A sövénynyíró

sövények, bokrok és cserjefélék vágására alkalmas.

A gyártó által mellékelte használati utasítás betartása a készülék rendeltetésszerű használatának feltétele. Az ebben a útmutatóban kifejezetten nem említett, egyéb célra való használat a készülék megrongálódásához vezethet, és súlyos veszélybe sodorhatja a készülék használatát. Feltétlenül vegye figyelembe a biztonsági utasítások korlátozásait. Kérjük, vegye figyelembe, hogy készülékeinket rendeltetésük szerint nem kisipari, vagy ipari használatra tervezték. Semmilyen felelősséget nem vállalunk, ha a készüléket kisipari, vagy ipari, valamint ezekkel egyenértékű tevékenységekhez használják.

Megnevezések

1	Forgatható motorház és késtartó
1a	Nyomógomb
1b	Forgástengely
1c	Védőlemez
2	Teleszkópos szár tartó
2a	Szár rögzítő kapcsoló
2b	
3	Hatszögletű teleszkóp szár
3a	Szár rögzítő kapcsoló
3b	Bemérés a teleszkópos rúdba
4	Állítható hevedertartó bilincs
4a	Hevedertartó rögzítő csavar
4b	Hevedertartó drót
5	Tartó cső
6	Markolatcső csúszásmentes bevonattal
7	Markolat és cső tartó
7a	Karabiner a heveder rögzítéséhez
8	Biztonsági kapcsoló
8a	Indító kar (csak a kapcsoló benyomása után működik)
8b	230v-os elektromos csatlakozó
9	Csavar alátéttel
9a	Anyá
10	Késtartó U vas
11	Mozgó kés
12	Álló kés
13	Késvédő műanyag burkolat
14	Váll heveder

Figyelem!

A készülék csak a rendeltetési céljaira használható. Minden ettől eltérő használat nem rendeltetésszerűnek minősül. Az ebből fakadó minden kárért és sérülésért nem a gyártó, hanem a felhasználó, ill. a kezelő viseli a felelősséget.

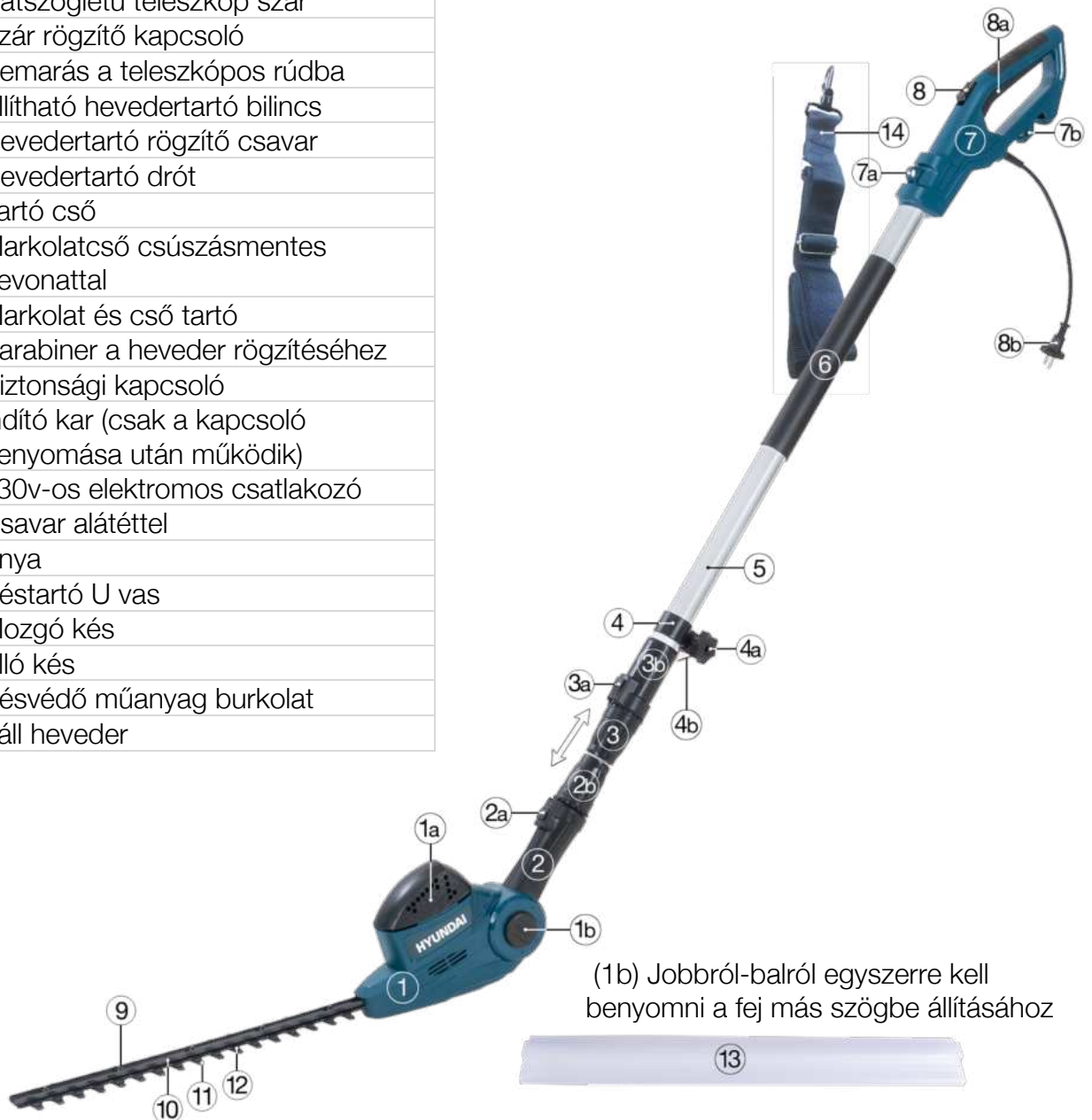

Nem használhatja a készüléket:

Olyan személyek, akik nem ismerik a kezelési útmutatót, 16 éves kor alatti gyermekek, valamint olyan személyek, akik alkohol, kábítószer, gyógyszer hatása alatt állnak, fáradtak vagy betegek.

Biztonsági utasítások

Szállítás közben mindig állítsa le a motort.

A motoros készüléket soha ne vigye, vagy szállítsa működő vágószerszámmal.

A motoros készüléket, csak munkatartásban szállítsa.

A bal keze az elülső fogantyún, a jobb keze a kezelőfogantyún (balkezeseknél is).

Használaton kívül és szállítás közben mindig szerelje fel minden készülékre a késvédőt. Ügyeljen arra, hogy a munkaterület környezetében ne legyen senki, még állat sem (a legkisebb távolság 15 m).

A munkaterületén Ön viseli a felelősséget a biztonságért, és felelős a személyi sérülésekért vagy dologi károkért.

Használjon engedélyezett védőszemüveget, fülvédőt és védőkesztyűt.

Használjon csúszásmentes munkavédelmi munkacipőt acélbetéttel. Soha ne dolgozzon a készülékkel szandálban vagy esetleg mezítláb.

Ne viseljen túl bő ruházatot vagy ékszereket. Viseljen hosszú nadrágot lábainak védelmére.

Ha hosszú a haja, hordjon fejfedőt. A bő ruházat, ékszerek és hosszú haj a mozgó alkatrészekbe akadhatnak. Viseljen megfelelően szoros, testhez simuló munkaruhát.

Tartsa távol a testrészeit és a ruhadarabjait a vágószerszámtól, ha a gépet beindítja, vagy működteti.

Figyelem!

Munkavégzés közben ügyeljen arra, hogy stabilan és biztonságosan álljon. A botlásveszély miatt a készülékkel ne haladjon hátrafelé. Kerülje a nem megszokott testtartásokat.

A készülék hosszabb használata esetén vibráció okozta vérkeringési zavar fordulhat elő (ujj elszíneződési betegség). A használat időtartamára vonatkozó adatok ebben az esetben nem adhatók meg, mivel az személytől függően különböző lehet.

A következő tényezők befolyásolhatják ezt a jelenséget:

A kezelő kezének vérkeringési zavarai, alacsony külső hőmérséklet, hosszú használati időtartamok. Ezért ajánlott meleg munkakesztyűt viselni és rendszeresen munkaszünetet beiktatni.

Figyeljen arra, hogy a markolatok szárazok, tiszták legyenek

Sérülésveszély!

Csak nappal vagy megfelelő mesterséges megvilágítás mellett dolgozzon.

Minden használat előtt vegye szemügyre az eszközt. Vizsgálja meg, hogy minden csavar és kötőelem szorosan megvan-e húzva.

Mindig fogja erősen mindkét kezével a készüléket.

Minden használat előtt ellenőrizze a készüléket, tartozékait és védőberendezéseit, hogy nem sérültek, vagy kopottak és szükség esetén végeztesse el a javításokat. A biztonsági és védőberendezéseket soha ne iktassa ki. Ne használja a készüléket, ha sérüléseket vagy az elhasználódás nyomait találja rajta.

Tartsa tisztán és működőképesen a gépet, hogy jobban és biztonságosabban dolgozhasson. Munkavégzés közben tartsa a készüléket megfelelő távolságra a testétől.

A munka megszakításakor és a helyszín váltásakor mindig kapcsolja ki a készüléket, várja meg a vágószerszám leállítását, és állítsa le a motort.

A készüléket soha ne hagyja felügyelet nélkül a munkahelyen. A munka megszakításakor tárolja a készüléket egy biztonságos helyen. A csatlakozó dugót is húzza ki.

A készülékkel végzett munka közben ne hagyja elvonnai a figyelmét, mert elveszítheti az ellenőrzést a szerszám felett. Soha ne használja a készüléket esőben, vizes, vagy nedves körülmények között, és ne tárolja a szabadban.

Amennyiben a készülék nedves lenne, várja meg, amíg teljesen megszárad, mielőtt újra használná.

Sérülésveszély!

Kutassa át a munkaterületet a készülékkel végzett munka előtt, idegen anyagok után és távolítsa el azokat. Ha a vágás során mégis találna idegen anyagot, kapcsolja ki a készüléket, és távolítsa el onnan.

Amennyiben a készüléket idegen anyagok leállítják ágak és egyebek, távolítsa el az idegen anyagokat egy tompa tárggyal.

Soha ne vegye ki az idegen anyagokat az ujjaival. Ez súlyos sérüléseket okozhat. Használjon megfelelő védőkesztyűt.

Ne terhelje túl a gépet és ne végezzen olyan munkákat, amelyekre nem alkalmas. Figyeljen arra, hogy a szellőzőnyílásokat soha ne takarja el a szennyeződés.

A készüléket gyerekektől távol kell tartani. A készüléket biztonságos és száraz helyen tárolja. Ütődés, vagy egyéb sérülések esetén ellenőrizze a gép állapotát.

Bekapcsolt készülékkel soha ne menjen át az utcákon, vagy utakon.

Soha ne vágjon kemény tárgyakba, pl. kövekbe stb. Így elkerülheti a sérüléseket és a készülék károsodását.

Ne használja a készüléket védőfelszerelés nélkül.

Soha ne állítsa le a kezével a vágóberendezést. Mindig várja meg, hogy az magától leálljon. Mindig kapcsolja le a készüléket, mielőtt leteszi.

FIGYELEM!

A vágószerszám a gép kikapcsolása után még néhány másodpercig működik.

Csak a vágószerszám leállása és a motor kikapcsolása után tegye le a készüléket.

A sérült vágószerszámot haladéktalanul cserélje ki egy újra.

A készüléket és a vágószerszámokat rendszeresen és szakszerűen ellenőrizni kell és karban kell tartani.

A sérüléseket szakszervizzel kell helyreállíttatani. Csak a gyártó által ajánlott tartozékokat használjon. A vágókést, csak párban cseréljen mindig.

Csak képzett szakszeméllyel és csak eredeti pótalkatrészek használatával javíttassa meg készülékét.

Ezzel biztosítja a készülék biztonságos használatának megőrzését.

Maradék kockázatok

Fennmaradó kockázatok akkor is léteznek, ha az előírásoknak megfelelően használja ezt a készüléket.

A készülék kialakításához és kiviteléhez kapcsolódóan az alábbi veszélyek jelentkezhetnek:

A kéz és a kar, a rezgésektől származó egészségkárosodás veszélye. Ha hosszabb ideig használja a készüléket, vagy ha nem megfelelően végzi az irányítást és a karbantartást.

Figyelmeztetés!

Ez a készülék üzem közben elektromágneses mezőt hoz létre. Ez a mező, bizonyos körülmények között negatív hatással lehet az aktív, vagy passzív orvosi implantátumokra.

A komoly és súlyos sérülések kockázatának elkerülése érdekében javasoljuk, hogy az orvosi implantátummal rendelkező személyek a készülék használata előtt keressék fel orvosukat.

A készülékkel soha ne dolgozzon egy kézzel.

Soha ne használja a fűrész csúcsát a vágáshoz és soha ne fűrészseljen vele.

A sövénynyíró összeszerelése



A gép dobozban érkezik két darabban.
A motor rész a késekkel és a teleszkópos szár az indító markolattal.

Egyszerű az összeszerelése.

Először is csavarja ki a rögzítő csavart (2a) a teleszkópos szár tartójából (2), majd illessze a teleszkópos szárat a tartó (2) nyílásába. A behelyezés irányát meghatározza a rúdra kialakítása (5), csak egyféle állásban csúszik össze. A szár végére van elhelyezve az elektromos csatlakozó is. A szárat olyan mélységig kell a hüvelybe dugni ameddig engedi, ezután a (2b) belsőmenetes csövet tekerje be teljesen. A (2a) csúszó kapcsoló beakad és a kilazulást megakadályozza. Kicsavarni, csak a csúszó kapcsoló elnyomásával lehetséges. A rudazat meghosszabbítása ugyanígy történik, a (3a) csúszó kapcsoló kinyitásával és a (3) belsőmenetes cső kilazításával, a cső kihúzásával, a megfelelő hosszra és a (3) belsőmenetes cső visszaszorításával.

A heveder felerősítése



A kép csak illusztráció, nem pont ez a típus

A tartóheveder felhelyezése

A készüléket a tartóhevederrel (14) kell használni.

A hevedert (14) akassza be a karabiner segítségével az állítható hevedertartóba (5c). Vegye a vállára a géppel együtt, ahogy az ábrán látja. A hosszát állítsa be a hevederhossz állító csat (4b) segítségével, úgy hogy a gép a derékvonal alatt legyen kb.10 cm-rel. Egyensúlyozza ki a gép súlypontját, az állítható hevedertartó (4b) segítségével, annak a megfelelő irányba történő elmozdításával. Csavarral (4a), van a nyélhez rögzítve. A másik lehetőség, hogy az egyik karabinert a nyélnél a (7a) lyukba akasztja a másikat a (4b) állítható hevedertartóba akasztja és így egyensúlyozza ki a gépet a megfelelő magasságba. A gépet ne használja emelőként akadályok eltávolítására. Szállítás és tárolás közben mindig használja a láncvédőt (16). Szállítás közben biztosítsa a készüléket a károk, vagy a sérülések elkerülése érdekében.

A vágólap beállításai

Szakszerűtlen vagy gondatlan használat esetén a sövényvágó súlyos sérülést okozhat.

A vágólap beállítása előtt mindig húzza ki a hálózati csatlakozót.

A sövényvágó egy állítható vágólappal rendelkezik.

A vágólap 4 különböző helyzetbe állítható

(-90° , -45° , 0° , 45°).

A vágólap beállításához az alábbi módon járjon el:

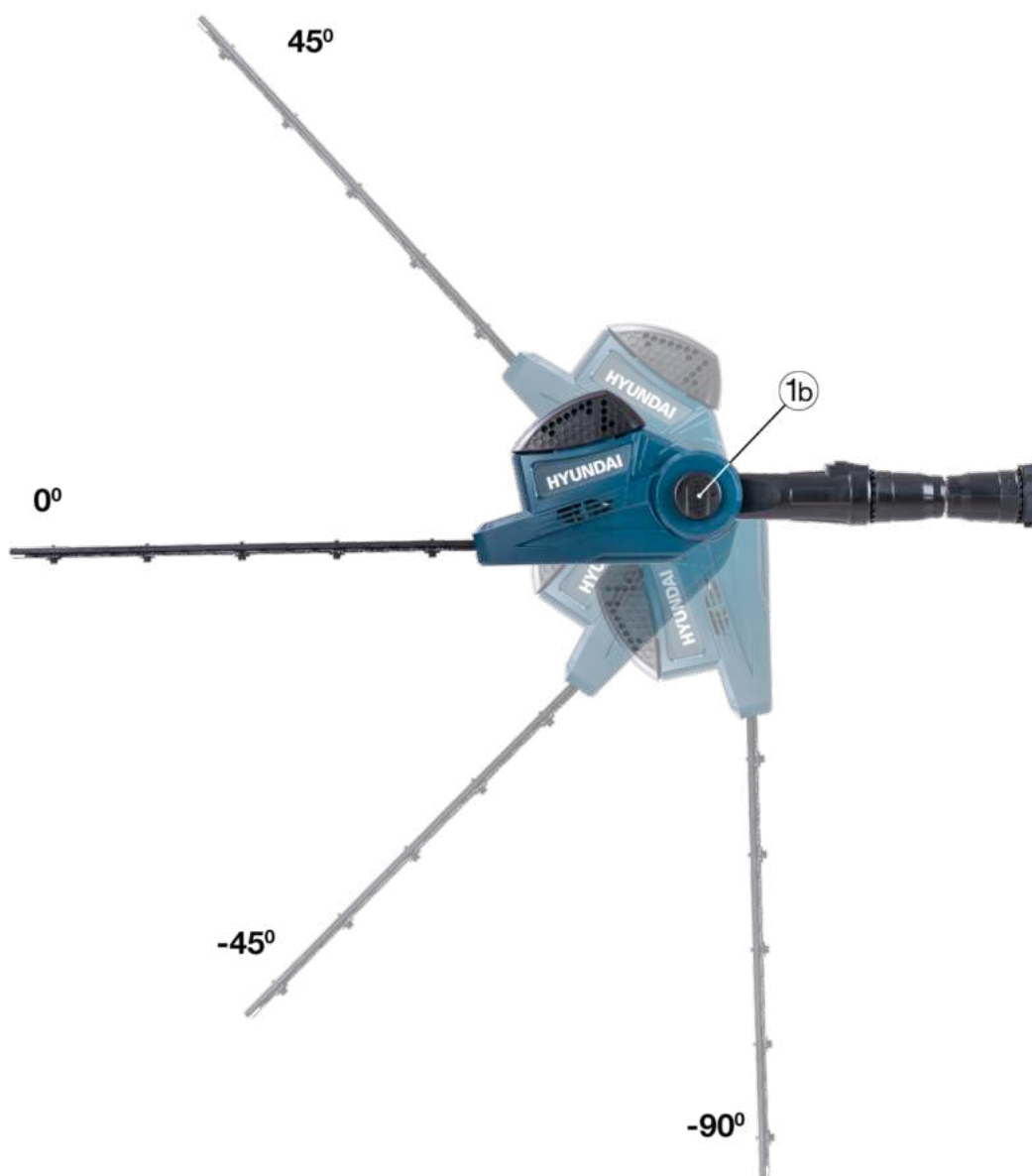

Jobb kezével nyomja be a kioldógombot (1a) és egyidejűleg húzza a védőlemezt (1c) is, a megfelelő szögig. Az elengedett gombnak ki kell pattannia, amikor a helyére kerül a fej. A sövényvágó bekapcsolása előtt bizonyosodjon meg a vágólap megfelelő rögzüléséről.

Műszaki adatok

Hálózati feszültség	230V-50Hz
Motor teljesítmény	550 W
Fordulatszám	1700/perc
Kés hossza	450 mm
Vágási hossz	409 mm
Vágási Max. átmérő	16 mm
Forgatható fej: 4 pozíció	-90° és +45° között
Sövényvágó súlya	4 kg
Lpa	80 dB(A)
Lwa	101 dB(A)
K	3 dB(A)
Kézre ható vibráció	1,5 m/s ²

A készülék elindítása

Ne indítsa el a készüléket, mielőtt teljesen összeszerelné azt. Akassza a vállára a

készüléket. Állítson be minden funkciót A heveder magasságát a súlypontot, a nyél hosszát és a vágófej szögét. Jobb hüvelykujjával nyomja be a biztonsági nyomógombot (8) és utána húzza be az indítókapcsolót (7). Az indítókapcsoló elengedésével a gép leáll.

Vegye le a megfelelő szállításvédőt, majd vizsgálja meg, hogy a készülék jó üzemelési állapotban van-e. Soha ne használjon sérült, rosszul beállított, vagy rosszul karbantartott, illetve nem teljesen és nem biztonságosan összeszerelt készüléket.

Használat előtt ellenőrizzen!

Ellenőrizze, hogy a készülék biztonságos állapotban van-e.

Ellenőrizze, hogy nincsenek-e látható sérülések a készüléken.

Ellenőrizze, hogy a készülék minden alkatrésze biztonságosan van-e felszerelve.



A készülékhez csatlakoztassa,

a kültéren is használható hosszabbító kábelt. A kábelt teljesen tekerje le, ha dobra van feltekerve, mert a feltekert kábel ellenállása sokkal nagyobb, és túlmelegedhet, ami tűzveszélyes lehet.

A kábel szabad végét a dugaszoló aljzattól kb. 20-30 cm-re hajtsa félbe, dugja be az indító fogantyú nyílásába (alul) és akassza be a kábelrögzítő akasztóba (7b). A kinn maradó részhez csatlakoztassa a gép elektromos dugóját. Így megakadályozza a kábel munka közbeni szétcsúszását.

Karbantartás

FIGYELEM:

A vágószerszámon és akörül végzett minden munka közben mindig viseljen védőkesztyűt. Használaton kívül, szállításkor vagy tároláskor mindig szereljen fel szállítási védelmet minden vágószerszáma.

Szakszerűtlen vagy gondatlan használat esetén a sövényvágó súlyos sérülést okozhat.

Tisztítás és karbantartás előtt feltétlenül kapcsolja kis és válassza le a sövényvágót az elektromos hálózatról, hogy megakadályozza az áramütést vagy a motor véletlen elindulását.

Tisztítás és a vágólap ellenőrzése közben használjon védőkesztyűt.

Rendszeres ellenőrzések

A sövényvágó belsejében nincsenek karbantartandó részek.

Ellenőrizze a vágószerszámok szilárd rögzítését, általános szemrevételezéssel ellenőrizze a repedéseket és a károkat.

Rendszeresen ellenőrizze a csavarkötések szorosságát a sövényvágó biztonságos működésének garantálására.

A sérült, vagy tompa vágószerszámokat azonnal ki kell kapcsolni, akár csekély hajszálrepedések esetén is.

A vágószerszámokat éleztesse meg, szükség szerint.

A hozzáférhető rögzítőcsavarokat (9) és anyákat (9a) húzza meg. Elkerülhető a túlzott mértékű kopás és a készülék károsodása, ha ennek a használati utasításnak az előírásait betartják

A kések és a tartó-vezető vas (10)

A vágókések (11) (12) egy idő után tompává válnak, ezért élezésre szorulnak.

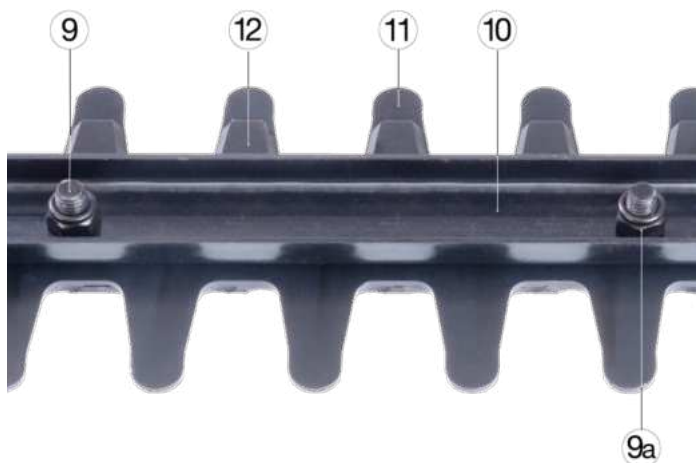

Használat után azonnal tisztítsa meg a sövényvágót és az alkatrészeket hagyja megszáradni. Ha nem teszi, megkeményedhetnek vagy penészedésnek indulhatnak a nedves növénymaradványok és később már nehezebben távolíthatók el.

Amennyire csak lehet, tartsa por és szennyeződésmentesen a védőszerkezeteket, a légnyílásokat és a motorházat.

Kézi seprűvel vagy kefével távolítsa el a növénymaradványokat.

Nedves törölkendővel tisztítsa meg minden sima felületet. Ne mossa le folyó vízzel a készüléket!

Végül vigyen fel egy vékony olajréteget a vágólap vágókésére és járassa rövid ideig a sövényvágót, hogy eloszlassa rajta az olajt.

Karbantartás

Ellenőrizze a sövénynyíró szemmel látható hiányosságait, például:

a laza rögzítéseket, a kopott vagy sérült alkatrészeket, az elhajlott, eltört vagy sérült vágóberendezést, a helyesen felszerelt és ép burkolatokat vagy védőberendezéseket a kopást, különösen a vágóberendezés csúszó hézagját. A késeket olajozza be (megnö az élettartam) A sérült vagy tompa vágószerszámokat azonnal ki kell cserélni.

Tárolás/Szállítás Tisztítás

A markolatok legyenek olajmentesek, hogy mindig biztos fogást adjanak. Szükség esetén nedves kendővel, adott esetben lágy tisztítószerrel tisztítsa meg a készüléket.

A készülék raktározása

Ha a készüléket 30 napnál hosszabb ideig tárolja, akkor azt ehhez elő kell készíteni. Tisztítani , olajozni

Áramütés- és sérülésveszély!

Amennyiben a sövényvágó megrongálja vagy átvágja a hálózati kábelt, rövidzárlat jelentkezhets erős hanggal és szikrákkal.

Ne érintse meg a hosszabbító kábelt és a vágólapot! Tegye le a sövényvágót és húzza ki azonnal a hálózati dugót az aljzatból.

Semmiképp ne próbálja „megfoltozni” a sérült hosszabbító kábelt. Cserélje ki vagy szakemberrel javíttassa meg

Előfordulható hibák

Probléma	Lehetséges ok	Megoldások, tippek...
A motor nem jár.	Nincs áram	Ellenőrizze, hogy a hosszabbító kábel végén van-e áram.
	Az áramellátó biztosító, vagy az FI védőkapcsoló kioldott.	Ellenőrizze, nem sérült-e a hosszabbító kábel.
	Bekapcsolt a motor túlterhelésvédelme, mert a motor túlterhelt vagy túlmelegedett.	15–20 percig hagyja húlni a sövényvágót.
Gyenge teljesítmény, egyenetlen járás.	A vágólapot blokkolja valamilyen növénymaradvány, vagy idegen test.	Ellenőrizze a vágólapot és távolítsa el az esetleges idegen testet.
	A vágókés életlen, vagy meghibásodott.	Szakszervizben ellenőriztesse a sövényvágót.
Erős szikraképződés a motorban	A szénkefék tönkrementek	Szakszervizben cseréltesse ki a szénkeféket.

HULLADÉKKEZELÉS: Az elektromos kéziszerszámokat, tartozékokat és csomagolóanyagokat a környezetvédelmi szempontoknak megfelelően kell újra felhasználásra leadni.

Csak az EU- tagországok számára: Ne dobja ki az elektromos kéziszerszámokat a háztartási szemétkébe! Az elhasznált villamos és elektronikus berendezésekre vonatkozó 2012/19/EU európai irányelvnek és a megfelelő országos törvényeknek való átültetésnek megfelelően a már nem használható elektromos kéziszerszámokat külön össze kell gyűjteni és a környezetvédelmi szempontoknak megfelelően kell újra felhasználásra leadni.



Magyarországi kizárólagos forgalmazó:

Devon Imp-Ex Kft.
1103 Budapest, Noszlopy u. 34.

Garanciális szerviz:

1211 Budapest (Csepel Gyártelep)
Déli bekötő-út 10/C.

www.barkacsgep.com