

HYUNDAI

HYD-79M

EXENTER CSISZOLÓ BARKÁCSOLÁSI CÉLRA EREDETI HASZNÁLATI UTASÍTÁS



Adatok

Hálózati feszültség	230 V
Hálózati frekvencia	50 Hz
Motor teljesítmény	500W
A motor sebességeinek száma	1 fokozat
A motor üresjárat sebessége	11000 fordulat/perc
Csiszolóvásznon mérete	Ø125 mm
Csomagolás méretei	280 x 185 x 150 mm
Súly (bruttó)	2.8 kg
Súly (nettó)	2.5 kg
Lpa	81 dB (A)
Lwa	92 dB (A)
K	3 dB (A)
Vibráció	1.5 m/s ²

Magyarországi kizárólagos forgalmazó:
Devon Imp-Ex Kft.
Garanciális szerviz és raktár:
1211 Budapest (Csepel Gyártelep)
Déli bekötő-út 10/C
www.hyundai-barkacsgep.hu

Licensed by Hyundai Corporation, Korea

Figyelmeztetés

A rezgésszint az elektromos szerszám használatának megfelelően változni fog, és némely esetben meghaladhatja az útmutatókban megadott értéket. A vibráció szintje felhasználható az egyes elektromos berendezések összehasonlítására. Az érték alkalmas a vibrációs terhelés felbecsülésére is. A vibrációs terhelés pontos meghatározásához, a munkaidő bizonyos szakaszában, azokat az időket is figyelembe kell venni, amikor a készülék ki van kapcsolva, vagy bár működik, de ténylegesen nem dolgozik vele. Ez a teljes munkaidőre vonatkozó vibrációs terhelést lényegesen lecsökkentheti. Vezessen be kiegészítő biztonsági intézkedéseket a kezelő személy, vibráció elleni védelmére, pl.: az elektromos szerszámok és berendezések műszaki karbantartása, a kezek melegen tartása munkafolyamatok szervezése.

Csak azután használja a exentercsiszolót, miután figyelmesen elolvasta és megértette a kezelési útmutatót. Tartsa be a biztonsági utasításokat. Viselkedjen figyelmesen harmadik személlyel szemben. Az esetben, ha a gép bekapcsolásával és kezelésével kapcsolatban kételyei támadnak, forduljon a szervizszolgálathoz. Rendeltetés szerinti használat. Ez a készülék kizárólag a fa felületek csiszolására szolgál. Tekintettel a műszaki adatokra és a biztonsági utasításra. A készüléket kizárólag az alábbiakban leírtaknak megfelelően szabad használni. Ebben az utasításban foglalt általánosan érvényes előírások mellőzése következtében beállt károkért a gyártó nem felelős.

Felhívjuk figyelmét, hogy a készülékek nem tervezték ipari felhasználásra. Követelmények a gép kezelőjére. A gép kezelője használat előtt figyelmesen olvassa el a használati utasítást.

Szakképesítés: Az exentercsiszoló gép használatához, szakemberrel való felvilágosításon kívül nem szükséges speciális szakképesítés.

Minimális korhatár

A géppel kizárólag 18 éven felüli személyek dolgozhatnak. Kivételt képez a fiatalok foglalkoztatása szakképzés alatt az oktató felügyelete mellett szakképzettség elsajátítása érdekében.

Képzés:

A gép használatához elegendő egy szakember felvilágosítása, a használati utasítással való megismerkedés. **Speciális képzés nem szükséges.** A kezelő személy felelős a balesetekért és a harmadik személy biztonságáért. Ügyeljen arra, hogy senki ne tartózkodjon a veszélyes területen.

Általános balesetvédelmi utasítások

Olvassa el az összes biztonsági figyelmeztetést és előírást. A következőkben leírt előírások betartásának elmulasztása áramütésekhez, tűzhez és / vagy súlyos testi sérülésekhez vezethet. Kérjük a későbbi használatra gondosan őrizze meg ezeket az előírásokat.

Az alább alkalmazott „elektromos kéziszerszám” fogalom a hálózati elektromos kéziszerszámokat (hálózati csatlakozó kábelrel) és az akkumulátoros elektromos kéziszerszámokat (hálózati csatlakozó kábel nélkül) foglalja magában.

1) Munkahelyi biztonság (általános)

- Tartsa tisztán és jól megvilágított állapotban a munkahelyét. A rendetlenség és a megvilágítatlan munkaterület balesetekhez vezethet.
- Ne dolgozzon a berendezéssel olyan robbanásveszélyes környezetben, ahol éghető folyadék, gázok vagy porok vannak. Az elektromos kéziszerszámok szikrákat keltenek, amelyek a port vagy a gőzöket meggyújthatják.
- Tartsa távol a gyerekeket és az idegen személyeket a munkahelytől, ha az elektromos kéziszerszámot használja. Ha elvonják a figyelmét, elvesztheti az uralmát a berendezés felett.

2) Elektromos biztonsági előírások (általános)

- a) A készülék csatlakozó dugójának bele kell illeszkednie a dugaszolóaljzatba. A csatlakozó dugót semmilyen módon sem szabad megváltoztatni. Védőföldeléssel ellátott készülékekkel kapcsolatban ne használjon csatlakozó adaptert. A változtatás nélküli csatlakozó dugók és a megfelelő dugaszoló aljzatok csökkentik az áramütés kockázatát.
- b) Kerülje el a földelt felületek, mint például csövek, fűtőtestek, kályhák és hűtőgépek megérintését. Az áramütési veszély megnövekszik, ha a teste le van földelve.
- c) Tartsa távol az elektromos kéziszerszámot az esőtől vagy nedvességtől. Ha víz hatol be egy elektromos kéziszerszámba, ez megnöveli az áramütés veszélyét.
- d) Ne használja a kábelt a rendeltetésétől eltérő célokra, vagyis a szerszámot soha ne hordozza vagy akassza fel a kábelnél fogva, és sohase húzza ki a hálózati csatlakozó dugót a kábelnél fogva. Tartsa távol a kábelt hőforrásoktól, olajtól, éles élektől és sarkaktól és mozgó gépalkatrészekről. Egy megrongálódott vagy csomókkal teli kábel megnöveli az áramütés veszélyét.
- e) Ha egy elektromos kéziszerszámmal a szabad ég alatt dolgozik, csak szabadban való használatra engedélyezett hosszabbítót használjon. A szabadban való használatra engedélyezett hosszabbító használata csökkenti az áramütés veszélyét.

3) Személyi biztonság (általános)

- a) Munka közben mindig figyeljen, ügyeljen arra, amit csinál és meggondoltan dolgozzon az elektromos kéziszerszámmal. Ha fáradt, ha kábítószerek vagy alkohol hatása alatt áll, vagy orvosságokat vett be, ne használja a berendezést. Egy pillanatnyi figyelmetlenség a szerszám használata közben komoly sérülésekhez vezethet.
- b) Viseljen személyi védőfelszerelést és mindig viseljen védőszemüveget. A személyi védőfelszerelések, mint porvédő álarc, csúszás biztos védőcipő, védősapka és fülvédő használata az elektromos kéziszerszám használata jellegének megfelelően csökkenti a személyes sérülések kockázatát.
- c) Kerülje el a készülék akaratlan üzembe helyezését. Győződjön meg arról, hogy az elektromos kéziszerszám ki van kapcsolva, mielőtt bedugná a csatlakozó dugót a dugaszolóaljzatba, csatlakoztatná az akkumulátor-csomagot, és mielőtt felvinné és vinni kezdené az elektromos kéziszerszámot. Ha az elektromos kéziszerszám felemelése közben az ujját a kapcsolón tartja, vagy ha a készüléket bekapcsolt állapotban csatlakoztatja az áramforráshoz, ez balesetekhez vezethet.
- d) Az elektromos kéziszerszám bekapcsolása előtt okvetlenül távolítsa el a beállító szerszámokat vagy csavarkulcsokat. Az elektromos kéziszerszám forgó részeiben felejtett beállító szerszám vagy csavarkulcs sérüléseket okozhat.
- e) Ne becsülje túl önmagát. Kerülje el a normálistól eltérő testtartást, ügyeljen arra, hogy mindig biztosan álljon és az egyensúlyát megtartsa. Így az elektromos kéziszerszám felett váratlan helyzetekben is jobban tud uralkodni.
- f) Viseljen megfelelő ruhát. Ne viseljen bő ruhát vagy ékszereket. Tartsa távol a haját, a ruháját és a kesztyűjét a mozgó részekről. A bő ruhát, az ékszereket és a hosszú haját a mozgó alkatrészek magukkal rántathatják.
- g) Ha az elektromos kéziszerszámmal fel lehet szerelni a por elszívásához és összegyűjtéséhez szükséges berendezéseket, ellenőrizze, hogy azok megfelelő módon hozzá vannak kapcsolva a készülékhez és rendeltetésüknek megfelelően működnek. A porgyűjtő berendezések használata csökkenti a munka során keletkező por veszélyes hatását.

4) Az elektromos kéziszerszámok gondos kezelése és használata (általános)

- a) Ne terhelje túl a berendezést. A munkájához csak az arra szolgáló elektromos kéziszerszámot használja. Egy alkalmas elektromos kéziszerszámmal a megadott teljesítménytartományon belül jobban és biztonságosabban lehet dolgozni.
- b) Ne használjon olyan elektromos kéziszerszámot, amelynek a kapcsolója elromlott. Egy olyan elektromos kéziszerszám, amelyet nem lehet sem be-, sem kikapcsolni, veszélyes és meg kell javíttatni.

c) Húzza ki a csatlakozó dugót a dugaszolóaljzatból és / vagy az akkumulátor-csomagot az elektromos kéziszerszámból, mielőtt az elektromos kéziszerszámon beállítási munkákat végez, tartozékokat cserél vagy a szerszámot tárolásra elteszi. Ez az elővigyázatossági intézkedés meggátolja a szerszám akaratlan üzembe helyezését.

d) A használaton kívüli elektromos kéziszerszámokat olyan helyen tárolja, ahol azokhoz gyerekek nem férhetnek hozzá. Ne hagyja, hogy olyan személyek használják az elektromos kéziszerszámot, akik nem ismerik a szerszámot, vagy nem olvasták el ezt az útmutatót. Az elektromos kéziszerszámok veszélyesek, ha azokat gyakorlatlan személyek használják.

e) A készüléket gondosan ápolja. Ellenőrizze, hogy a mozgó alkatrészek kifogástalanul működnek-e, nincsenek-e beszorulva, és nincsenek-e eltörve vagy megrongálódva olyan alkatrészek, amelyek hatással lehetnek az elektromos kéziszerszám működésére. A berendezés megrongálódott részeit a készülék használata előtt javíttassa meg. Sok olyan baleset történik, amelyet az elektromos kéziszerszám nem kielégítő karbantartására lehet visszavezetni.

f) Tartsa tisztán és éles állapotban a vágószerszámokat. Az éles vágó éllel rendelkező és gondosan ápolott vágószerszámok ritkábban ékelődnek be és azokat könnyebben lehet vezetni és irányítani.

g) Az elektromos kéziszerszámokat, tartozékokat, betétszerszámokat stb. csak ezen előírásoknak és az adott készüléktípusra vonatkozó kezelési utasításoknak megfelelően használja.

Vegye figyelembe a munkafeltételeket és a kivitelezendő munka sajátosságait. Az elektromos kéziszerszám eredeti rendeltetésétől eltérő célokra való alkalmazása veszélyes helyzetekhez vezethet.

5) Szerviz-ellenőrzés (általános)

a) Az elektromos kéziszerszámot csak szakképzett személyzet csak eredeti pótalkatrészek felhasználásával javíthatja. Ez biztosítja, hogy az elektromos kéziszerszám biztonságos szerszám maradjon. Biztonsági utasítások Fűrészlánc Készítő Viseljen hallásvédőt. A zajosság hallószervei károsodásához vezethet. Viseljen személyi védőfelszerelést. Használjon az alkalmazásnak megfelelő teljes védőálcot, szemvédőt vagy védőszemüveget. Amennyiben célszerű, viseljen porvédő álcot, zajtompító fülvédőt, védő kesztyűt vagy különleges kötényt, amely távol tartja a csiszolószerszám- és anyagrészecskéket.

Ne használjon sérült szerszámokat. Minden egyes használat előtt ellenőrizze, hogy nincs-e lepattanva vagy megrepedve a szerszámrészt. Ha leejti az elektromos szerszámot vagy a hozzátartozó szerszámrészeket, ellenőrizze mindig, hogy nem sérültek-e meg, vagy használjon egy másik sértetlen állapotú szerszámot. Miután ellenőrizte és behelyezte a használandó szerszámrészt, maradjon Ön is és maradjanak a közelben tartózkodó személyek is a forgó szerszám hatósugarán kívül, és működtesse az elektromos szerszámot egy percen keresztül a legnagyobb fordulatszámon. A sérült szerszámrészek általában eltörnek az ellenőrzési idő alatt.

A szerszámokat csak arra alkalmas csomagolásban szállítsa és tárolja; A készülék biztonságtechnikai felszereléseit feltétlenül használni kell. (ha van ilyen) Ne távolítsa el az átlátszó elülső védőborítást. Ha az átlátszó elülső védőborítás megsérül vagy elveszik, kérjük vigye el a gépet egy hivatalos javítóműhelybe pótlásra, javításra. (ha van ilyen) Soha ne használjon kopott szakadt, vagy megrongálódott csiszolóvásznaikat. A készülék használata előtt vizsgálja meg, hogy a szerszám befogó szorítóanyaga (ha van ilyen) megfelelően meg van-e húzva.

A készüléket azonnal ki kell kapcsolni, ha szokatlanul erős rezgés vagy más, hibára utaló jelenség lépne fel. Vizsgálja meg a készüléket, hogy mi lehet a helytelen működés oka. Használat előtt ellenőrizze a készüléket, hálózati csatlakozó- és hosszabbító kábeleket, valamint a csatlakozó dugót meghibásodás, elhasználódás szempontjából, szükség esetén szakemberrel meg kell javíttatni. A munka közben keletkezett forgácsot, port, stb. csak a készülék teljes leállása után szabad a munkaterületről eltávolítani.

Karbantartás

A készüléken végzett bármilyen munka előtt mindig ki kell húzni a csatlakozó dugaszt a konnektorból. A csiszoló minden használat előtt vizuálisan ellenőrizze, elsősorban azt, hogy a hálózati kábel és csatlakozó dugasz ne legyen hibás. A készüléket nem szabad használni, ha meg van rongálva, vagy a biztonsági berendezések hibásak. Az esetben, ha a berendezés hibás, a javítást kizárólag szakszerviz végezheti. Csak eredeti tartozékokat és eredeti pótalkatrészeket alkalmazzon! Rendszeresen tisztítsa ki az elektromos szerszám szellőzőréseit. A motoros rezgőcsiszoló, port szív a házba és a jelentős mennyiségű felgyülemlett fémpor elektromos veszélyt okozhat. Kizárólag rendszeresen karbantartott és kezelt gép lehet megbízható segédeszköz. Elégtelen karbantartás és kezelés előre nem látható balesetekhez és sérülésekhez vezethet.

Jótállás

A jótállás kizárólag az anyagi, vagy gyártási hibákból eredő elégtelenségekre vonatkozik. Reklamáció esetén fel kell mutatni az eredeti, a vásárláskor kapott, s a vásárlás dátumával ellátott iratot. A jótállás nem vonatkozik a géppel való szaktalan használat következtében bekövetkező hibákra, pl. a gép túlterhelése, erőszakos használata, vagy idegen tárgyakkal való megromlására. A használati utasítás mellőzése következményeire, szerelési és szokásos, normális elhasználódásra sem vonatkozik a jótállás.

Használatba vétel

A gép állandó, 11000 fordulatszámon működik. Nincs sebesség szabályozóval ellátva. A csiszolóvásznon cserékkel változtatható a felület elérhető optimális finomsága. A legdurvábbtól a legfinomabb szemcsézettségig kaphatóak a szabványos csiszolópapírok, Mérete: Ø125 mm.

Az előzőekben leírt biztonsági ellenőrzések után kezdje el a munkát. Helyezze fel a megfelelő finomságú perforált csiszolóvásznot a gép alján lévő forgó tárcsára. Ügyeljen arra, hogy a poreszívás jó hatásfoka érdekében csakis perforált csiszolópapírt használjon és a lyukak minél pontosabban találkozzanak egymással. Indítsa el a gépet és a teljes fordulat elérése után helyezze a megmunkálandó munkadarabra a gépet (merőlegesen). Lehetőleg a markolat mellett a kiegészítő állítható magasságú markolatot is fogja és a kettőt együtt fogva használja a gépet, mert így tudja biztonságosan érzékelni a csiszoló teljes felfekvését a megmunkálandó felületen.

Ne nyomja teljes erővel a munkadarabra a gépet, érezni fogja a leghatásosabb nyomóerőt a biztonságos és eredményes munkához. A legfinomabb felület eléréséhez egyre finomabb vásznot tegyen a forgó tárcsára és így fokozatosan érje el a megfelelő felületi finomságot. A csiszolópapír egyszerű és gyors cseréjét a tépőzáras kivitel teszi lehetővé. Ne felejtse el a porzsákot felhelyezni a gépre.

Porzsák



A porzsák (tartozék) felszereléséhez csúsztassa a porzsák bajonett zárral ellátott bemeneti csövét az elszívó csonk nyílásra. Mindig ütközésig csúsztassa be a elszívó nyílásba, majd fordítsa el a bajonett zárat, hogy használat közben ne tudjon kicsúszni.

Főbb részek

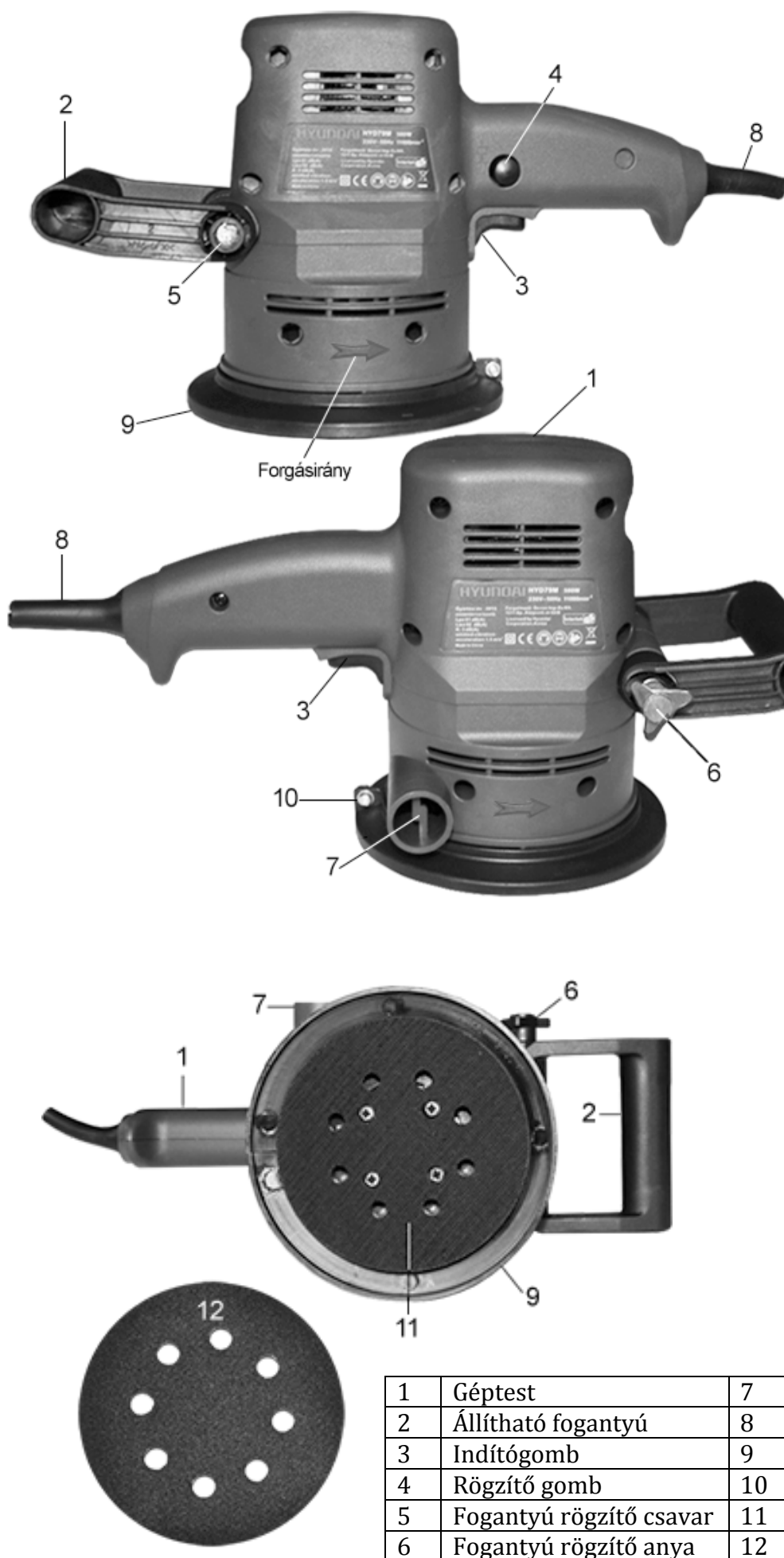

A rögzítő gombbal felszerelt szerszámgép.

A szerszám bekapcsolásához egyszerűen húzza meg a indítókapcsolót (3). Engedje el az indítókapcsolót a leállításához. A folyamatos működtetéshez húzza meg az indítókapcsolót (3), majd nyomja be a rögzítő gombot. (4) A szerszám kikapcsolásához a reteszelt állásból teljesen húzza be az indítókapcsolót (3), majd engedje fel.

Használat

Mindig használja a mellső markolatot 2) kiegészítő fogantyút és használat közben erősen tartsa a szerszámot a mellső markolatnál és a kapcsolófogantyúnál fogva.

Az állítható fogantyúval felszerelt szerszámgép.

Egyszerűen lazítsa fel a rögzítő anyát (6), állítsa a kart az Önnek legkényelmesebb magasságba, ezután szorítsa vissza a rögzítő anyát.

Tépőzárás csiszolópapír csere.

A csiszolópapír cseréjéhez egyszerűen tépje le a (9) forgótárcsáról az elhasznált csiszolóvásznat és helyezze fel az újat. Amennyiben nem sikerült középre helyezni, ismételje meg újból. Igyekezzen, hogy a perforált lyukak egybe essenek

1	Géptest	7	Elszívó csonk
2	Állítható fogantyú	8	Kábelvédő gumi
3	Indítógomb	9	Por és tárcsavédő harang
4	Rögzítő gomb	10	Szorító csavar
5	Fogantyú rögzítő csavar	11	Forgó tárcsa (öntapadós)
6	Fogantyú rögzítő anya	12	Csiszolópapír öntapadós

Megfelelőségi nyilatkozat:

HYUNDAI

HYD-79M

EXENTER CSISZOLÓ
BARKÁCSOLÁSI CÉLRA
EREDETI HASZNÁLATI UTASÍTÁS



Figyelmeztetés!

A készülék nem ipari
felhasználásra készült.



HULLADÉKKEZELÉS: Az elektromos kéziszerszámokat, tartozékokat és csomagolóanyagokat a környezetvédelmi szempontoknak megfelelően kell újrafelhasználásra leadni.

Csak az EU- tagországok számára: Ne dobja ki az elektromos kéziszerszámokat a háztartási szemétkbe! Az elhasznált villamos és elektronikus berendezésekre vonatkozó 2002/96/EG európai irányelvnek és a megfelelő országos törvényekbe való átültetésnek megfelelően a már nem használható elektromos kéziszerszámokat külön össze kell gyűjteni és a környezetvédelmi szempontoknak megfelelően kell újrafelhasználásra leadni.

Magyarországi kizárólagos forgalmazó:
Devon Imp-Ex Kft.
Garanciális szerviz és raktár:
1211 Budapest (Csepel Gyártelep)
Déli bekötő-út 10/C
www.hyundai-barkacsgep.hu

Licensed by Hyundai Corporation, Korea